

Приложение к
ООП ООО, утвержденной приказом
по МБОУ ЦО «Наследие»
№ 59-од от 30.08.2019г.

ОЦЕНОЧНЫЕ СРЕДСТВА

Оглавление

РУССКИЙ ЯЗЫК	5
5 класс.....	5
6 класс.....	8
7 класс.....	13
8 класс.....	17
9 класс.....	23
ЛИТЕРАТУРА	28
5 класс.....	28
6 класс.....	32
7 класс.....	37
8 класс.....	41
9 класс.....	45
ИНОСТРАННЫЙ ЯЗЫК	51
5 класс.....	51
6 класс.....	56
7 класс.....	61
8 класс.....	64
9 класс.....	69
МАТЕМАТИКА	73
5 класс.....	73
6 класс.....	76
7 класс.....	80
8 класс.....	85
9 класс.....	89
ИНФОРМАТИКА	95
6 класс.....	95
7 класс.....	99
8 класс.....	110
9 класс.....	117
ИСТОРИЯ	122
5 класс.....	122
6 класс.....	129
7 класс.....	140
8 класс.....	149
9 класс.....	162
ОБЩЕСТВОЗНАНИЕ	171
5 класс.....	171
6 класс.....	177
7 класс.....	182
8 класс.....	192

9 класс.....	208
ГЕОГРАФИЯ	219
5 класс.....	219
6 класс.....	224
7 класс.....	235
8 класс.....	240
9 класс.....	247
БИОЛОГИЯ	252
5 класс.....	252
6 класс.....	256
7 класс.....	266
8 класс.....	274
9 класс.....	288
ФИЗИКА	300
7 класс.....	300
8 класс.....	309
9 класс.....	319
ХИМИЯ	333
8 класс.....	333
9 класс.....	338
ОСНОВЫ БЕЗОПАСНОСТИ ЖИЗНЕДЕЯТЕЛЬНОСТИ	349
5 класс.....	349
6 класс.....	350
7 класс.....	353
8 класс.....	357
9 класс.....	361
ИЗОБРАЗИТЕЛЬНОЕ ИСКУССТВО	366
5 класс.....	366
6 класс.....	377
7 класс.....	385
8 класс.....	395
МУЗЫКА	401
5 класс.....	401
6 класс.....	405
7 класс.....	411
8 класс.....	417
ТЕХНОЛОГИЯ	423
5 класс.....	423
6 класс.....	434
7 класс.....	443
8 класс.....	451
ФИЗИЧЕСКАЯ КУЛЬТУРА	463

5 класс.....	463
6 класс.....	463
7 класс.....	464
8 класс.....	464
9 класс.....	465

Входной контрольный диктант с грамматическими заданиями

Цель: проверить знания, умения и навыки учащихся на начало учебного года.

Содержание контрольного диктанта направлено на выявление уровня развития умений, выбора условий для написания:

- проверяемые безударные гласные;
- непроверяемые безударные гласные;
- правописание окончаний имён существительных;
- написание непроизносимых согласных;
- правописание разделительных Ъ и Ь.
- постановки знаков препинания: запятая при однородных членах предложения.

Грамматические задания направлены на выявление уровня сформированности практических умений и навыков:

- определения части речи и нахождения в тексте диктанта слов заданной части речи;
- морфемного разбора слов;
- синтаксического разбора предложения.

Время выполнения: 40 минут

Диктант

В лесу

Мы идём по узкой дорожке берегом большого озера. Над ближним лесом встаёт солнце. Под яркими лучами солнца сверкает голубое озеро. За ним широкой полосой легло болото. Тут шагать опасно.

Мы входим в зелёную чащу. Ровными рядами стоят высокие сосны. Редкий луч солнца льётся через густую зелень. Под деревьями прохладно. Тишь и глушь в лесу.

В этой местности живут пушистые белки. Вот зверёк прыгнул с ветки на ветку, уронил сосновую шишку.

Мы постояли у опушки и пошли к деревне. Крутой подъём ведёт в гору. Там конец нашего пути. (89 слов)

Грамматические задания.

1. Выписать из первого предложения диктанта:

I Вариант: *все существительные.*

II Вариант: *все прилагательные.*

1. фемный разбор слов:

I вариант: *ближним, широкой.*

II вариант: *высокие, пушистые.*

2. синтаксический разбор предложения:

I Вариант: *Над ближним лесом встаёт солнце.*

II Вариант: *Под яркими лучами солнца сверкает голубое озеро.*

Диктант оценивается одной оценкой.

Отметка «5» выставляется за безошибочную работу, а также при наличии в ней 1 негрубой орфографической или 1 негрубой пунктуационной ошибки.

Отметка «4» ставится, если ученик допустил 2 орфографических и 2 пунктуационных ошибки, или 1 орфографическую и 3 пунктуационных ошибки, или 4 пунктуационных при отсутствии орфографических ошибок. Оценка «4» может выставляться при 3 орфографических ошибках, если среди них есть однотипные.

Отметка «3» выставляется за диктант, в котором допущены 4 орфографические и 4 пунктуационные ошибки, или 3 орфографические и 5 пунктуационных ошибок, или 7 пунктуационных ошибок при отсутствии орфографических ошибок. В пятом классе допускается выставление оценки «3» за диктант при 5 орфографических и 4 пунктуационных ошибках. Оценка «3» может быть поставлена также при наличии 6 орфографических и 6 пунктуационных ошибок, если среди тех и других имеются однотипные и негрубые ошибки.

Отметка «2» выставляется за диктант, в котором допущено до 7 орфографических и 7 пунктуационных ошибок, или 6 орфографических и 8 пунктуационных ошибок, 5 орфографических и 9 пунктуационных ошибок, 8 орфографических и 6 пунктуационных ошибок.

При некоторой вариативности количества ошибок, учитываемых при выставлении оценки за диктант, следует принимать во внимание предел, превышение которого не позволяет выставлять данную оценку. Таким пределом является для оценки «4» 2 орфографические ошибки, для оценки «3» — 4 орфографические ошибки (для V класса - 5 орфографических ошибок), для оценки «2» — 7 орфографических ошибок.

В комплексной **контрольной работе**, состоящей из диктанта и дополнительного (фонетического, лексического, орфографического, грамматического) задания, выставляются две оценки (за каждый вид работы).

При оценке выполнения дополнительных заданий (грамматических заданий) рекомендуется руководствоваться следующим.

Отметка «5» ставится, если ученик выполнил все задания верно.

Отметка «4» ставится, если ученик выполнил правильно не менее трёх четвертых заданий.

Отметка «3» ставится за работу, в которой правильно выполнено не менее половины заданий.

Отметка «2» ставится за работу, в которой не выполнено более половины заданий.

Полугодовая контрольная работа

Цель работы – контроль знаний по темам «Словосочетание», «Распространённое и нераспространённое предложение», « Типы предложений по цели высказывания», «Обращение», «Синтаксис и пунктуация», «Прямая и косвенная речь», «Правописание *e-и* в суффиксах существительных», « фонетика».

Формируются следующие УУД:

Личностные расширение познавательных потребностей, осваивать новые социальные роли и правила.

Метапредметные результаты

Регулятивные - работать по плану, сверяясь с целью, находить и исправлять ошибки

Познавательные — структурирование знаний, рефлексия способов и условий действия, доказывать, делать выводы, определять понятия; строить логически обоснованные рассуждения

Предметные - поиск и выделение необходимой информации, контроль понимания информации, актуализация лексического материала, видовременных форм глагола.

Коммуникативные – приводить доказательства, факты, создавать устные и письменные тексты для решения разных задач.

На выполнение работы отводится 40 минут.

Часть 1

1. Укажите словосочетания:

а) пришла осень; б) яблоко румяное; в) из-под стола; г) оказать поддержку.

2. Укажите нераспространенное предложение:

а) Прохлада освежает и бодрит. б) Плыли по небу тучки. в) Утром похолодало. г) Месяц встал над лугом.

3. Укажите побудительное предложение:

а) Сырой туман висел над рекой. б) Кто там стучится у ворот? в) Закружилась листва золотая. г) А когда, дедушка, не спит сова? д) Расскажи мне об этом писателе.

4. Укажите предложение, в котором необходимо поставить тире:

а) Большие глазастые ромашки хороши. б) Цыплят по осени считают. в) Июль макушка лета. г) Зима снежная и мягкая.

5. В каком предложении есть обращение?

а) Учитель обратился к ребятам с важной просьбой. б) «Спасибо тебе, милая крошка!» - сказала больная ласточка. в) «Чего тебе надобно?» - спросила золотая рыбка у старика. г) Ты придешь сегодня в гости?

6. Все ли высказывания верны?

а) Синтаксис – раздел русского языка, изучающий слова и их лексические значения.

б) Единицы синтаксиса – словосочетание и предложение.

в) Пунктограмма – место в предложении, где требуется применить пунктуационное правило.

г) Предложение – несколько слов, связанных по смыслу и интонационно.

7. Что не относится к разделу «Синтаксис и пунктуация»?

а) часть речи; б) интонация; в) член предложения; г) пунктограмма.

8. В какой схеме знаки препинания расставлены неправильно?

а) [О и О], и [О и О]; б) О и О, и О и О; в) или О, или О; г) О, но О.

9. Укажите слова, в которых буквы е, ё, ю, я обозначают 2 звука:

А) цвет Б) печка В) яблоко Г) объём

Напишите определения:

10. Синтаксис это....

11. Пунктуация это...

12. Морфология это ...

Часть 2

Прочитайте текст, выполните задания 13-17

(1) Было у матери семь дочек.

(2) Однажды она поехала к сыну.

(3) Вернулась через неделю.

(4) Дочки стали говорить, как они скучали.

(5) Первая сказала: «Я, мамочка, скучала по тебе, как цветочек по солнечному лучу».

(6) «Я ждала тебя, как сухая земля ждет каплю воды», - проговорила вторая.

(7) «Родная, я плакала по тебе, как маленький птенчик плачет по птичке», - сказала третья дочь.

(8) «Мне было без тебя, как пчелке без цветка», - прошептала четвертая.

(9) «Ты снилась мне, как розе снится капля росы», - промолвила пятая.

(10) «Я высматривала тебя, как вишневый сад высматривает соловья», - прошептала шестая.

(11) А седьмая дочка ничего не сказала.

(12) Она сняла с мамы ботинки и принесла ей воды – помыть ноги. (По В.Сухомлинскому.)

13. Укажите номер предложения, в котором прямая речь стоит после слов автора.

14. Укажите номер предложения с однородными сказуемыми.

15. Укажите предложение, в котором отсутствует подлежащее.

16. Укажите предложения, в которых есть обращения.

17. Укажите в 5-м предложении слова, в которых есть орфограмма «Проверяемая безударная гласная в корне слова»

Шкала перевода баллов в оценки.

Работа состоит из 17 заданий. Каждое верно выполненное задание оценивается в 1 балл

Количество баллов	Оценка
16-17	5
12 – 15	4
7 – 11	3
0 - 6	2

Итоговая контрольная работа

Цель работы: определение уровня знаний учащихся, полученных при изучении курса русского языка в 5 классе.

Основные задачи:

- Диагностика знаний, полученных при изучении курса русского языка в 5 классе
- Закрепление и отработка умений и навыков, полученных при изучении курса русского языка в 5 классе
- Выявление пробелов в знаниях

Критерии оценки

1. За каждую правильно вставленную букву и знак препинания – 1 балл (максимальное количество - 30)
2. За каждое правильно выполненное задание №2, 4-9 – 2 балла (максимальное количество-14)
3. За каждое правильно выполненное задание №3, 10 – 3 балла (максимальное количество-6)

Перевод баллов в оценку

От 0 до 25 (50%) – 2 (неудовлетворительно)

От 26 до 34 (51-69%) – 3 (удовлетворительно)

От 35 до 44 (70-89%) - 4 (хорошо)
От 45 до 50 (90 – 100%) – 5 (отлично)

Контрольная работа

Вариант 1

1. Спишите текст, вставьте пропущенные буквы и знаки препинания.
1) Летн...е утро ле...ко поднима...т с постели. 2) Над р...кой ещё расст...лает...ся туман. 3) Скоро он пропада...т в прозрачном воздухе и освобожда...т сизую крону дремучего тополя, потом в...рхушки черёмухи.4) Пора отправлят...ся за грибами.
5) Я замет...л что чаще всего грибы попадают...ся возле берёз.6) Берё...ка друж...т с грибами.
7) Под её покровом р...стёт всем извес...ный подберёзовик.
8) Подосиновик гриб яркий, стройный. 9) Он не вылез...т вдруг на дороге или на тропке. 10) Живет он в высоком осиннике и (не)прячет...ся. 11) Издали замеча...шь его яркую шляпку среза...шь один гриб а рядом вид...шь ещё штук пять.
12) И разом грибы кончают...ся но у вас уже полная к...рзинка. 13) Можно собират...ся домой.
14) Дома будет ждать чудесный ужин. (103 слова)
2. Озаглавьте текст.
3. Выпишите 3 слова с чередующимися гласными в корне.
4. Выпишите 3 глагола 1 спряжения.
5. Выпишите по одному глаголу прошедшего, настоящего и будущего времени.
6. Выпишите номер одного сложного предложения.
7. Выпишите номер предложения с однородными членами, соединенными союзом.
8. Выпишите номер предложения с однородными членами, между которыми нет союза и необходимо поставить запятую.
9. Выполните разбор слов по составу: летнее, подосиновик.
10. Выпишите номера 3 предложений, в которых есть средства выразительности (эпитеты, олицетворения).

Вариант 2

1. Спишите текст, вставьте пропущенные буквы и знаки препинания.
1) Дуб уд...вительное р...стение. 2) Он р...стет сотни лет. 3) Молния удар...т в него опалит огнем, и все равно весной улыбают...ся на его ч...рных ветках весёлые листочки. 4) Дуб начина...т ож...вать позже всех деревьев. 5) Лес уже зеленый а дуб один грустит в чистом поле. 6) Зато дуб дольше всех деревьев стоит с листвой осенью. 7) Когда наступ...т мороз, листья на дубе пожухнут св...рнутся в трубочки и (не)оппадают всю зиму. 8) В дубовой роще ночью корм...тся желудями кабаны а в дупле живет сыч... зимует летучаямыш....
9) Иногда смотр...шь а за рекой далеко от леса выр...стут молодые дубки. 10) Удивля...шься! 11) Ветер не мог занести туда тяж...лые ж...луди. 12) Это сойка осенью подобрала ж...луди припрят...ла и забыла о них а они прор...сли. (109 слов)
2. Озаглавьте текст.
3. Выпишите 3 слова с чередующимися гласными в корне.
4. Выпишите 3 глагола 2 спряжения.
5. Выпишите по одному глаголу прошедшего, настоящего и будущего времени.
6. Выпишите номер одного сложного предложения.
7. Выпишите номер предложения, котором подлежащее и сказуемое выражены именами существительными и между ними необходимо поставить тире.
8. Выпишите номер предложения с однородными членами.
9. Выполните разбор слов по составу: листочки, вырастут.
10. Выпишите номера 3 предложений, в которых есть средства выразительности (эпитеты, олицетворения).

Входной контрольная работа

Цель работы: оценить уровень остаточных знаний по русскому языку учащихся 6-х классов на начало учебного года с целью коррекционной работы; определить степень устойчивости знаний; наметить меры по устранению выявленных пробелов в процессе повторения материала.

Критерии оценивания работ учащихся

Часть 1. Диктант.

Оценка "5" выставляется за безошибочную работу, а также при наличии в ней 1-й негрубой орфографической или 1-й негрубой пунктуационной ошибки.

Оценка "4" выставляется при наличии в диктанте 2-х орфографических и 2-х пунктуационных ошибок, или 4-х пунктуационных при отсутствии орфографических ошибок. Оценка "4" может выставляться при 3-х орфографических ошибках, если среди них есть однотипные.

Оценка "3" выставляется за диктант, в котором допущены 4 орфографические и 4 пунктуационные ошибки, или 3 орфографические и 5 пунктуационных ошибок при отсутствии орфографических ошибок. Оценка "3" может быть поставлена также при наличии 6-ти орфографических и 6-ти пунктуационных ошибок, если среди тех и других имеются однотипные и негрубые ошибки.

Оценка "2" выставляется за диктант, в котором допущено до 7-ми орфографических и 7-ми пунктуационных ошибок, или 6-ти орфографических и 8-ми пунктуационных ошибок, 5-ти орфографических и 9-ти пунктуационных ошибок, 8-ми орфографических и 6-ти пунктуационных ошибок.

Части 2. Грамматические задания.

Оценка «5» ставится, если ученик выполнил все задания верно.

Оценка «4» ставится, если ученик выполнил правильно не менее $\frac{3}{4}$ заданий.

Оценка «3» ставится за работу, в которой правильно выполнено не менее половины заданий.

Оценка «2» ставится за работу, в которой не выполнено более половины заданий.

Диктант.

Тропа.

По дороге на чем-нибудь едут, а по тропам идут пешком.

Для чего нужны тропы? Чтобы не заблудиться в лесу. Чтобы пройти к ручью напиться. Или отправиться по ягоды, по грибы. Или просто пройти по земле. По траве. По лесочку. По хвойной подстилке. По кочкам. По еловым корням. По ближним полям. Перелескам. По дальним странам. По самым интересным в мире местам.

Самые лучшие места те, где ты сам проторил себе тропку. Или оставил свой след на тропе.

Идешь по тропе, и тебе хорошо, и ей помогаешь стать тверже, прямее, ровнее. Так ты служишь тем, кто пройдет за тобой.

Грамматические задания.

1. Выпишите из текста 2 слова, в которых не совпадает количество букв со звуками.
2. Разобрать по составу слова: перелескам, отправиться, хвойной, помогаешь.
3. Синтаксический разбор 1-го предложения.
4. Подобрать синонимы к слову - тропы.
5. Тема текста –
6. Основная мысль текста –
7. Составить план из 3-х пунктов.

Полугодовая контрольная работа

Цель работы: проверить уровень орфографической и пунктуационной грамотности, умение анализировать синтаксический строй предложения.

Критерии оценивания работ учащихся

Часть 1. Диктант.

Оценка "5" выставляется за безошибочную работу, а также при наличии в ней 1-й негрубой орфографической или 1-й негрубой пунктуационной ошибки.

Оценка "4" выставляется при наличии в диктанте 2-х орфографических и 2-х пунктуационных ошибок, или 4-х пунктуационных при отсутствии орфографических ошибок. Оценка "4" может выставляться при 3-х орфографических ошибках, если среди них есть однотипные.

Оценка "3" выставляется за диктант, в котором допущены 4 орфографические и 4 пунктуационные ошибки, или 3 орфографические и 5 пунктуационных ошибок при отсутствии орфографических ошибок. Оценка "3" может быть поставлена также при наличии 6-ти орфографических и 6-ти пунктуационных ошибок, если среди тех и других имеются однотипные и негрубые ошибки.

Оценка "2" выставляется за диктант, в котором допущено до 7-ми орфографических и 7-ми пунктуационных ошибок, или 6-ти орфографических и 8-ми пунктуационных ошибок, 5-ти орфографических и 9-ти пунктуационных ошибок, 8-ми орфографических и 6-ти пунктуационных ошибок.

Части 2. Грамматические задания.

Оценка «5» ставится, если ученик выполнил все задания верно.

Оценка «4» ставится, если ученик выполнил правильно не менее $\frac{3}{4}$ заданий.

Оценка «3» ставится за работу, в которой правильно выполнено не менее половины заданий.

Оценка «2» ставится за работу, в которой не выполнено более половины заданий.

Диктант.

Кот в сапогах.

В дозор пограничники обычно со служебными собаками ходят. А у нас на заставе кот стал в дозор ходить.

Однажды один из бойцов принес на заставу сибирского котенка тигровой масти. Был он пушистый, с кисточками на концах ушей. Стал он подрастать, вырос и оказался умным и способным.

Когда бойцы на линейке построятся, он на левый фланг подходит. Стоит с места не сойдет. Они в дозор уходят, и кот за ними отправляется. Чуть что зашуршит в кустах, и у кота сразу шерстка дыбом.

Все лето кот на границе служил, а зимой пошел на пост и лапы обморозил. Предложили пограничники обуть кота. Но башмачков кошке не купишь. Тогда сшили пушистому пограничнику меховые пимы. Так на заставе появился кот в сапогах. (По А. Баркову.)

Примечание. Пимы – меховые сапоги.

Грамматическое задание.

1. Выполните пунктуационный разбор предложений, осложненных однородными членами.

2. Проведите синтаксический разбор предложений:

1 вариант – "Все лето кот на границе служил ...". 2. вариант – "Они в дозор уходят..."

3. Выполните орфографический разбор слов:

1. вариант – появился 2. вариант - отправился

4. Что означает слово *линейка* в данном тексте?

Итоговая контрольная работа

Цель работы: проверить знания орфографических правил, регулирующих написание гласных и согласных в корне слова, падежных окончаний имен существительных, употребление ь знака, определение лексического значения слова, умение находить члены предложения.

Перед вами контрольная работа по русскому языку. Она состоит из тестовых заданий. Каждое тестовое задание содержит вопрос, на который даны 4 варианта ответа. Только один из четырёх ответов является правильным. Внимательно читайте вопрос и выбирайте правильный ответ на него. В задании 20 запишите ответы словами.

Вариант № 1.

1. В каком предложении неправильно выделены члены предложения?

А) Замечательный подарок мне прислал по почте брат.

Б) В нашем саду растут разные цветы.

В) На уроке дети решали задачу.

Г) Отчётливо звучала на улице заунывная песня ямщика.

2. Какое из перечисленных предложений сложное? Знаки препинания не расставлены.

А) Пушкин стал одним из самых образованных людей России и поражал всех своими разносторонними знаниями.

Б) Снег под ногами совсем не скрипел и на нем оставались мои следы.

В) Солнце поднялось высоко и осветило землю.

Г) Задрожал путник от холода и укутался ещё плотнее.

3. В каком предложении одна запятая лишняя?

А) Ну, Витя, перестань плакать и садись обедать.

Б) Теперь зубров не только охраняют, но и разводят.

В) Я читаю, говорю по-немецки совершенно свободно.

Г) У нас сорвало обе мачты, и все паруса.

4. В каком из приведённых ниже предложений допущена пунктуационная ошибка.

А) «Хочу записаться в секцию плавания», - сказал Костя.

Б) «Привези мне что-нибудь в подарок» - попросила Алёнушка.

В) Пословица гласит: «Добрый делом не кори».

Г) Марина Петровна тихо попросила: «Проводите меня сегодня с работы».

5. В каком слове на месте буквы **д** произносится звук [д]?
- А) Год; Б) диван; В) городок; Г) подтолкнуть.
6. В каком слове на месте пропуска пишется **ь**?
- А) Он смеёт_ся; Б) печ_ник; В) ты напишеш_; Г) много туч_.
7. К какому слову **неверно** подобран синоним?
- А) Реять - вращаться; Б) прыжок - скачок; В) наследить – натоптать; Г) неглубокий – мелкий.
8. Лексическое значение какого слова определено **верно**?
- А) Синонимы – слова противоположные по лексическому значению. Б) Изморось – очень мелкий дождь. В) Сумерки – светлое время суток. Г) Отчаянный – отказавшийся от чая.
9. У какого слова основа состоит из приставки, корня и суффикса?
- А) Вертолётный; Б) светить; В) сделка; Г) кружок.
10. В каком слове пропущена буква **з**?
- А) Бе_шумный; Б) и_ранен; В) ко_ьба; Г) ра_сказать.
11. В каком слове пропущена буква **а**?
- А) Зар_сли; Б) р_сток; В) изл_гать; Г) прол_жить.
12. В каком слове после шипящей пропущена буква **о**?
- А) Щ_тка; Б) ш_рох; В) реш_тка; Г) ш_пот.
13. В каком слове после **ц** пропущена буква **и**?
- А) Ц_рк; Б) ц_плёнок; В) птиц_; Г) ц_ган.
14. В каком слове в окончании пишется **и**?
- А) На дорог_; Б) у станци_; В) до ранн_го утра; Г) дружоч_к. .
15. Какое слово пишется слитно **сне**?
- А) (не)забуду; Б) (не)пишешь; В) (не)ряха; Г) (не) друг, а враг.
16. В каком слове пропущена буква **и**?
- А) Соб_раю; Б) зам_реть; В) нат_реть; Г) зап_реть.
17. В каком слове пропущена буква **е**?
- А) Он увид_т; Б) мы волну_мся; В) вы вид_те; Г) он слыш_т.
18. В каком слове ударение падает на второй слог?
- А) Досуг; Б) занял; В) начал; Г) облегчить.
19. К какому слову дано **неверное** объяснение?
- А) Решить – глагол несовершенного вида; Б) могуч – краткое прилагательное; В) несчастье – существительное второго склонения; Г) построят – глагол будущего времени.

20. Прочитайте текст

- 1) Озаглавьте текст.
- 2) Определите тип речи текста.
- 3) Напишите, как вы относитесь к поступкам мальчиков.

Как-то раз Петя с Колей пошли в лес. И вдруг в кустах заметили двух ежей. Они их поймали и унесли домой.

Прошло несколько дней. Встретились ребята и заспорили, кто крепче любит своего ежа. Петя хвастал, что кормит ёжика молоком, что в сарае устроил ему постель из разного тряпья, что даже иглы готов ему чистить.

- А что ты сделал для своего ёжика? – спрашивает он у Коли.

- А я выпустил его на волю. В лесу ежику лучше. Там его дом, - ответил Коля.

Вариант № 2.

1. В каком предложении неправильно выделены члены предложения?

- А) Утром лес окутал густой туман.
- Б) Над хутором стояла бурая туча.
- В) Вдруг на небе появился большой самолёт.
- Г) Таня приехала летом из города к бабушке.

2. Какое из перечисленных предложений сложное?

- А) Оленька минут пять шептала и шевелила губами.
- Б) Тане захотелось пить, но ручей был далеко.
- В) С моря дул резкий, но не холодный ветер.
- Г) У Сони была большая кукла с ярко раскрашенным лицом и роскошными льняными волосами.

3. В каком предложении запятая одна запятая лишняя?

- А) Каждое утро крокодил Гена просыпался, умывался, завтракал, и

отправлялся на работу в зоопарк.

Б) Бабушка привезла банку мёда, буханку домашнего хлеба.

В) Оленька смутилась, даже покраснела.

Г) Таня остановилась, вытерла пот со лба и оглянулась.

4. В каком из приведённых ниже предложений допущена ошибка?

А) «Хочу записаться в шахматный кружок», - сказал Костя.

Б) «Привези мне что-нибудь в подарок», - попросила Алёнушка.

В) Пословица гласит: «Без труда не выловишь и рыбку из пруда».

Г) Марина Васильевна тихо попросила - «Принесите мне новые книги».

5. В каком слове на месте буквы *с* произносится звук [с']?

А) Письмо; Б) сделка; В) сдуть; Г) прислал.

6. В каком слове на месте пропуска пишется *ь*?

А) Он умывает_ся; Б) полуноч_ник; В) ты перепишеш_; Г) много задач_.

7. К какому слову *неверно* подобран синоним?

А) Веять - дуть; Б) прыжок - скачок; В) наследить – найти след; Г) неширокий - узкий.

8. Лексическое значение какого слова определено *неверно*?

А) Монолог – речь одного человека. Б) Изморозь – очень мелкий дождь. В) Вагонетка – небольшой открытый вагон для перевозки грузов. Г) Варежка – мягкая зимняя рукавица.

9. У какого слова основа состоит из приставки, корня и суффикса?

А) Пришкольный; Б) светить; В) семечко; Г) замок.

10. В каком слове пропущена буква *з*?

А) Бе_умный; Б) ра_пахан; В) про_ьба; Г) ра_катать.

11. В каком слове пропущена буква *а*?

А) Сл_жить; Б) р_сток; В) разл_гать; Г) выр_с.

12. В каком слове после шипящей пропущена буква *о*?

А) прош_л; Б) ш_в; В) реш_тка; Г) ж_лудь.

13. В каком слове после *ц* пропущена буква *и*?

А) Ц_ркуль; Б) ц_ган. В) спиц_; Г) ц_плёнок;

14. В каком слове в окончании пишется *и*?

А) На порог_; Б) на станци_; В) до поздн_го вечера; Г) грибоч_к.

15. Какое слово пишется слитно *сне*?

А) (не)буду; Б) (не)ищешь; В) (не)вежа; Г) (не)друг, а враг.

16. В каком слове пропущена буква *и*?

А) Заст_лаю; Б) наб_ру; В) перет_реть; Г) зам_реть.

17. В каком слове пропущена буква *е*?

А) Он ненавид_л; Б) мы угон_мся; В) вы вид_те; Г) он слыш_т.

18. В каком слове ударение падает на второй слог?

А) Зеркало; Б) принял; В) начал; Г) сплелись.

19. К какому слову дано *неверное* объяснение?

А) Разрешить – глагол совершенного вида; Б) горяч – краткое прилагательное;

В) несчастье – существительное третьего склонения; Г) попросят – глагол будущего времени.

20. Прочитайте текст

1) Озаглавьте текст.

2) Определите тип речи текста.

3) Напишите, как вы относитесь к поступкам мальчиков.

Как-то раз Петя с Колей пошли в лес. И вдруг в кустах заметили двух ежей. Они их поймали и унесли домой.

Прошло несколько дней. Встретились ребята и заспорили, кто крепче любит своего ежа. Петя хвастал, что кормит ёжика молоком, что в сарае устроил ему постель из разного тряпья, что даже иглы готов ему чистить.

- А что ты сделал для своего ёжика? – спрашивает он у Коли.

- А я выпустил его на волю. В лесу ежику лучше. Там его дом, - ответил Коля.

Шкала балловой оценки работы

Для заданий 1-19 максимальное количество за полный правильный ответ – 1 балл; за неправильный ответ – 0 баллов.

- 16-19 баллов – «отлично»
12-15 баллов – «хорошо»
8-11 баллов – «удовлетворительно»

7

класс

Входная контрольная работа

Цель работы: проверить достижение обучающимися уровня базовой подготовки по курсу русского языка на начало учебного года.

Время проведения: 40 мин

Диктант

1) В ответах вечерней зари виднеется зубчатый частокол елей. 2) Сгущаются сумерки, и все исчезает во мраке ночи.

3) Но вот выглядывает месяц и мягким светом загоняет потемки в лесную чащу, серебряным сиянием заливая небольшую поляну. 4) Ничто не нарушает тишины.

5) Вдруг хрустнул снег под чьими-то тяжелыми ногами. 6) Это вышагивает дымчато-серый лось. 7) Преспокойно пробирается к осинке и пастью хватает пахучую хвою, отфыркивается.

8) Прискакал беляк, пристроился под невысокой, но ветвистой елкой. 9) Осинка помешала лосю, он махнул головой, и с треском обломилась ветка. 10) Зайчик оживился, грациозно приподнялся на задних лапках. 11) Аппетитная веточка притягивает его. 12) Зайцы всегда подбирают за лосями побеги осин.

13) Лось стоит среди блестящих от лунного света снегов, жует хвою, а рядом зайчонок грызет лосиный подарок. 14) Горечь осинки косому слаще сахара. (116 слов) (По Д. Зуеву)

Грамматические задания

1 вариант

1. Из предложений 1-4 выпишите слово с чередующейся гласной в корне.
2. Из предложений 4-6 выпишите слово, в котором правописание суффикса определяется правилом: «Если в форме 1-го лица единственного числа настоящего или простого будущего времени глагол оканчивается на –ИВАЮ/-ИВАЮ, то в неопределённой форме и в прошедшем времени пишется суффикс –ИВА-/-ЫВА».
3. Из предложений 5-8 выпишите слово, в котором правописание приставки определяется значением – «приближение».
4. Из предложений 12-14 выпишите слово, в котором количество Н определяется правилом: «В прилагательных, образованных от существительных с основой на Н, пишется НН».
5. Из предложений 13-14 выпишите прилагательное в сравнительной степени.
6. Из предложений 5-8 выпишите неопределённое местоимение.
7. Выпишите грамматическую основу предложения 4.
8. Укажите количество грамматических основ предложения
9. Ответ запишите цифрой.

2 вариант

1. Из предложений 9-12 выпишите слово с чередующейся гласной в корне.
2. Из предложений 7-9 выпишите слово, в котором правописание суффикса определяется правилом: «Если в форме 1-го лица единственного числа настоящего или простого будущего времени глагол оканчивается на –ИВАЮ/-ИВАЮ, то в неопределённой форме и в прошедшем времени пишется суффикс –ИВА-/-ЫВА».
3. Из предложений 8-12 выпишите слово, в котором правописание приставки определяется значением – «неполнота действия».
4. Из предложений 12-14 выпишите слово, в котором количество Н определяется правилом: «В прилагательных, образованных от существительных при помощи суффиксов -АН, -ЯН, -ИН пишется одна Н».
5. Из предложений 3-5 выпишите отрицательное местоимение.
6. Из предложений 4-5 выпишите качественное прилагательное.
7. Выпишите грамматическую основу предложения 8.
8. Укажите количество грамматических основ предложения
9. 9. Ответ запишите цифрой.

Проверка и оценивание:

Первая оценка за текст, написанный под диктовку (по существующим нормам оценки диктанта). **Диктант оценивается одной оценкой.**

Отметка «5» выставляется за безошибочную работу, а также при наличии в ней 1 негрубой орфографической или 1 негрубой пунктуационной ошибки.

Отметка «4» ставится, если ученик допустил 2 орфографических и 2 пунктуационных ошибки, или 1 орфографическую и 3 пунктуационных ошибки, или 4 пунктуационных при отсутствии орфографических ошибок. Оценка «4» может выставляться при 3 орфографических ошибках, если среди них есть однотипные.

Отметка «3» выставляется за диктант, в котором допущены 4 орфографические и 4 пунктуационные ошибки, или 3 орфографические и 5 пунктуационных ошибок, или 7 пунктуационных ошибок при отсутствии орфографических ошибок. В пятом классе допускается выставление оценки «3» за диктант при 5 орфографических и 4 пунктуационных ошибках. Оценка «3» может быть поставлена также при наличии 6 орфографических и 6 пунктуационных ошибок, если среди тех и других имеются однотипные и негрубые ошибки.

Отметка «2» выставляется за диктант, в котором допущено до 7 орфографических и 7 пунктуационных ошибок, или 6 орфографических и 8 пунктуационных ошибок, 5 орфографических и 9 пунктуационных ошибок, 8 орфографических и 6 пунктуационных ошибок.

При некоторой вариативности количества ошибок, учитываемых при выставлении оценки за диктант, следует принимать во внимание предел, превышение которого не позволяет выставлять данную оценку. Таким пределом является для оценки «4» 2 орфографические ошибки, для оценки «3» — 4 орфографические ошибки (для V класса - 5 орфографических ошибок), для оценки «2» — 7 орфографических ошибок.

Если ученик за диктант получил отметку «2», то к количеству баллов за грамматическое задание прибавлять только 1 балл.

Часть В (количество баллов не должно превышать максимального)

№ задания	1	2	3	4	5	6	7	8	итого
Кол-во баллов	1	1	1	1	1	1	1	1	8 баллов

Полугодовая контрольная работа

Цель: проверить знания, умения и навыки учащихся по теме «Причастие».

Содержание контрольного диктанта направлено на выявление качества усвоения программного материала, а также уровня сформированности орфографической зоркости и пунктуационных умений и навыков:

- правописание проверяемых безударных гласных;
- правописание непроверяемых безударных гласных;
- написание корней с чередованием;
- написание е-и в суффиксах существительных;
- написание не с причастиями;
- н-нн в причастиях;
- правильное написание глагольных окончаний;
- написание не с глаголами.

Знаки препинания:

- запятая при однородных членах предложения;
- запятые при причастном обороте;
- запятая в сложном предложении.

Грамматические задания направлены на выявление уровня сформированности практических умений и навыков:

- определять разряды причастий;
- разбор слова по составу;
- синтаксический разбор предложения;
- разобрать слово морфологически и фонетически.

Диктант
Летний дождь

Озеро, взволнованное ветром, шумело у берегов. Трава, не орошённая дождём, сиротливо приникла к земле. Внезапно налетевший ветер быстро затих. Вот медленно приближается огромная свинцовая туча. Она закрывает всё небо и грозно висит над притихшей землёй.

Озеро уже не взволновано, оно затихло. Вдруг блеснула яркая молния, раздался оглушительный удар грома. Крупный летний дождь зашумел по запылённым листьям деревьев. Земля жадно пила бодрящую влагу. На лугах, расстилающихся по берегам озера, зазеленела освежённая трава. Омытые дождём деревья ярко засверкали нарядной листвою. Туча бледнела. Не закрытое тучей солнце снова осветило успокоенную землю.

Неглубокие лужицы ярко блестели на солнце. Последние небольшие тучки убежали, гонимые лёгким ветерком.

Природа, оживлённая дождём, казалась одетой в блестящий праздничный наряд. (119 слов)

(По Л. Виноградовой)

Грамматические задания

1. В тексте диктанта найти причастия и указать: действительное или страдательное (д. или с.)	
I - вариант	II – вариант
1 и 3 абзац	2 абзац
2. Выписать из текста слова и объяснить:	
Правописание не с прилагательными и причастиями	Правописание н-нн в причастиях
3. Морфемный разбор слова:	
Расстилающихся	взволнованное
4. Синтаксический разбор предложения:	
Трава, не орошённая дождём, сиротливо приникла к земле	На лугах, расстилающихся по берегам озера, зазеленела освежённая трава.

Диктант оценивается одной оценкой.

Отметка «5» выставляется за безошибочную работу, а также при наличии в ней 1 негрубой орфографической или 1 негрубой пунктуационной ошибки.

Отметка «4» ставится, если ученик допустил 2 орфографических и 2 пунктуационных ошибки, или 1 орфографическую и 3 пунктуационных ошибки, или 4 пунктуационных при отсутствии орфографических ошибок. Оценка «4» может выставляться при 3 орфографических ошибках, если среди них есть однотипные.

Отметка «3» выставляется за диктант, в котором допущены 4 орфографические и 4 пунктуационные ошибки, или 3 орфографические и 5 пунктуационных ошибок, или 7 пунктуационных ошибок при отсутствии орфографических ошибок. В пятом классе допускается выставление оценки «3» за диктант при 5 орфографических и 4 пунктуационных ошибках. Оценка «3» может быть поставлена также при наличии 6 орфографических и 6 пунктуационных ошибок, если среди тех и других имеются однотипные и негрубые ошибки.

Отметка «2» выставляется за диктант, в котором допущено до 7 орфографических и 7 пунктуационных ошибок, или 6 орфографических и 8 пунктуационных ошибок, 5 орфографических и 9 пунктуационных ошибок, 8 орфографических и 6 пунктуационных ошибок.

При некоторой вариативности количества ошибок, учитываемых при выставлении оценки за диктант, следует принимать во внимание предел, превышение которого не позволяет выставлять данную оценку. Таким пределом является для оценки «4» 2 орфографические ошибки, для оценки «3» — 4 орфографические ошибки (для V класса - 5 орфографических ошибок), для оценки «2» — 7 орфографических ошибок.

В комплексной **контрольной работе**, состоящей из диктанта и дополнительного (фонетического, лексического, орфографического, грамматического) задания, выставляются две оценки (за каждый вид работы).

При оценке выполнения дополнительных заданий (грамматических заданий) рекомендуется руководствоваться следующим.

Отметка «5» ставится, если ученик выполнил все задания верно.

Отметка «4» ставится, если ученик выполнил правильно не менее трёх четвертых заданий.

Отметка «3» ставится за работу, в которой правильно выполнено не менее половины заданий.

Отметка «2» ставится за работу, в которой не выполнено более половины заданий.

Примечание. Орфографические и пунктуационные ошибки, допущенные при выполнении дополнительных заданий, учитываются при выведении оценки за диктант.

Итоговая контрольная работа

Цель: выявление соответствия уровня подготовки учащихся требованиям ФГОС на данном этапе.

Задачи: актуализировать знания у учащихся, полученных в 7 классе; развивать у учащихся умение опознавать, анализировать языковые факты, которые были изучены в течение учебного года, а также умение применять полученные знания на практике; совершенствовать орфографическую и пунктуационную зоркость; воспитывать у учащихся интерес и любовь к русскому языку, воспитывать любовь к природе.

Диктант

Знать природу, знать её законы должны все люди, чем бы они ни занимались, где бы ни жили. Человек, не разбирающийся в природе, не понимающий, как всё в ней зависит одно от другого, может наделать много бед.

Я перескажу коротко одну сказку Виталия Валентиновича Бианки. Называется она «Сова». Обидел старик сову. Рассердилась сова и сказала старику, что больше не будет у него на лугу ловить мышей. Но старик не обратил на это внимания. Перестала сова ловить мышей, и осмелели мыши. Стали гнёзда шмелей разорять. Но и тут не понял ничего старик. Улетели шмели, и некому стало клевер опылять. Перестал расти на лугу у старика клевер, нечем стало кормить корову. И не стало у коровы молока.

Смысл этой сказки не только в том, что в природе всё крепко-накрепко связано между собой. Казалось бы, какое имеет отношение сова к молоку? А вот, оказывается, имеет - через мышей, через шмелей, через клевер - к корове и молоку.

Вот почему надо знать природу!

Грамматические задания

1. Выпишите из текста отрицательные частицы (1-в), частицы других разрядов (2-в).

2. Выполните морфологический разбор слова

1 вариант – не (будет), вот;

2 вариант – ни (занимались), и.

3. Выполните синтаксический разбор предложения:

1 вариант – Человек, не разбирающийся в природе, не понимающий, как всё в ней зависит одно от другого, может наделать много бед.

2 вариант – Рассердилась сова и сказала старику, что больше не будет у него на лугу ловить мышей.

Диктант оценивается одной оценкой.

Отметка «5» выставляется за безошибочную работу, а также при наличии в ней 1 негрубой орфографической или 1 негрубой пунктуационной ошибки.

Отметка «4» ставится, если ученик допустил 2 орфографических и 2 пунктуационных ошибки, или 1 орфографическую и 3 пунктуационных ошибки, или 4 пунктуационных при отсутствии орфографических ошибок. Оценка «4» может выставляться при 3 орфографических ошибках, если среди них есть однотипные.

Отметка «3» выставляется за диктант, в котором допущены 4 орфографические и 4 пунктуационные ошибки, или 3 орфографические и 5 пунктуационных ошибок, или 7 пунктуационных ошибок при отсутствии орфографических ошибок. В пятом классе допускается выставление оценки «3» за диктант при 5 орфографических и 4 пунктуационных ошибках. Оценка «3» может быть поставлена также при наличии 6 орфографических и 6 пунктуационных ошибок, если среди тех и других имеются однотипные и негрубые ошибки.

Отметка «2» выставляется за диктант, в котором допущено до 7 орфографических и 7 пунктуационных ошибок, или 6 орфографических и 8 пунктуационных ошибок, 5 орфографических и 9 пунктуационных ошибок, 8 орфографических и 6 пунктуационных ошибок.

При некоторой вариативности количества ошибок, учитываемых при выставлении оценки за диктант, следует принимать во внимание предел, превышение которого не позволяет выставлять данную оценку. Таким пределом является для оценки «4» 2 орфографические ошибки, для оценки «3» — 4 орфографические ошибки (для V класса - 5 орфографических ошибок), для оценки «2» — 7 орфографических ошибок.

В комплексной **контрольной работе**, состоящей из диктанта и дополнительного (фонетического, лексического, орфографического, грамматического) задания, выставляются две оценки (за каждый вид работы).

При оценке выполнения дополнительных заданий(грамматических заданий) рекомендуется руководствоваться следующим.

Отметка «5» ставится, если ученик выполнил все задания верно.

Отметка «4» ставится, если ученик выполнил правильно не менее трёх четвертых заданий.

Отметка «3» ставится за работу, в которой правильно выполнено не менее половины заданий.

Отметка «2» ставится за работу, в которой не выполнено более половины заданий.

Примечание. Орфографические и пунктуационные ошибки, допущенные при выполнении дополнительных заданий, учитываются при выведении оценки за диктант.

8 класс

Входная контрольная работа

Цель: проверить достижение обучающимися уровня базовой подготовки по курсу русского языка на начало учебного года.

Время: 40 минут

Диктант

Однажды нам в подарок принесли берёзку, выкопанную с корнем. Мы посадили её в ящик с землёй и поставили в комнате у окна. Скоро ветки берёзы поднялись, и вся она повеселела.

В саду поселилась осень. Горели пурпуром клёны, порозовел кустарник и кое – где на берёзках появились жёлтые пряди. Но у нашего деревца мы не заметили никаких признаков увядания.

Ночью пришёл первый заморозок. Я проснулся рано, оделся и вышел в сад. Разгорался рассвет, синева на востоке сменилась багровой мглой. Берёзы за одну ночь пожелтели до самых верхушек, и листья осыпались с них частым печальным дождём.

В комнате при бледном свете зари я увидел, что и наша берёзка стала лимонной. Комнатная теплота не спасла её.

Через день она облетела вся, как будто не хотела отставать от своих подруг. Последняя память о лете исчезла. (По К. Паустовскому).

Грамматические задания

1 вариант:

1. Морфемный разбор слов: выкопанную, поставили, заморозок.
2. Фонетический разбор: исчезла
3. Синтаксический разбор. Берёзы за одну ночь пожелтели до самых верхушек, и листья осыпались с них частым печальным дождём.
4. Выделите грамматическую основу предложения: Я проснулся рано, оделся и вышел в сад

2 вариант:

1. Морфемный разбор слов: порозовел, лимонный, никаких.
2. Фонетический разбор: листья
3. Синтаксический разбор. В комнате при бледном свете зари я увидел, что и наша берёзка стала лимонной
4. Выделите грамматические основы. Горели пурпуром клёны, порозовел кустарник и кое – где на берёзках появились жёлтые пряди.

Диктант оценивается одной отметкой.

Оценка «5» выставляется за безошибочную работу, а также при наличии в ней одной негрубой орфографической или одной негрубой пунктуационной ошибки.

Оценка «4» выставляется при наличии в диктанте двух орфографических и двух пунктуационных ошибок, или 1 орфографической и 3-х пунктуационных ошибок или 4-х пунктуационных ошибок при отсутствии орфографических ошибок. Оценка «4» может выставляться при 3-х орфографических ошибках, если среди них есть однотипные.

Оценка «3» выставляется за диктант, в котором допущены 4 орфографические и 4 пунктуационные ошибки или 3 орфографические и 5 пунктуационных ошибок или 7 пунктуационных ошибок при отсутствии орфографических ошибок. В 4 классе допускается выставление оценки «3» за диктант при 5 орфографических и 4-х пунктуационных ошибках. Оценка «3» может быть поставлена

также при наличии 6 орфографических и 6 пунктуационных ошибок, если среди тех и других имеются однотипные и негрубые ошибки.

Оценка «2» выставляется за диктант, в котором допущено до 7 орфографических и 7 пунктуационных ошибок, или 6 орфографических и 8 пунктуационных ошибок, или 5 орфографических и 9 пунктуационных ошибок, или 8 орфографических и 6 пунктуационных ошибок.

Грамматические задания оцениваются одной отметкой.

1. Морфемный разбор слов – 1 балл
2. Фонетический разбор – 1 балл
3. Синтаксический разбор – 2 балла
4. Выделите грамматические основы - 1 балл.

Полугодовая контрольная работа

Цель работы: проверить уровень орфографической и пунктуационной грамотности, умение анализировать синтаксический строй предложения

Время выполнения: 40 мин.

Работа за I полугодие состоит из 27 заданий:

- задание 1 направлено на проверку орфографических и пунктуационных навыков учащихся, усвоенных в курсе русского языка 5-7 классов. Максимум – 5 баллов (0/0, 0/1 – 5; 1/1, 2/1, 1/2, 2/2 – 4; до 4/4 – 3, более ошибок – 2 балла
- задания 2-26 проверяют усвоенный материал синтаксиса простого предложения программы 1 полугодия 8 класса. Каждое выполненное задание – 1 балл. Итого максимум – 30 баллов.
- задание 27 представляет собой полный синтаксический разбор предложения, максимум за его выполнение – 3 балла

Перевод баллов в отметку:

- 33 - 31 баллов – 5
- 30 – 24 баллов - 4
- 23 – 17 баллов - 3
- 16 и менее баллов – 2

Задания проверяют знания о грамматической структуре подчинительных словосочетаний, их видов, грамматические и речевые нормы построения словосочетаний; о характеристике простого предложения с различных точек зрения; о главных членах предложения и способах их выражения; о условиях постановки тире между подлежащим и сказуемым; о второстепенных членах предложения, их разновидностях и способах выражения; об односоставных членах предложения, способах их выражения.

1. Вставьте пропущенные буквы, раскройте скобки, расставьте недостающие знаки препинания в тексте.

В мире животных у нас есть симпатии и антипатии. Крокодилов (не) любит (н..)кто. Это об..тающий в воде ящер имеет (не) большой мозг но мощные челюсти и мускулистый хвост удар которого может перел..мить ноги взрослой антилопе.

Крокодил ис..кус..ный охотник. Часами он может (не) подвижно лежать в воде высунув на поверхность лиш.. ноздри и выпуклые глаза. Стоит кому (то) пр..близит..ся у водопою и от жажды пот..рять бдительность он мгнове..о бросает..ся на жертву.

Желудок крокодила адский химический комбинат переваривающий все шерсть рога копыта. Даже железные крюч..я пост..пе..о раз...едают..ся в его желудке.

Суши крокодил (не) изб..гает. Излюбле...ное его занятие греться на песча..ном берегу водоема. При явной опас..ност.. он мчится в воду выбрасывая далеко (в) перед задние ноги. ..десь он хозяин.

(По В. Пескову)

2. Определите тип связи словосочетания ЖЕЛЕЗНЫЕ КРЮЧЬЯ, замените его синонимичным словосочетанием со связью управление, запишите и разберите словосочетания

3. Отметьте сочетание слов, которое НЕ является словосочетанием.

- А) три тетради
- Б) выучил наизусть
- В) умножить на двадцать
- Г) наступили холода
- Д) расчерчен по линейке

- Е) в течение года
4. Отметьте словосочетания со связью согласование, разберите их
- А) каждым месяцем
 - Б) его привычки
 - В) заросшим прудом
 - Г) пятого вагона
5. Отметьте словосочетания со связью управление, разберите их
- А) каким-нибудь инструментом
 - Б) узнать новость
 - В) конспект восьмиклассника
 - Г) очень аккуратный
6. Отметьте словосочетания со связью примыкание, разберите их
- А) возвращаться вечером
 - Б) восьмой в ряду
 - В) шел через сад
 - Г) ответил наугад
7. Найдите ошибки в управлении, исправленные варианты запишите рядом с ошибочными:
- А) скучаю по вас
 - Б) оплата за проезд
 - В) благодаря своей воле
 - Г) опираться на фактах
8. Определите, каким членом предложения является инфинитив, подчеркните, задав вопрос к инфинитиву
- А) Доктор посоветовал отцу поехать в санаторий лечиться.
 - Б) Радист просил нас прийти послушать собранный приемник.
 - В) Мы вышли из душевой комнаты освежиться.
 - Г) В грибную пору мы почти перестали спать.
 - Д) Даже голова кружится от одной мысли отправиться в поход на Север.
 - Е) В наших местах стали появляться бобры.
9. Найдите предложение, в котором подлежащее выражено неопределенной формой глагола, подчеркните это подлежащее.
- А) Сидевшему на вёслах не нужно было охотиться.
 - Б) Работы бояться – счастья не видать.
 - В) Я не мог разобрать эти тихие речи.
 - Г) Понять и объяснить язык свиста не умел никто.
 - Д) Всё кругом казалось каким-то ненастоящим.
10. Укажите предложения с простым глагольным сказуемым, подчеркните это сказуемое в предложении, определив способ выражения.
- А) Он ничему не верит и с трудом сдерживается.
 - Б) Будет зима в этом году ранняя.
 - В) Давайте соберем коллекцию новогодних открыток!
 - Г) Вовсю лил дождь и стучал по крыше дома.
 - Д) Некоторое время он старался во всех деталях припомнить свой сон.
 - Е) Мы будем достойно и смело, отважно и честно народу служить.
11. Найдите предложения с составным глагольным сказуемым, подчеркните его в предложении, указав способ выражения.
- А) Я буду долго гнать велосипед.
 - Б) И пусть травой покроется дорога.
 - В) Белая мгла начала смыкаться над головами.
 - Г) Пётр был доволен быстротой исполнения приказа.
 - Д) Он с подчеркнутым вниманием стал слушать сообщение о прогнозе погоды.
12. Найдите предложения с составным именным сказуемым, подчеркните его, укажите способ выражения.
- А) Я жажду утолять привык родною речью.
 - Б) Мир без песен неинтересен.
 - В) Чёрные пышные волосы были аккуратно уложены.

- Г) Принципиально каждое слово бессмертно.
Д) Морозящая тьма будто оживает, начинает шевелиться.
- 13.** В каких предложениях на месте точек нужно поставить тире? Объясните свой выбор графически и укажите способ выражения главных членов предложения.
А) Большие Вязёмы ... один из живописнейших уголков Подмосковья.
Б) Слово ... это великий зодчий всей культуры, всей цивилизации.
В) Заря ... как пожар в лесу.
Г) Ноябрь ... не зима, а предзимье.
Д) Время полного оборота Земли вокруг своей оси ... около двадцати четырех часов.
- 14.** Найдите среди предложений односоставные, подчеркните главные члены в этих предложениях, указав способ выражения, определите вид односоставных предложений:
А) Ни от кого не обособясь, себя друзьями окружай.
Б) Постепенно в черновиках и набросках Пушкина стала возникать тема Петра.
В) На пригорке то сыро, то жарко.
Г) Жаркий летний день.
Д) Люблю великий наш простор.
Е) Ветру пути не заказаны.
Ж) Споры отложили до завтра.
- 15.** Определите тип предложения, графически объясните свой ответ: НА СТЕНЕ ПОРТРЕТ.
А) неполное двусоставное
Б) назывное
- 16.** Какое из данных утверждений является неверным: БЕЗЛИЧНОЕ ПРЕДЛОЖЕНИЕ - ЭТО ОДНОСОСТАВНОЕ ПРЕДЛОЖЕНИЕ
А) с глаголом-сказуемым в форме 1-го или 2-го лиц настоящего или будущего времени
Б) с глаголом-сказуемым в форме 3-го лица мн. числа настоящего или будущего времени или в форме множественного числа прошедшего времени
В) в котором нет и не может быть подлежащего
- 17.** Найдите определенно-личные предложения, подчеркните главный член предложения, укажите способ выражения:
А) В воздухе не чувствуется сырости.
Б) Разговаривая, старайся не размахивать руками.
В) Отовсюду от меня весельем веет.
Г) Будь вежлив в своих и поступках.
- 18.** Найдите неопределенно-личные предложения, подчеркните главный член предложения, укажите способ выражения:
А) Начало моросить, спешу поскорее открыть зонтик.
Б) Объявление о выставке написали крупными буквами.
В) В мастерской отлично настроили пианино.
Г) Прекрасно путешествовать налегке.
Д) Поприветствуем участников юбилейного конкурса чтецов!
Е) В комнатах совсем тихо.
- 19.** Найдите безличные предложения, подчеркните основу в этих предложениях, укажите способ выражения главного члена:
А) Не было слышно ни звука.
Б) Цыплят по осени считают.
В) Не двигаться!
Г) Всегда надеюсь на поддержку друзей и близких.
Д) Великолепный закат!
Е) В поле жарко и душно.
- 20.** Найдите назывные предложения, укажите основу, укажите способ выражения главного члена:
А) Осень ранняя.
Б) Вечереет.
В) Рассвет.
Г) Ранняя осень.
Д) Без труда не вытащишь и рыбку из пруда.
Е) Внимательно прислушиваюсь к тихим шорохам.

21. Какая схема соответствует предложению? (Знаки препинания не расставлены) Объясните графически свой ответ
ХОЛОДНЫЙ СВЕЖИЙ ВЕТЕР ПРИЯТНО ОСТУЖАЛ ЛОБ И ДАЖЕ ДЫШАТЬ СТАЛО ЛЕГЧЕ.
- А) [двусост.], и [двусост.].
Б) [= и =].
В) [двусост.], и [безличное].
22. Подчеркните определение, определите его вид, укажите, чем оно выражено. А)
Полевому цветку каждому радуется глаз жителя города.
Б) Мой щенок крепко спит в своем уголке.
В) Взлетели какие-то черные птицы, встревоженные гудком.
Г) Наш край славится бескрайними лугами.
23. Расставьте знаки препинания при приложении. Приложение в предложении подчеркните
А) Откуда эта пушка громобой?
Б) Как в сказке стоят великаны дубы.
В) Над рекой Москвою поднимались зданья.
Г) Вот я снова в городе Кургане.
Д) Журнал Новый мир опубликовал повесть молодого писателя.
Е) В этой картине в полной мере проявился могучий талант Репина живописца.
Ж) Не услышишь с косогора дружный гам людской, не почуяв рёв мотора на Москвой рекой.
24. Определите вид дополнения, Подчеркните его, укажите, чем выражено
А) Утро вечера мудренее.
Б) Он машинально взглянул на желтый телефон и несколько секунд не мог отвести от него глаз.
В) Здоровому врач не надобен.
Г) Давно ушедшее волновало поэта.
Д) Малыш просил мать купить ему игрушку.
Е) Лук семь недугов лечит, чеснок семь недугов изводит.
Ж) Я не советую вам углубляться в эту проблему.
25. Определите вид обстоятельства, подчеркните его в предложении, укажите, чем оно выражено
А) Я вышел из дому бросить письмо в почтовый ящик.
Б) Мы поехали за город дышать свежим воздухом.
В) Я в течение получаса не мог сосредоточиться от усталости.
Г) Несмотря на предупреждения синоптиков, туристы продолжили свой поход.
Д) Здесь когда-то был мост через овраг.
26. Укажите предложения, в которых допущены пунктуационные ошибки. Исправьте их.
А) Времени было немного, и ехать приходилось днем и ночью кое-где для скорости сворачивая с большой дороги на прямые просёлки.
Б) С северной окраины доносился тяжёлый гул танковых моторов, а с восточной – звенящий рокот самолётов.
В) В лесу стемнело и некстати подул с востока пронизывающий ветер.
Г) Дохнуло солёной прохладой и Чёрное море глянуло прямо в глаза.
Д) Тёплое молоко уже стояло на столе, а под крахмальной салфеткой блюдец с солоноватым печеньем.
27. Выполните полный синтаксический разбор предложения: За окном непрекращающийся снегопад, а мы с сестрой пришли с прогулки пораньше аккуратно раскрашивать и развешивать новогодние украшения из бумаги, только лишь нарисованные на ватмане, но еще не вырезанные.

Итоговая контрольная работа

Цель работы: определение уровня знаний учащихся, полученных при изучении курса русского языка в 8 классе.

Основные задачи: диагностика знаний, полученных при изучении курса русского языка в 8 классе; закрепление и отработка умений и навыков, полученных при изучении курса русского языка в 8 классе; выявление пробелов в знаниях

Тест по русскому языку для 8 класса позволяет определить уровень знаний учащихся, полученных при изучении курса русского языка в 8 классе. Работа содержит вопросы по всем разделам программы.

К каждому вопросу даётся четыре варианта ответа, один из которых правильный. В заданиях 4,11 – два правильных ответа.

1. Укажите предложение с составным именным сказуемым

- 1) Парус белый из тумана начинает выплывать.
- 2) Охвачено сердце тревогою смутной.
- 3) Росы напился соловей с кленового куста.
- 4) Небо из-за горы казалось необъятно-огромным.

2. Укажите предложение с составным глагольным сказуемым

- 1) От влажных запахов цветочных начинает кружиться голова.
- 2) Была равнина снежная бела.
- 3) В осеннем солнечном лесу человек становится чище.

3. В каком предложении должно быть тире между главными членами?

- 1) Молодость бескорыстна и великодушна.
- 2) Глаза как ночь.
- 3) Лучшее средство укрепления памяти чтение с полным вниманием.

4. Найдите двусоставные предложения.

- 1) Вновь зарёю восток озарило.
- 2) Легки облака на рассвете.
- 3) С крыши сбросили снег.
- 4) Липким запахом веет полынь.

5. Определите вид простого предложения: *Люблю читать приключенческую литературу.*

- 1) определённо-личное
- 2) неопределённо-личное
- 3) безличное
- 4) двусоставное

6. Найдите определённо-личное предложение

- 1) Вновь к черёмухе душистой пчёлы ранние летят.
- 2) Из полей тянуло гречишным мёдом.
- 3) Тихо бреду вдоль пушистых решёток канала.
- 4) Золотым лучом деревню облило.

7. Найдите предложение с ошибкой в постановке дефиса

- 1) Из пернатых в этот день мы видели лишь сокола-сапсана.
- 2) Красавицы-лебеди каждое лето прилетают на озеро.
- 3) Самолёт-истребитель показался над лесом.
- 4) Брат учится в институте и станет инженером-строителем.

8. Укажите, чем осложнено предложение: *Действительно, часов около двух пополудни начал дуть ветер, сначала тихий и ровный, а затем всё усиливающийся.*

- 1) обособленным определением, выраженным причастным оборотом
- 2) вводным словом и определением, выраженным причастным оборотом
- 3) вводным словом и однородными обособленными определениями

9. В каком предложении перед как ставится запятая?

- 1) Дождь лил как из ведра.
- 2) У тебя брошка как пчёлка.
- 3) Белая чайка мелькала в воздухе как первый снег.
- 4) Молодость как песня жаворонка на заре.

10. Как надо расставить знаки препинания в выделенной части предложения? Тотчас за окном закричал петух, рывшийся в грядках *с огурцами и не оглядываясь помчался прочь.*

- 1) ... с огурцами, и не оглядываясь, помчался прочь.
- 2) ... с огурцами, и, не оглядываясь помчался прочь.
- 3) ... с огурцами, и, не оглядываясь, помчался прочь.

11. Найдите предложения с пунктуационной ошибкой

- 1) В долгой жизни своей видывал я путешественников, до глубокой старости не утративших не смотря на свой возраст своей страсти.
- 2) За прилавкою сидит молодой купец, статный молодец Степан Парамонович, по прозвищу Калашников.
- 3) Ночью, особенно в грозу спать ребятам в шалаше страшновато.

12. На месте каких цифр нужны запятые? Я совсем растерялся (1) не понимая происходящего (2) и (3) стоя на одном месте (4) бессмысленно смотрел на удаляющегося в сторону (5) маленького человека.

- 1) 1,4,5 3) 1,2,3,4
2) 2,3,4,5 4) 1,2,3,4,5

13. Укажите ряд, в котором на месте пропусков во всех словах пишется одна и та же буква.

- 1) чащ..ба, уч..ба, ж..лтый
2) ч..рный, ч..лн, ч..лка
3) щ..тка, щ..ки, ож..г (руки)
4) обж..г, овц..й, ш..мпол

14. Укажите ряд, в котором во всех словах на месте пропусков пишется Н.

- 1) ути..ный, труже..ик, гости..ая
2) ветре..ый, стари..ый, гуси..ый
3) агитацио..ый, глина..ный, олова..ый
4) нечая..о, маши..ый, карти..ый

15. Укажите слово, которое с НЕ пишется раздельно.

- 1) (не)сговорчивый человек
2) (не)вежливый мальчик
3) (не)читаная рукопись
4) еще (не)читанная рукопись

16. Укажите, на месте каких цифр в предложениях должны стоять запятые? Ему ли (1) карлику (2) тягаться с исполином? Не имея терпения (3) ничему не научишься. Он работал (4) спустя рукава.

- 1) 1,2,3,4; 2) 1,2,4; 3) 3,4; 4) 1, 2, 3

9 класс

Входная контрольная работа

Цель: проверка сформированности орфографических знаний и пунктуационных умений за курс 5-8 классов.

Материалы предназначены для проведения процедуры входного контроля обучающихся, получающих основное общее образование по предмету «Русский язык». Работа оценивает общеобразовательную подготовку учащихся по итогам освоения предметного содержания за курс **5-8 классов**.

Контрольная работа по структуре и содержанию приближена к новой форме итоговой аттестации в 9 классе.

На выполнение работы отводится 40 мин.

Форма: контрольная работа в виде тестовых заданий

Текст.

ВАРИАНТ 1

(1)Когда мне было лет шесть, наверное, или шесть с половиной, я совершенно не знал, кем же я в конце концов буду на этом свете. (2)То у меня разгорался аппетит выучиться на такого художника, который рисует на уличном асфальте белые полосы для мчащихся машин. (3)А то мне казалось, что неплохо бы стать отважным путешественником и переплыть все океаны на утлом челноке, питаясь одной только сырой рыбой. (4)А на другой день мне уже приспичило стать боксёром, потому что я увидел в телевизоре розыгрыш первенства Европы по боксу. (5)Как они молотили друг друга – просто ужас какой-то! (6)А потом показали их тренировку, и тут они колотили уже тяжёлую кожаную «грушу» – такой продолговатый тяжёлый мяч, по нему надо бить изо всех сил, лупить, что есть мочи, развивая в себе силу удара. (7)И я тоже решил стать самым сильным человеком во дворе.

(8)Я сказал папе:

– (9)Папа, купи мне боксёрскую грушу! (10)Буду тренироваться и стану боксёром.

– (11)Нечего тратить на ерунду деньги, перебейся как-нибудь без груши.

(12)И он оделся и пошёл на работу. (13)А мама сразу же заметила, что я обиделся, и постаралась мне помочь.

(14) Она достала из-под дивана большую плетёную корзинку, где были сложены старые игрушки, и вынула со дна корзинки здоровущего плюшевого Мишку.

– (15) Вот. (16) Хороший Мишка, отличный. (17) Погляди, какой тугой! (18) Чем не груша? (19) Давай тренируйся сколько душе угодно!

(20) Я очень обрадовался, что мама так здорово придумала. (21) И я устроил Мишку поудобнее на диване, чтобы мне сподручней было тренироваться и развивать силу удара.

(22) Он сидел передо мной такой шоколадный, и у него были разные глаза: один его собственный – жёлтый стеклянный, а другой большой белый – из пришитой пуговицы от наволочки. (23) Но это было неважно, потому что Мишка смотрел на меня своими разными глазами и обе лапы поднял кверху, как будто он уже заранее сдаётся...

(24) И я вдруг вспомнил, как давным-давно я с этим Мишкой ни на минуту не расставался, повсюду таскал его за собой, и сажал его за стол рядом с собой обедать, и спать его укладывал, и укачивал его, как маленького братишку, и шептал ему разные сказки прямо в его бархатные твёрденькие ушки, и я его любил тогда, любил всей душой, я за него тогда жизнь бы отдал...

(25) И вот он сидит сейчас на диване, мой бывший самый лучший друг, настоящий друг детства, а я хочу тренировать об него силу удара...

– (26) Что с тобой? – спросила мама, приоткрыв дверь.

(27) А я не знал, что со мной, я задрал голову к потолку, чтобы не видно было слёз, и сказал:

– (28) Я раздумал быть боксёром.

(По В. Ю. Драгунскому)

2. В каком варианте ответа содержится информация, необходимая для **ответа на вопрос: «Почему Дениске расхотелось быть боксёром?»**

- 1) То у меня разгорался аппетит выучиться на такого художника, который рисует на уличном асфальте белые полосы для мчащихся машин.
- 2) И я устроил Мишку поудобнее на диване, чтобы мне сподручней было тренироваться и развивать силу удара.
- 3) Он сидел передо мной такой шоколадный, и у него были разные глаза: один его собственный – жёлтый стеклянный, а другой большой белый – из пришитой пуговицы от наволочки.
- 4) И вот он сидит сейчас на диване, мой бывший самый лучший друг, настоящий друг детства, а я хочу тренировать об него силу удара...

3. Среди 1-3 найдите и укажите предложение, в котором средством выразительности речи является **метафора**.

4. Из предложений 25-28 выпишите слово, в котором правописание **приставки** определяется её значением – «неполнота действия».

5. Из предложений 14-19 выпишите слово, в котором правописание **суффикса** причастия определяется его краткой формой.

6. Замените слово «задрал» в предложении **27** стилистически нейтральным **синонимом**. Напишите этот синоним.

7. Замените словосочетание «**кожаная груша**», построенное на основе **согласования**, синонимичным словосочетанием со связью **управление**. Напишите получившееся словосочетание.

8. Выпишите **грамматическую основу** предложения **9**.

9. Среди 1-3 найдите предложение с **обособленным обстоятельством**. Напишите **номер** этого предложения.

10. В приведённых ниже предложениях из прочитанного текста пронумерованы все запятые. Выпишите **цифру(-ы)**, обозначающую(-ие) запятую (-ые) при **вводном слове**.

Когда мне было лет шесть, (1) наверное, (2) или шесть с половиной, (3) я совершенно не знал, (4) кем же я в конце концов буду на этом свете. То у меня разгорался аппетит выучиться на такого художника, (5) который рисует на уличном асфальте белые полосы для мчащихся машин.

11. Укажите **количество грамматических основ** в предложении **16**. Ответ запишите цифрой.

Задания 12- 19 выполняются не по тексту

12. Замените словосочетание «**говорил с восхищением**», построенное на основе управления, синонимичным словосочетанием со связью **примыкание**. Напишите получившееся словосочетание.

13. Замените словосочетание «**дружеская помощь**», построенное на основе согласования, синонимичным словосочетанием со связью **управление**. Напишите получившееся словосочетание.

14. Замените словосочетание «**заседание суда**», построенное на основе управления, синонимичным словосочетанием со связью **согласование**. Напишите получившееся словосочетание.

15. Выпишите грамматическую основу из предложения.

Маленькому Пете, одетому только в шорты и футболку, скоро стало холодно в гроте.

16. Выпишите грамматическую основу из предложения.

Учитесь, ребята, видеть в человеке его лучшие черты!

17. Среди предложений 1–7 найдите предложение с обособленным обстоятельством. Напишите номер этого предложения.

(1) Лежанье на диване у Ильи Ильича не было ни необходимостью, как у человека, который хочет спать, ни случайностью, как у того, кто устал, ни наслаждением, как у лентяя: это было его нормальным состоянием. (2) Когда он был дома – а он был почти всегда дома – он всё лежал постоянно в одной комнате, служившей ему спальней, кабинетом и приёмной. (3) У него было ещё три комнаты, и он туда заглядывал изредка утром, позавтракав, когда слуга мёл кабинет его, чего всякий день не делалось. (4) В тех комнатах мебель закрыта была чехлами, шторы спущены. (5) Комната, где лежал Илья Ильич, с первого взгляда казалась прекрасно убранною.

18. Среди предложений 1–7 найдите предложение с обособленным определением. Напишите номер этого предложения.

(1) Весь следующий день посвящён был визитам: Чичиков, обустроившись на новом месте, отправился делать визиты всем городским сановникам. (2) Был с почтением у губернатора, который, как оказалось, был, подобно Чичикову, ни толст, ни тонок собой. (3) Ещё он имел на шее Анну, а впрочем, был большой добряк и даже сам, отдыхая от государственных забот, вышивал иногда по тюлю. (4) Потом отправился к вице-губернатору, потом был у прокурора, у председателя палаты, у полицеймейстера... (5) Жаль, что несколько трудно упомянуть всех важных персон города, всех сильных мира сего. (6) Довольно сказать, что приезжий, наделённый, казалось, неисчерпаемой энергией, проявил необыкновенную деятельность насчет визитов: он явился даже засвидетельствовать почтение инспектору врачебной управы и городскому архитектору. (7) И потом ещё долго сидел в бричке, придумывая, кому бы ещё отдать визит, да уж больше в городе не нашлось чиновников.

19. В приведённых ниже предложениях пронумерованы все запяты. Выпишите цифру(-ы), обозначающую(-ие) запятую(-ые) при вводном слове.

Настя, (1) начиная собираться, (2) повесила себе через плечо на полотенце большую корзину.

– Зачем тебе полотенце? — спросил Митраша.

– А как же, (3) Митраша? — ответила Настя. — Ты разве не помнишь, (4) как мама за грибами ходила?

– За грибами! Много ты понимаешь: грибов бывает много — аж плечо режет.

– А клюквы, (5) может, (6) у нас ещё больше будет.

Текст. ВАРИАНТ 2

(1) Уютно белеющая в зелени хата вблизи оказалась старой, вросшей в землю, облупленной дождями и ветрами. (2) Одной стороной хата стояла на краю обрыва, и кривая тропинка, сбегая вниз, приводила к заброшенному колодцу. (3) Когда Динка подошла к хате, она увидела рассохшееся окно, которое было распахнуто настезь.

(4) Яков сидел у раскрытого окна на низенькой скамеечке перед изрезанным сапожным ножом столиком и, склонившись, тачал сапоги. (5) Иоська, размахивая руками, что-то весело рассказывал отцу, на щеке его вспрыгивала лукавая ямочка, и лицо его как будто светилось. (6) Отец и сын сидели в единственной, но очень просторной комнате с огромной русской печкой.

(7) Осторожно войдя в сени и заглянув в комнату, Динка остановилась от неожиданности.

(8) Прямо перед ней, в простенке между двумя окнами, где стоял сапожничий столик и было светлее, возвышался портрет молодой женщины со строгой улыбкой, в городском платье, с чёрным кружевным шарфом. (9) Она была изображена во весь рост и так, как будто торопилась куда-то, накинув свой лёгкий шарф.

(10) Но больше всего поразили Динку её глаза. (11) Огромные, полные какой-то внутренней тревоги, умоляющие и требовательные. (12) Остановившись на пороге, Динка не могла оторвать глаз от этого портрета. (13) Казалось, что она где-то уже видела эти глаза, улыбку и ямочку на щеке. (14) Забывшись, она молча переводила глаза с портрета матери на сына...

(15)Иоська смолк и вопросительно и насторожённо смотрел на непрошеную гостью. (16)Яков тоже поднял глаза, и на лице его появилось уже знакомое Динке выражение сосредоточенной строгости.

– (17)Здравствуйте, барышня! – сказал он, поднимаясь навстречу.

– (18)Здравствуйте, Яков Ильич! – низко кланяясь, прошептала оробевшая Динка.

(19)Портрет Кати, её живые, горящие глаза, притихший двойник портрета, Иоська, и сам несчастный, уединившийся здесь после смерти жены скрипач – всё это внушало ей ужас. (20)Ноги её как будто приросли к порогу, и, не зная, что ей делать, она жалостно попросила:

– (21)Сыграйте, Яков Ильич.

(22)Иоська, конечно, с готовностью подал отцу скрипку. (23)Яковкивнул сыну и, повернувшись к портрету, поднял смычок, прикоснулся к струнам...

(24)Как только полились звуки скрипки, страх Динки прошёл. (25)Играя, Яков смотрел на портрет и, двигая в такт музыке бровями, улыбался. (26)И Катя отвечала ему нежной, строгой улыбкой.

(27)А Иоська сидел на сапожной табуретке и, сложив на коленях ладошки, смотрел то на отца, то на мать.

(По В. Осеевой)

2. В каком варианте ответа содержится информация, необходимая для **ответа на вопрос: «Что внушало Динке ужас?»**

1) Отец и сын сидели в единственной, но очень просторной комнате с огромной русской печкой.

2) Но больше всего поразили Динку её глаза.

3) Остановившись на пороге, Динка не могла оторвать глаз от этого портрета.

4) Портрет Кати, её живые, горящие глаза, притихший двойник портрета, Иоська, и сам несчастный, уединившийся здесь после смерти жены скрипач – всё это внушало ей ужас.

3. Среди предложений **4-7** найдите и укажите предложение, в котором средством выразительности речи является **олицетворение**.

4. Из предложений 18-21 выпишите слово, в котором правописание **приставки** определяется её значением – «неполнота действия».

5. Из предложений 4-6 выпишите слово, в котором написание **НН** определяется правописанием **суффикса имени прилагательного**.

6. Замените слово «**жалостно**» в предложении 20 стилистически нейтральным синонимом. Напишите этот синоним.

7. Замените словосочетание «**сапожничий столик**», построенное на основе согласования, синонимичным словосочетанием со связью управление. Напишите получившееся словосочетание.

8. Выпишите грамматическую основу предложения **7**.

9. Среди предложений **1-3** найдите предложение с **обособленным обстоятельством**. Напишите номер этого предложения.

10. В приведённых ниже предложениях из прочитанного текста пронумерованы все запятые. Выпишите цифру(-ы), обозначающую(-ие) запятую(-ые) при **вводном слове**.

Портрет Кати, (1) её живые, (2) горящие глаза, (3) притихший двойник портрета, (4) Иоська, (5) и сам несчастный, (6) уединившийся здесь после смерти жены скрипач – всё это внушало ей ужас. Ноги её как будто приросли к порогу, (7) и, (8) не зная, (9) что ей делать, (10) она жалостно попросила:

– Сыграйте, (11) Яков Ильич.

Иоська, (12) конечно, (13) с готовностью подал отцу скрипку.

11. Укажите количество грамматических основ в **предложении 6**. Ответ запишите цифрой.

Задания 12- 19 выполняются не по тексту

12. Замените словосочетание «**посмотрел с недоумением**», построенное на основе управления, синонимичным словосочетанием со связью **примыкание**. Напишите получившееся словосочетание.

13. Замените словосочетание «**дедовские награды**», построенное на основе согласования, синонимичным словосочетанием со связью **управление**. Напишите получившееся словосочетание

14. Замените словосочетание «**дом за городом**», построенное на основе управления, синонимичным словосочетанием со связью **согласование**. Напишите получившееся словосочетание.

15. Выпишите **грамматическую основу** из предложения.

Мне будет очень грустно в посёлке без вас и ваших друзей, Александр Степанович!

16. Выпишите **грамматическую основу** из предложения.

Начинай, Иван, со следующего понедельника работать на мельнице!

17. Среди предложений 1–7 найдите предложение с обособленным обстоятельством. Напишите номер этого предложения.

(1) Да, люди по праву хотят знать о войне полнее, больше, хотят знать о том, что лежит за пределами их жизненного или военного опыта. (2) Но когда я читаю длинные главы, описывающие в подробностях жесты, выражения, разговоры генералов, маршалов, исторических лиц, сокровенные раздумья о собственных военных просчётах, ставшие столь популярными в литературе, я с недоумением обращаюсь к имени автора на обложке и спрашиваю себя: откуда всё это? (3) Из каких документов, дошедших до нас, по чьим свидетельствам? (4) Ах, это авторский домысел, стало быть, выдумка, но тогда, извините, мне это неинтересно. (5) И мне становится жаль читателей, питающих понятный, почти трепетный интерес к жизни великих и воспринимающих всё это за подлинность, за правду. (6) Можно, разумеется, возразить мне, сославшись на творческую практику Льва Толстого или Леоны Фейхтвангера, но тут не сопоставимы разные вещи. (7) Даже ошибочный опыт великих остаётся великим в истории и в литературе, но для этого нынешним сочинителям нужно ещё встать на один уровень с классиками.

18. Среди предложений 1–7 найдите предложение с обособленным определением. Напишите номер этого предложения.

(1) Все приветствовали Чичикова, будто старинного знакомого, на что он раскланивался несколько набок, впрочем, не без приятности. (2) Тут же познакомился он с весьма обходительным и учтивым помещиком Маниловым и несколько неуклюжим на взгляд Собакевичем, который с первого раза ему наступил на ногу, сказавши: «Прошу прощения». (3) Тут же ему всунули карту на вист, которую он принял с вежливым поклоном, выказавшим его умение вести себя в серьёзном обществе. (4) Они сели за зелёный стол и не вставали уже до ужина. (5) Все разговоры совершенно прекратились, как случается всегда, когда наконец предаются занятию дельному. (6) Хотя почтмейстер был очень речист, но и тот, взявши в руки карты, тот же час выразил на лицесвоём мыслящую физиономию, покрыл нижнюю губу верхней и сохранил такое положение во все время игры. (7) После игры, как водится, спорили, и Чичиков также спорил, но как-то чрезвычайно искусно, так что все видели, что он спорил, а между тем приятно спорил.

19. В приведённых ниже предложениях пронумерованы все запяты. Выпишите цифру(-ы), обозначающую(-ие) запятую(-ые) при вводимом слове.

– Ну, (1) Джемс, (2) здесь ты промахнулся! – сказал Генри. – Мы привезём тебя не в Индию, (3) а всего только в Ирландию, (4) в Дублин. В Индию на плоскодонных кастрюлях наподобие нашей не ходят! Конечно, (5) и

«Геркулес» когда-то знавал лучшие времена – в дни своей молодости он хаживал и в Берген, (6) и даже в Кадикс. Но в Индию... до Индии он не добирался.

Критерии оценивания:

Отметка	Норматив оценки
«5»(отлично)	выполнено 91-100% 16-19 б.
«4»(хорошо)	выполнено 78-90% 13-15 б.
«3»(удовлетворительно)	выполнено 60-77% 12-9 б.
«2»(неудовлетворительно)	выполнено 59% тестов и менее 9 б.

ЛИТЕРАТУРА

5 класс

Входная контрольная работа

Каждый вариант диагностической работы состоит из 15 заданий: 10 заданий с выбором одного правильного ответа из четырех предложенных и 5 заданий, в которых нужно соотнести вопрос с ответом.

На выполнение всей диагностической работы отводится 45 минут.

Проверочные материалы включают основные элементы содержания курса литературы основной школы.

I вариант

Часть 1

1. Определи, к какому жанру относится произведение, из которого взяты эти строки:

Из далека - далеча чиста поля, Выезжал старый казак да Илья Муромец.

1. Рассказ.
2. Сказка.
3. Былина.
4. Басня.

2. Продолжи определение. Сказка - это... .

1. Русская народная эпическая песня о богатырях.
2. Краткий иносказательный рассказ сатирического содержания с моралью.
3. Художественное повествовательное прозаическое произведение небольшого размера.
4. Повествовательное, обычно народно-поэтическое произведение о вымышленных лицах и событиях, преимущественно с участием волшебных, фантастических сил.

3. Как называется созвучие концов стихотворных строк?

1. ритм
2. рифма
3. размер
4. строфа

4. Узнай героя произведения А.С. Пушкина. Этот герой обращался с просьбой о помощи к солнцу, месяцу, ветру.

1. Царь Салтан.
2. Царь Дадон.
3. Королевич Елисей.
4. Князь Гвидон.

5. Кому из персонажей басен И.А.Крылова принадлежат эти слова?

Не оставь меня, кум милой!

Дай ты мне собраться с силой

И до вешних только дней

Прокорми и обогрей!

1. Лисице.
2. Стрекозе.
3. Муравью.
4. Мартышке.

6. Кто из перечисленных авторов является поэтом?

1. Б.Житков.
2. В.Бианки.
3. Л.Толстой.
4. Н.Некрасов.

7. Назови поэта, написавшего следующие строки:

Лес, точно терем расписной,

Лиловый, золотой, багряный,

Весёлой пёстрой стеной

Стоит над светлою поляной.

1. А.Фет.
2. М.Лермонтов.
3. Ф.Тютчев.
4. И.Бунин.

8. Назови автора, который написал «Денискины рассказы».

1. В. Драгунский.
2. Е.Чарушин.
3. А.Гайдар.
4. Н.Носов.

9. Восстанови пословицу.

Чтение – вот лучшее...

1. Развлечение.
2. Учение.
3. Мышление.
4. Обучение.

10. Соотнесите названия и типы сказок:

А «Сивка-бурка»	1 Бытовые сказки
Б «Заюшкина избушка»	2 Волшебные сказки
В «Каша из топора»	3 Сказки о животных

Часть 2

1. Как называется эта часть сказки?

Стали жить да быть – на славу всем людям. _____

2. Продолжите ряд постоянных эпитетов из сказок:

хитрая лиса, добрый _____.

3. Определите жанр:

Баю-баю, баиньки,
Купим сыну валенки,
Наденем на ноженьки,
Пустим по дороженьке. _____

4. Кто является автором фольклорных произведений? _____

5. Соотнесите название рода литературы с его особенностями.

1 драма	А имеет повествовательную основу
2 лирика	Б предназначена для постановки на сцене
3 эпос	В основной жанр - стихотворение

II вариант

1. Кто является автором строчек:

Поет зима, аукает,
Мохнатый лес баюкает
Стозвоном сосняка...?

1. А. Фет
2. И. Суриков
3. С. Есенин

2. Как называется данная часть сказки.

Я там был, мед, пиво пил,
Да усы лишь обмочил.

1. завязка
2. кульминация
3. концовка
4. запев

3. Как называется этот литературный прием: ветры буйные, ясны очи, конь ретивый?

1. сравнение
2. олицетворение
3. гипербола
4. эпитет

4. Какое из перечисленных произведений является басней?

1. «Тема и Жучка» (Н. Гарин-Михайловский)
2. «Мартышка и очки» (И. Крылов)
3. «Лев и собачка» (Л. Толстой)

5. Какой эпитет из приведённых ниже не является постоянным?

1. ясный месяц
2. добрый молодец
3. сильный ветер
4. синее море

6. К какой басне подходит пословица «Делу – время, а потехе – час»:

1. «Лебедь, Щука и Рак»
2. «Зеркало и Обезьяна»
3. «Стрекоза и Муравей»

7. Что такое *рассказ*?

1. небольшое лирическое произведение, предназначенное для пения
2. небольшое прозаическое произведение, в котором дается изображение какого-либо эпизода из жизни героя
3. жанр фольклора, в котором вещи изображаются иносказательно (путем сравнения и пр.)

8. Назови автора, который написал рассказ «Живая шляпа».

1. В. Драгунский.
2. Е. Чарушин.
3. А. Гайдар.
4. Н. Носов.

9. К какому жанру относится произведение И. А. Крылова «Стрекоза и муравей»?

1. басня
2. сказка
3. стихотворение

10. Соотнесите названия и типы сказок:

А «Волк и лиса»	1 Бытовые сказки
Б «Как мужик гуся делил»	2 Волшебные сказки
В «Гуси - лебеди»	3 Сказки о животных

Часть 2

1. Как называется эта часть сказки?

В некотором царстве, в некотором государстве жил – царь, и было у него три сына.

2. Продолжите ряд постоянных эпитетов из сказок:

Красная девица, море _____

3. Определите жанр:

Катилось яблочко

Мимо сада,

Мимо града.

Кто поднимет,

Тот и выйдет. _____

4. Кто является автором фольклорных произведений? _____

5. Соотнесите название рода литературы с его особенностями.

1 лирика	А имеет повествовательную основу
2 драма	Б предназначена для постановки на сцене
3 эпос	В основной жанр - стихотворение

Критерии оценивания

Задания с 1 по 14 оцениваются 1 баллом, 15 задание - 5 баллами (за каждый правильный ответ 1 балл).

Максимальный тестовый балл за выполнение всей работы – 19 баллов. За выполнение диагностической работы обучающиеся получают оценки по пятибалльной шкале. За неверный ответ или его отсутствие выставляется 0 баллов.

Рекомендуемая шкала пересчёта первичного балла за выполнение работы в отметку по пятибалльной шкале

«2»	«3»	«4»	«5»
0-9	10-14	15-17	18-19

Итоговая контрольная работа

Вариант 1.

1. К какому виду относятся сказки, в которых главными персонажами и участниками событий являются животные?

А) к волшебным сказкам Б) к сказкам о животных В) к бытовым сказкам

2. Что такое портрет?

А) картины природы в художественном произведении;

Б) внутренняя обстановка помещения (дома, усадьбы); бытовая обстановка, среда обитания людей

В) изображение внешности героя (его лица, фигуры, одежды) в художественном произведении.

3. Как называется жанр литературы, к которому относится произведение Н.А. Некрасова «Мороз, Красный нос»?

А) стихотворение Б) рассказ В) поэма

4. В какой из басен И.А. Крылова содержится приведённая ниже мораль?

Уж сколько раз твердили миру,

Что лезть гнусна, вредна: но только все не впрок.

И в сердце льстец всегда отыщет уголок

А) «Волк на псарне» Б) «Свинья под Дубом» В) «Ворона и Лисица»

5. На кого из писателей XIX века благотворное влияние оказали бабушка и няня, которые ознакомили его с устным народным творчеством?

А) на И.А. Крылова Б) на В.А. Жуковского В) на А.С. Пушкина

6. Кто из писателей XIX века является автором рассказа «Хирургия»?

А) Н.В. Гоголь, Б) И.С. Тургенев, В) А.П. Чехов

7. Произведение кого из писателей XIX века посвящено историческому событию – 25-летию Бородинского сражения?

А) басня И.А. Крылова Б) рассказ Л.Н. Толстого «Кавказский пленник» В) стихотворение М.Ю. Лермонтова «Бородино»

8. Как называется сказка, в которой «Свойство зеркальце имело// Говорить оно умело»?

А) «Спящая царевна» В.А. Жуковского;

Б) «Сказка о мёртвой царевне и о семи богатырях» А.С. Пушкина;

В) «Чёрная курица, или Подземные жители» А. Погорельского.

9. Кому из литературных героев «отвели над кухней каморку», которую «он устроил.. себе сам, по своему вкусу: соорудил в ней кровать из дубовых досок на четырёх чурбаках, истинно богатырскую кровать; ...под кроватью находился дюжий сундук: в уголку стоял столик такого же крепкого свойства, а возле столика – стул на трёх ножках, да такой прочный и приземистый...»?

А) Герасиму (И.С. Тургенев «Муму»)

Б) Жилину и Костылину (Л.Н. Толстой «Кавказский пленник»)

В) Валеку и Марусе (В.Г. Короленко «В дурном обществе»)

10. О каком из героев русской литературы XX века идёт речь в отрывке? «Коса ссиза-чёрная и не как у наших девок болтается, а ровно прилипла к спине. На конце ленты не то красные, не то зелёные. Сквозь светеют и тонко этак позванивают, будто листовая медь».

А) о Соне (В.Г. Короленко «В дурном обществе»)

Б) о Медной горы Хозяйке (П.П. Бажов «Медной горы Хозяйка»)

В) о королеве (С.Я. Маршак «12 месяцев»).

Вариант 2.

1. К какому виду относятся сказки, повествующие обыденной жизни, повседневном народном быте?

А) к волшебным сказкам Б) к сказкам о животных В) к бытовым сказкам

2. Что такое пейзаж?

А) картины природы в художественном произведении;

Б) внутренняя обстановка помещения (дома, усадьбы); бытовая обстановка, среда обитания людей

В) изображение внешности героя (его лица, фигуры, одежды) в художественном произведении.

3. Как называется жанр литературы, к которому относится произведение А.П. Чехова «Хирургия»?

А) новелла Б) рассказ В) повесть

4. В какой из басен И.А. Крылова содержится приведённая ниже мораль?

Невежда также в ослепление

Бранит науки и ученье,

И все учёные труды,

Но чувствуя, что он вкушает их плоды.

А) «Волк на псарне» Б) «Свинья под Дубом» В) «Ворона и Лисица»

5. На кого из писателей XIX века бабушка возила на лечение на Северный кавказ, где он слушал горские легенды?

А) В.А. Жуковского Б) А.С. Пушкина В) М.Ю. Лермонтова

6. Кто является автором повести «Заколдованное место»?

А) Н.В. Гоголь, Б) И.С. Тургенев, В) А.П. Чехов

7. Произведение кого из писателей XIX является откликом на события Отечественной войны 1812 года, когда Наполеон вошёл в оставленную полководцем М.И. Кутузовым Москву и понял, что русская армия не побеждена, а набирает силы?

А) басня И.А. Крылова «Волк на псарне»

Б) рассказ Л.Н. Толстого «Кавказский пленник»

В) стихотворение М.Ю. Лермонтова «Бородино»

8. Кто жил в таком месте, о котором идёт речь в приведённом ниже отрывке?

«Две струи света резко лились сверху, выделяясь полосами на тёмном фоне подземелья; свет этот проходил в два окна, одно из которых... в полу skleпа, другое, подальше, очевидно, было построено таким же образом; стены были сложены из камня. Большие, широкие колонны массивно вздымались снизу и, раскинув во все стороны свои каменные дуги, крепко смыкались кверху сводчатым потолком».

А) Герасим (И.С. Тургенев «Муму»)

Б) Жилин и Костылин (Л.Н. Толстой «Кавказский пленник»)

В) Валек и Маруся (В.Г. Короленко «В дурном обществе»)

9. Кому из литературных героев принадлежат приведённые ниже слова?

«Фу ты, чёрт! Где же затеси?... Всё этот глухарина! Понёсся, как леший, теперь вот думай, куда идти... Ничего, сейчас посоображаю и найду дорогу. Та-ак... Почти голая сосна у ели – значит, в ту сторону север, а где ветвей больше – юг. Та-ак...»

А) королеве (С.Я. Маршак «12 месяцев»)

Б) Никите (А.П. Платонов «Никита»)

В) Васютке (В.П. Астафьев «Васюткино озеро»)

10. Какое изобразительно-выразительное средство языка использует А.С. Пушкин в отрывке из «Сказки о мёртвой царевне и о семи богатырях»?

И к царевне наливное,

Молодое, золотое,

Прямо яблочко летит...

А) эпитет; Б) сравнение В) метонимию

Критерии оценивания

За каждый правильный ответ – 1 балл. Максимальное количество баллов – 10.

Рекомендуемая шкала пересчёта первичного балла за выполнение работы в отметку по пятибалльной шкале

«2»	«3»	«4»	«5»
4 балла и менее	6-5 баллов	8-7 баллов	10-9 баллов

6

класс

Входная контрольная работа

Вариант I

Часть А.

А. 1 Из какого произведения взяты следующие строки: «Да, были люди в наше время, Могучее, лихое племя: Богатыри – не вы»?

1. «Железная дорога» (Н. А. Некрасов)

2. «Узник» (А. С. Пушкин)

3. «Бородино» (М. Ю. Лермонтов)

4. «Волк на псарне» (И. А. Крылов)

А. 2 Определите композиционную часть из повести «Муму»: *«И живёт до сих пор Герасим бобылём в своей одинокой избе; здоров и могуч по-прежнему, и работает за четырёх по-прежнему, и по-прежнему важен и степенен».*

1. экспозиция 2. кульминация 3. эпилог 4. завязка

А. 3 Лиза Муромская – героиня произведения А.С.Пушкина

1. «Выстрел»

2. «Барышня – крестьянка»

3. «Дубровский»

4. «Метель»

А. 4 Басня И. А. Крылова «Волк на псарне» - это отклик на события

1. Отечественной войны 1812 года (войны с Наполеоном)

2. Великой Отечественной войны

3. Гражданской войны

4.Первой Мировой войны

А. 5 Какое средство художественной изобразительности использовано в следующем отрывке: *«Неохотно и несмело солнце смотрит на поля, Чу, за тучей прогремело, принахмурилась земля».*

1.Эпитет 2. Метафора 3.Олицетворение 4.Сравнение

А. 6. Определите, из какого произведения взят данный фрагмент. *«Это большой человек! Он первый джигит был, он много русских побил, богатый был. У него было три жены и восемь сынов. Все жили в одной деревне. Пришли русские, разорили деревню и семь сыновей убили».*

1) Саша Чёрный «Кавказский пленник»

2) Саша Чёрный «Игорь-Робинзон»

3) Л.Н. Толстой «Кавказский пленник»

4) В.Г. Короленко «В дурном обществе»

А. 7 Определите, из какого произведения взят данный фрагмент: *«При мысли о своём одиночестве я заплакал, но, вспомнив, что слёзы никогда не прекращают несчастий, решил продолжать свой путь и во что бы то ни стало добраться до разбитого судна»*

1) В.П. Астафьев «Васюткино озеро» 2) Д. Дефо «Робинзон Крузо» 3) Н.А. Некрасов «На Волге»

4)Саша Чёрный «Игорь-Робинзон»

Часть В. Запишите на строке под вопросом ответ

В. 1 Из данных стихотворных строк выпишите эпитеты:

Тучки небесные, вечные странники!

Степью лазурною, цепью жемчужною

Мчитесь вы, будто как я же, изгнанники

С милого севера в сторону южную.

Ответ _____

В. 2 Выпишите сравнение из отрывка: *«На севере диком стоит одиноко на голой вершине сосна. И дремлет, качаясь, и снегом сыпучим одета, как ризой, она».*

Ответ _____

В. 3 Допишите фамилии писателей

Александр Сергеевич _____.

Николай Васильевич _____.

Иван Андреевич _____.

Василий Андреевич _____.

Андрей Платонович _____.

Михаил Юрьевич _____.

Часть С. Напишите сочинение-рассуждение (6 – 8 предложений) по предложенному заданию

С. 1 Объясните смысл названия произведения Л.Н.Толстого «Кавказский пленник».

Вариант II

Часть А.

А. 1 Кто из героев повести «Муму» И. С. Тургенева *«одарённый необычайной силой ... работал за четверых»?*

1. Капитон 2. Герасим 3. Калиныч 4. Рассказчик

А. 2 «Жили – были старик да старуха...» - это

1. Присказка 2. Зачин 3. Эпитет 4. концовка

А. 3 Жилин – герой произведения

1. «Бежин луг» (И. С. Тургенев)
2. «Барышня – крестьянка» (А. С. Пушкин)
3. «Дубровский» (А. С. Пушкин)
4. «Кавказский пленник» (Л. Н. Толстой)

А. 4 Стихотворение М. Ю. Лермонтова «Бородино» посвящено

1. Отечественной войне 1812 года (войне с Наполеоном)
2. Великой Отечественной войне
3. Гражданской войне
4. Первой Мировой войне

А. 5 Какое средство художественной изобразительности использовано в следующем отрывке:
«Славная осень! Здоровый, ядреный / Воздух усталые силы бодрит...»

1. Эпитет
2. Аллегория
3. Олицетворение
4. Сравнение

А. 6 Определите, из какого произведения взят данный фрагмент: «Да, вот вы говорили насчёт того, что человек может совладать, как говорят, с нечистым духом. Оно, конечно, то есть, если хорошенько подумать, бывают на свете всякие случаи... Однако ж не говорите этого. Захочет обморочить дьявольская сила, то обморочит; ей-богу, обморочит!»

1. П.П. Бажов «Медной горы Хозяйка»
2. Н.В. Гоголь «Заколдованное место»
3. Д. Дефо «Робинзон Крузо»
4. В.П. Астафьев «Васюткино озеро»

А. 7 Определите, из какого произведения взят данный фрагмент: «Если вы подъезжаете к местечку с востока, вам прежде всего бросается в глаза тюрьма, лучшее архитектурное украшение города».

1. Г.К. Андерсен «Снежная королева»
2. П.П. Бажов «Медной горы Хозяйка»
3. В.Г. Короленко «В дурном обществе»
4. А.П. Чехов «Хирургия»

Часть В. Запишите на строке под вопросом ответ

В. 1 Выпишите эпитеты из отрывка: «На севере диком стоит одиноко на голой вершине сосна. И дремлет, качаясь, и снегом сыпучим одета, как ризой, она»

Ответ _____

В. 2 Из данных стихотворных строк выпишите олицетворение:

Тучки небесные, вечные странники!
 Степью лазурною, цепью жемчужною
 Мчитесь вы, будто как я же, изгнанники
 С милого севера в сторону южную.

Ответ _____

В. 3. По датам жизни определите писателя. Укажите соответствие по типу А1.

- 1) 1769 – 1844 А) А.С.Пушкин
- 2) 1814 – 1841 Б) Н.В.Гоголь
- 3) 1818 – 1883 В) И.С.Тургенев
- 4) 1809 – 1852 Г) М.Ю.Лермонтов
- 5) 1799 -1837 Д) И.А.Крылов
- 6) 1828 – 1910 Е) Л.Н.Толстой

Часть С. Напишите сочинение-рассуждение (6 – 8 предложений) по предложенному вопросу

С. 1 Объясните, почему Васютке удалось выжить в тайге (по рассказу В. П. Астафьева «Васюткино озеро»)?

Критерии оценивания

Правильность выполнения каждого задания первой части (А1-А7) и второй части (В1-В3) контрольного теста оценивается 1 тестовым баллом. Третья часть работы (С1) оценивается от 2 до 5 баллов в соответствии с приведенной ниже таблицей

Критерии оценки за сочинение-рассуждение

Балл	Содержание и речь
------	-------------------

5	1. Содержание работы полностью соответствует теме. 2. Фактические ошибки отсутствуют. 3. Содержание излагается последовательно. 4. Работа отличается богатством словаря, разнообразием используемых синтаксических конструкций, точностью словоупотребления. 5. Достигнуты стилевое единство и выразительность текста. В целом в работе допускается 1 недочет в содержании и 1-2 речевых недочета.
4	1. Содержание работы в основном соответствует теме (имеются незначительные отклонения от темы). 2. Содержание в основном достоверно, но имеются единичные фактические неточности. 3. Имеются незначительные нарушения последовательности в изложении мыслей. 4. Лексический и грамматический строй речи достаточно разнообразен. 5. Стиль работы отличается единством и достаточной выразительностью. В целом в работе допускается не более 2 недочетов в содержании и не более 3-4 речевых недочетов.
3	1. В работе допущены существенные отклонения 2. Работа достоверна в главном, но в ней имеются отдельные фактические неточности. 3. Допущены отдельные нарушения последовательности изложения 4. Беден словарь и однообразны употребляемые синтаксические конструкции, встречается неправильное словоупотребление. 5. Стиль работы не отличается единством, речь недостаточно выразительна. В целом в работе допускается не более 4 недочетов в содержании и 5 речевых недочетов.
2	Работа не соответствует теме. Допущено много фактических неточностей. Нарушена последовательность мыслей во всех частях работы, отсутствует связь между ними, работа не соответствует плану. Крайне беден словарь, работа написана короткими однотипными предложениями со слабо выраженной связью между ними, часты случаи неправильного словоупотребления. Нарушено стилевое единство текста. В целом в работе допущено 6 недочетов и до 7 речевых недочетов

Рекомендуемая шкала пересчёта первичного балла за выполнение работы в отметку по пятибалльной шкале

«2»	«3»	«4»	«5»
Менее 7 баллов	7-10 баллов	11-13 баллов	14-15 баллов

Итоговая контрольная работа

Форма проведения: анализ стихотворения. Каждому ученику распечатаны тексты стихотворений с инструкцией

Инструкция для учащихся.

Выбери одно из предложенных стихотворений и выполни его анализ.

1. Название и автор стихотворения.
2. Тема (о чем говорится). Идея (какую мысль доказывает автор).
3. Язык стихотворения (эпитеты, метафоры, сравнения, гипербола и др. лексика), их роль в стихотворении.
4. Размер стихотворения. Способы рифмовки.
5. Какие мысли, чувства и переживания вызывает стихотворение?

I вариант

С.А. Есенин «Пороша»

Еду. Тихо. Слышны звоны

Под копытом на снегу.

Только серые вороны

Расшумелись на лугу.

Заколдован невидимкой,

Дремлет лес под сказку сна.

Словно белою косынкой

Повязалась сосна.

Попагнулась, как старушка,

Оперлася на клюку,

А под самую макушкой
 Долбит дятел на суку.
 Скачет конь, простору много.
 Валит снег и стелет шаль.
 Бесконечная дорога
 Убегает лентой вдаль.

II вариант

А.С. Пушкин. «И.И. Пущину».
 Мой первый друг, мой друг бесценный!
 И я судьбу благословил,
 Когда мой двор уединенный,
 Печальным снегом занесенный,
 Твой колокольчик огласил.
 Молю святое провиденье:
 Да голос мой душе твоей
 Дарует то же утешенье,
 Да озарит он заточенье
 Лучом лицейских ясных дней!

III вариант

А.А. Фет. «Учись у них - у дуба, у березы...»
 Учись у них - у дуба, у березы.
 Кругом зима. Жестокая пора!
 Напрасные на них застыли слезы,
 И треснула, сжимаяся, кора.
 Все злей метель и с каждою минутой
 Сердито рвет последние листья,
 И за сердце хватает холод лютый;
 Они стоят, молчат; молчи и ты!
 Но верь весне. Ее промчится гений,
 Опять теплом и жизнью дыша.
 Для ясных дней, для новых откровений
 Переболит скорбящая душа.

Критерии оценивания.

№	Задание	Количество баллов
1	Тема (о чем говорится). Идея (какую мысль доказывает автор)	2 (1+1)
2	Язык стихотворения (эпитеты, метафоры, сравнения, олицетворения и др.), их роль в стихотворении.	2+2
3	Размер стихотворения. Способы рифмовки.	3 (2+1)
4	Какие мысли, чувства и переживания вызывает стихотворение?	5
5	Речевые нормы	Без ошибок – 2 балла, до 3-х ошибок – 1 балл, более – 0 б.
6	Грамматические нормы	Без ошибок – 2 балла, до 3-х ошибок – 1 балл, более – 0 б.
7	Фактическая точность	Без ошибок – 2 балла, до 3-х ошибок – 1 балл, более – 0 б.
	Итого:	20 баллов

Рекомендуемая шкала пересчёта первичного балла за выполнение работы в отметку по пятибалльной шкале

«2»	«3»	«4»	«5»
0-8	9-12	13-17	18-20

Входная контрольная работа**I вариант****1. Что такое былина?**

- 1) Это изображение событий далёкого прошлого.
- 2) Это песни-сказания о богатырях, об их подвигах во славу Родины.
- 3) Это изображение подвигов богатырей.

2. Из какой былины взяты строки:

У того ли города Чернигова

Нагнано-то силушки черным-черно...

- 1) «Вольга и Микула Селянинович» 2) «Илья Муромец и Калин-царь» 3) «Илья Муромец и Соловей-разбойник»

3. Когда началось летописание на Руси?

- 1) в IX веке 2) в XIII веке 3) в XI веке

4. Какие жанры народного творчества использует в своей летописи Нестор?

- 1) былины 2) пословицы и поговорки 3) загадки

5. Когда появилась «Повесть временных лет»?

- 1) в 1423 году 2) в 1113 году 3) в 1876 году

6. Что такое баллада?

- 1) Это эпическая песня героического характера.
- 2) Это сюжетное стихотворение, в основе которого лежит какой-то необычный случай.
- 3) Это необычные стихотворения с острым сюжетом.

7. Кто является автором баллады «Светлана»?

- 1) В.А. Жуковский 2) А.Н. Майков 3) И. Гёте

8. Каков жанр «Песни о вещем Олеге»?

- 1) поэма 2) песня 3) баллада

9. Из какого произведения А.С. Пушкина взяты следующие строки:

Что-то слышится родное

В долгих песнях ямщика:

То разгулье удалое,

То сердечная тоска...

- 1) «Зимняя дорога» 2) «Зимнее утро» 3) «Бесы»

10. Троекуров из романа А.С. Пушкина «Дубровский»

- 1) высокообразованный дворянин;
- 2) человек необразованный и глупый;
- 3) получил блестящее образование, но нигде не смог применить его должным образом.

11. Старый Дубровский

- 1) был очень богат; 2) владел 70 крестьянами; 3) служил в армии и получал там жалованье.

12) Владимир Дубровский

- 1) жил с отцом; 2) жил в Петербурге; 3) жил за границей.

13. Саша – это

- 1) крепостной Дубровского; 2) брат Маши Троекуровой; 3) брат Дубровского.

14. Какое стихотворение не принадлежит М.Ю. Лермонтову?

- 1) «Парус» 2) «Три пальмы» 3) «Няне»

15. Определите стихотворный размер, которым написано стихотворение «Парус».

Белеет парус одинокий

В тумане моря голубом!..

Что ищет он в стране далёкой?

Что кинул он в краю родном?..

- 1) ямб 2) хорей 3) дактиль

16. В чём вы видите основную проблематику стихотворения «Три пальмы»?

- 1) потребительское отношение человека к природе;
- 2) трагическое столкновение красоты с законами бытия;
- 3) роковой смысл ропота пальм на Бога.

17. Какой из трёхсложных размеров имеет ударение на первом слоге?

1) дактиль 2) амфибрахий 3) анапест

18. Какова тема рассказа А.П. Чехова «Толстый и тонкий»?

1) встреча одноклассников; 2) неравноправие людей; 3) приспособленчество.

19. Какова профессия главного героя рассказа А.П. Чехова «Пересолил»?

1) землемер; 2) чиновник; 3) экзекутор.

20. Жанр произведения М.М. Пришвина «Кладовая солнца».

1) сказка; 2) рассказ; 3) сказка-быль.

21. Как автор называет Настю?

1) «золотая курочка»; 2) «золотой цыплёнок»; 3) «золотая хозяйюшка».

22. Кто вытащил Митрашу из болота и спас ему жизнь?

1) Настя; 2) собака Травка; 3) односельчане.

23. Название произведения В.Г. Распутина «Уроки французского» говорит о том, что перед нами

1) история дополнительных занятий по французскому языку;

2) рассказ об уроках нравственности и доброты;

3) рассказ юного героя о любимых уроках французского языка.

24. Рассказчик произведения В.Г. Распутина «Уроки французского», который ни с кем не дружил, считал, что главной причиной его одиночества является

1) гордость; 2) тоска по дому; 3) скупость.

25. Ирония – это

1) дружелюбный смех; 2) тонкая, скрытая насмешка; 3) осмеяние человеческих пороков

II вариант

1. На протяжении многих веков былины существовали только в устной форме. С какого времени они стали записываться?

1) с XVIII века 2) с XIX века 3) с XX века

2. Кто из перечисленных героев не является былинным богатырём?

1) Никифор Прохоров 2) Добрыня Никитич 3) Алёша Попович

3. Что такое летопись?

1) Это историческое произведение, в которых повествование велось по годам.

2) Это описание реальных и легендарных событий.

3) Это эпические песни героического характера.

4. Кто автор «Повести временных лет»?

1) Иван 2) Варфоломей 3) Нестор

5. Почему «Повесть временных лет» является памятником древнерусской литературы?

1) Эта книга стала очень редкой.

2) Она была написана в давние времена.

3) Это источник сведений о мировоззрении людей Древней Руси, их культуре и истории.

6. Из какой баллады следующие строки:

Раз в крещенский вечерок

Девушки гадали:

За ворота башмачок,

Сняв с ноги, бросали...

1) «Лесной царь» 2) «Светлана» 3) «Емшан»

7. Кто восхищённо приветствовал А.С. Пушкина надписью на своём портрете: «Победителю-ученику от побеждённого учителя...»?

1) Г.Р. Державин 2) В.А. Жуковский 3) А.П. Сумароков

8. Из какого произведения следующие строки:

Запомни же ныне ты слово моё:

Воителю – слава, отрада;

Победой прославлено имя твоё;

Твой щит на вратах Цареграда...

1) «Лесной царь» 2) «Песнь о вещем Олеге» 3) «Канут»

9. Какое из перечисленных произведений не принадлежит перу А.С. Пушкина?

1) «Зимнее утро» 2) «Бесы» 3) «Парус»

10. Владимир Дубровский из романа А.С. Пушкина «Дубровский» приехал домой по вызову няни и

1) застал отца живым и здоровым; 2) нашёл его больным; 3) не застал отца в живых.

11. Кистенёвку сожгли

1) случайно; 2) крепостные Дубровского сознательно, по собственной инициативе;
3) крестьяне по сговору с Владимиром Дубровским.

12. Дефорж, появившийся у Троекурова, – это

1) Дубровский; 2) настоящий француз; 3) переодетый крепостной Дубровского.

13. Владимир Дубровский

1) остался разбойником; 2) погиб; 3) уехал за границу.

14. Каков жанр стихотворения М.Ю. Лермонтова «Три пальмы»?

1) баллада; 2) поэма; 3) элегия.

15. Определите стихотворный размер, которым написано стихотворение «Три пальмы».

В песочных песках аравийской земли

Три гордые пальмы высоко росли.

1) амфибрахий 2) ямб 3) дактиль

16. Какое стихотворение не принадлежит М.Ю. Лермонтову?

1) «Утёс» 2) «Парус» 3) «Дорога»

17. Что называется стопой в стихотворении?

1) ударный слог; 2) безударный слог; 3) сочетание ударного и безударного слога.

18. Какое слово находит толстый, чтобы устыдить тонкого (из рассказа Чехова «Толстый и тонкий»)?

1) бесчинство; 2) чинопочитание; 3) чинуша.

19. Какую работу должен был выполнить Глеб Гаврилович Смирнов из рассказа А.П. Чехова «Пересолил»?

1) написать прошение; 2) осмотреть усадьбу; 3) межевание.

20. Действие в произведении М.М. Пришвина «Кладовая солнца» происходит

1) до Великой Отечественной войны; 2) после войны; 3) во время войны.

21. Повествование в произведении «Кладовая солнца» ведётся от лица

1) Насти; 2) Митраши; 3) геологов.

22. Учителя в школе, улыбаясь, называли Митрашу

1) «мужичок в мешочке»; 2) «мальчик с пальчик»; 3) «носик-курносик».

23. Юный герой рассказа В.Г. Распутина «Уроки французского» считал, что французские слова:

1) придуманы для наказания; 2) удивляют своей неповторимостью;
3) совсем не похожи на русские слова.

24. Рассказчик играл в чику, чтобы

1) накопить деньги и отправить их в деревню; 2) завоевать авторитет у ребят;
3) каждый день покупать молоко.

25. Какой из размеров стиха имеет ударение на втором слоге?

1) дактиль 2) амфибрахий 3) анапест

Критерии оценивания

Правильность выполнения каждого задания оценивается 1 баллом. Максимальное количество баллов-25

Рекомендуемая шкала пересчёта первичного балла за выполнение работы в отметку по пятибалльной шкале

«2»	«3»	«4»	«5»
0-11	12-17	18-22	23-25

Итоговая контрольная работа

Форма проведения: отзыв на изученное произведение.

Инструкция для учащихся.

Выберите произведение, изученное в 7 классе, напишите на него отзыв.

Отзыв – это суждение, мнение, содержащее оценку кого-либо, чего-либо; выражение собственного отношения к прослушанному, прочитанному, просмотренному; эмоциональная оценка личного восприятия произведения, впечатления о нём с обоснованием: что в произведении вызвало именно эти чувства и переживания.

В работе над отзывом следует обратить внимание на такие вопросы:

- Общая информация об авторе и книге. Какова тема и основная мысль произведения?
- Где и когда происходят изображённые в нём события?
- Какие места в книге произвели на вас наиболее сильное впечатление?
- Кто из героев особенно понравился? Почему?
- Чем обогатила вас книга? Над какими вопросами заставила задуматься?
- Помогли ли вам лучше понять книгу иллюстрации; предисловие, послесловие?
- Заключение.

Озаглавьте свою работу. Постарайтесь в заглавии отзыва отразить его основную мысль.

Критерии оценивания работы

1. Глубина понимания темы сочинения и убедительность приводимых в сочинении суждений:	Баллы
а) ученик раскрывает тему сочинения, опираясь на авторскую позицию, формулирует свою точку зрения; убедительно обосновывает свои тезисы; фактические ошибки и неточности отсутствуют	3
б) ученик раскрывает тему сочинения, формулирует свою точку зрения, но не все тезисы убедительно обосновывает; и (или) допускает 1–2 фактические ошибки	2
в) ученик раскрывает тему сочинения поверхностно или односторонне, и (или) допускает 3–4 фактические ошибки	1
г) ученик не раскрывает тему сочинения; и (или) допускает более 4-х фактических ошибок	0
2. Композиционная цельность и логичность изложения	Баллы
а) сочинение характеризуется композиционной цельностью, его части логически связаны, внутри смысловых частей нет нарушений последовательности и необоснованных повторов	3
б) сочинение характеризуется композиционной цельностью, его части логически связаны между собой, но внутри смысловых частей есть нарушения последовательности и необоснованные повторы	2
в) в сочинении прослеживается композиционный замысел, но есть нарушения композиционной связи между смысловыми частями, и (или) мысль повторяется и не развивается	1
г) в сочинении не прослеживается композиционного замысла, допущены грубые нарушения последовательности частей высказывания, существенно затрудняющие понимание смысла сочинения	0
3. Качество речи	Баллы
ученик точно выражает мысли, используя разнообразную лексику и различные грамматические конструкции, при необходимости уместно употребляет термины, избегает штампов	2
ученик точно выражает мысли, но его речь характеризуется бедностью словаря и однообразием грамматического строя речи	1
низкое качество речи существенно затрудняет понимание смысла, или сочинение написано бедным, примитивным языком, или изобилует просторечными выражениями и вульгаризмами.	0
4. Оригинальность сочинения	Баллы
ученик демонстрирует творческий, нестандартный подход к раскрытию темы (в сочинении отмечаются интересные мысли, или неожиданные и вместе с тем убедительные аргументы, или свежие наблюдения и проч.) или яркость стиля.	1
ученик не демонстрирует самостоятельности мышления, и/или творческого, нестандартного подхода, и/или оригинальности стиля.	0
5. Следование нормам речи	Баллы
а) речевых ошибок нет, или допущена 1 речевая ошибка	3
б) допущено 2 - 3 речевые ошибки	2
в) допущено 4 речевые ошибки	1
г) количество допущенных речевых ошибок существенно затрудняет понимание смысла высказывания (допущено 5 и более речевых ошибок)	0
Максимальный балл	12

Основным является К1, т.е. если по этому критерию работа оценена 0 баллов, то и вся работа оценивается тоже 0 баллов

Рекомендуемая шкала пересчёта первичного балла за выполнение работы в отметку по пятибалльной шкале

«2»	«3»	«4»	«5»
0-6	7-8	9-10	11-12

8

класс

Входная контрольная работа

1 вариант

Часть 1

A1 Какое произведение относится к жанру жития?

А) «Повесть временных лет», б) «Повесть о Петре и Февронии...», в) «Поучение Владимира Мономаха», г) «Песнь о Вещем Олеге»

A2 Средство художественного изображения, основанное на преувеличении:

А) метафора, б) олицетворение, в) гипербола, г) литота

A3 Данко является героем произведения А.М. Горького

А) «Детство», б) «Борис Годунов», в) «Русские женщины», г) «Старуха Изергиль»

A4 Сказки эти предназначались думающему читателю. Автор говорил, что писал их эзоповым языком.

А) Сказки А.С.Пушкина, б) Сказки М.Е.Салтыкова-Щедрина, в) Сказки В.А.Жуковского, г) Русские народные сказки

A5 Какой герой говорит, что «породниться родством по душе, а не по крови, может один только человек»?

А) Иван Грозный, б) Петр I, в) Остап, г) Тарас Бульба

A6 Его первой книгой был сборник «Записки охотника»

А) М.Ю.Лермонтов, б) Л.Н.Толстой, в) И.С.Тургенев, г) Н.А.Некрасов

A7 Какой художественный приём характерен для рассказов А.П. Чехова?

А) внутренний монолог, б) бытописание, в) психоанализ, г) художественная деталь

A8 После Великой Отечественной войны А.Т.Твардовский возглавлял журнал

А) «Знамя», б) «Огонёк» в) «Новый мир» г) «Юность»

Часть 2

V1 Кому посвятил следующие строки А.С.Пушкин:

Его глаза

Сияют. Лик его ужасен.

Движенья быстры. Он прекрасен,

Он весь, как божия гроза.

V2 Трёхсложный стихотворный размер, в котором ударение падает на 3-й слог.

V3 Как называется произведение, в котором автор раскрывает этапы внутренней жизни героя, основные черты его характера и характеров людей, его окружающих?

V4 Назовите автора следующих строк:

Не сияет на небе солнце красное,

Не любят им тучки синие:

То за трапезой сидит во златом венце,

Сидит Грозный царь Иван Васильевич.

V5 Как называется стихотворение, в основе которого лежит историческое событие, предание с острым, напряжённым сюжетом?

Часть 3

Выберите одно из предложенных заданий С1.1 или С1.2 (Напишите не менее 10 предложений)

С1.1 Какие исторические события отражены в произведениях А.С.Пушкина и М.Ю.Лермонтова, изученных в 7-м классе?

С1.2 Какие эпизоды из рассказов А.П.Чехова, изученных в 7-м классе, вызвали у вас смех? Что нелепого и грустного вы заметили в произведениях писателя?

2 вариант

Часть 1

A1 Какое произведение относится к жанру оды?

А) «Вольга и Микула Селянинович», б) «К статуе Петра», в) «Случились вместе два астронома в пиру...» г) «...на день восшествия на всероссийский престол ... государыни Императрицы Елисаветы Петровны...»

A2 Средство художественного изображения, основанное на иносказательном изображении предмета, явления с целью наиболее наглядно показать его существенные черты:

А) метафора, б) гиперболола, в) аллегория, г) сравнение

A3 Какой город не мог упоминаться в былинах?

А) Киев, б) Чернигов, в) Муром, г) Москва

A4 Кто, по мнению автора, нес «яркое, здоровое и творческое» в жизнь Алеши, героя повести А.М.Горького «Детство»?

А) Мать, б) бабушка, в) бабушка, г) Хорошее Дело

A5 Какой герой говорит: «Чему быть суждено, то и сбудется; постою за правду до последнего...»?

А) Иван Грозный, б) Калашников, в) Кирибеевич, г) Малюта

A6 Кто из поэтов мечтал стать художником, учился в Строгановском училище живописи и ваяния, работал в «Окнах РОСТА»?

А) Маяковский, б) Твардовский, в) Блок, г) Есенин

A7 Какие задачи ставил перед собой Тарас Бульба в борьбе с поляками?

А) Расширение границ русского государства, б) борьба за национальную независимость Украины, в) завоевание славы среди казаков, г) личное обогащение

A8 Определите жанр произведения Некрасова «Русские женщины»:

А) повесть, б) рассказ, в) поэма, г) баллада

Часть 2

B1 О каком герое А.С.Пушкин пишет:

Волхвы не боятся могучих владык,
А княжеский дар им не нужен;
Правдив и свободен их вещий язык
И с волей небесною дружен.

B2 Двусложный стихотворный размер, в котором ударение падает на 2-й слог.

B3 Кто автор данного произведения: «Жили-были два генерала, и так как оба были легкомысленны, то в скором времени, по шучьему велению, по моему хотению, очутились на необитаемом острове»?

B4 Как называется один из видов лирических произведений в прозаической форме. Они небольшие по объёму, эмоциональны и имеют бессюжетную композицию.

B5 Назовите поэтическое произведение XX века, имеющее подзаголовок «Книга про бойца»

Часть 3

Выберите одно из предложенных заданий С1.1 или С1.2 (Напишите не менее 10 предложений)

С1.1 Чья гибель – Тараса, Остапа или Андрия – вызвала у вас более глубокое сочувствие?

С1.2 В чём вы видите злободневность сказок Салтыкова-Щедрина, изученных в 7-м классе?

Критерии оценивания

Правильность выполнения каждого задания первой части (А1-А8) и второй части (В1-В5) контрольного теста оценивается 1 тестовым баллом. Третья часть работы (С1) оценивается от 2 до 5 баллов в соответствии с приведенной ниже таблицей

Критерии оценки за сочинение-рассуждение

Балл	Содержание и речь
5	1. Содержание работы полностью соответствует теме. 2. Фактические ошибки отсутствуют. 3. Содержание излагается последовательно. 4. Работа отличается богатством словаря, разнообразием используемых синтаксических конструкций, точностью словоупотребления. 5. Достигнуто стилевое единство и выразительность текста. В целом в работе допускается 1 недочет в содержании и 1-2 речевых недочета.
4	1. Содержание работы в основном соответствует теме (имеются незначительные отклонения от темы).

	<p>2. Содержание в основном достоверно, но имеются единичные фактические неточности.</p> <p>3. Имеются незначительные нарушения последовательности в изложении мыслей.</p> <p>4. Лексический и грамматический строй речи достаточно разнообразен.</p> <p>5. Стилль работы отличается единством и достаточной выразительностью.</p> <p>В целом в работе допускается не более 2 недочетов в содержании и не более 3-4 речевых недочетов.</p>
3	<p>1. В работе допущены существенные отклонения</p> <p>2. Работа достоверна в главном, но в ней имеются отдельные фактические неточности.</p> <p>3. Допущены отдельные нарушения последовательности изложения</p> <p>4. Беден словарь и однообразны употребляемые синтаксические конструкции, встречается неправильное словоупотребление.</p> <p>5. Стилль работы не отличается единством, речь недостаточно выразительна.</p> <p>В целом в работе допускается не более 4 недочетов в содержании и 5 речевых недочетов.</p>
2	<p>Работа не соответствует теме. Допущено много фактических неточностей. Нарушена последовательность мыслей во всех частях работы, отсутствует связь между ними, работа не соответствует плану. Крайне беден словарь, работа написана короткими однотипными предложениями со слабо выраженной связью между ними, часты случаи неправильного словоупотребления. Нарушено стилевое единство текста. В целом в работе допущено 6 недочетов и до 7 речевых недочетов</p>

Рекомендуемая шкала пересчёта первичного балла за выполнение работы в отметку по пятибалльной шкале

«2»	«3»	«4»	«5»
Менее 7 баллов	7-10 баллов	11-14 баллов	16-18 баллов

Итоговая контрольная работа

Форма проведения: анализ эпизода.

Каждому ученику распечатаны тексты с инструкцией.

Инструкция для учащихся.

Выбери один из предложенных отрывков и выполни его анализ.

Чтобы проанализировать эпизод литературного произведения, нужно развернуто и доказательно высказать свое мнение по вопросам, которые приводятся ниже.

1. Озаглавить эпизод.
2. Определить место данного эпизода в сюжете
3. Сформулировать основную мысль (идею) эпизода
4. Назвать основных (или единственных) участников эпизода и коротко пояснить:
 - кто они?
 - каково их место в системе персонажей (главные, заглавные, второстепенные, внесценические)?
5. Объяснить поведение героев, дать нравственную оценку поступкам в данном эпизоде.
6. Выявить художественные детали в эпизоде, определить их значимость.
7. Выявить наличие художественных описаний: портрета, пейзажа, интерьера; охарактеризовать особенности и значение этих элементов эпизода для характеристики героев.
8. Перечислить художественные приемы, используемые писателем в этом эпизоде.

Вариант 1. Л.Н. Толстой «После бала»

...Шествие стало удаляться, все так же падали с двух сторон удары на спотыкающегося, корчившегося человека, и все так же били барабаны и свистела флейта, и все так же твердым шагом двигалась высокая, статная фигура полковника рядом с наказываемым. Вдруг полковник остановился и быстро приблизился к одному из солдат.

— Я тебе помажу, — услышал я его гневный голос. — Будешь мазать? Будешь?

И я видел, как он своей сильной рукой в замшевой перчатке бил по лицу испуганного малорослого, слабосильного солдата за то, что он недостаточно сильно опустил свою палку на красную спину татарина.

— Подать свежих шпицрутенгов! — крикнул он, оглядываясь, и увидел меня. Делая вид, что он не знает меня, он,

грозно и злобно нахмурившись, поспешно отвернулся. Мне было до такой степени стыдно, что, не зная, куда смотреть, как будто я был уличен в самом постыдном поступке, я опустил глаза и поторопился уйти домой. Всю дорогу в ушах у меня то била барабанная дробь и свистела флейта, то

слышались слова: «Братцы, помилосердуйте», то я слышал самоуверенный, гневный голос полковника, кричащего: «Будешь мазать? Будешь?» А между тем на сердце была почти физическая, доходившая до тошноты, тоска, такая, что я несколько раз останавливался, и мне казалось, что вот-вот меня вырвет всем тем ужасом, который вошел в меня от этого зрелища. Не помню, как я добрался домой и лег. Но только стал засыпать, услышал и увидел опять все и вскочил.

Вариант 2. А.С. Пушкин «Капитанская дочка»

... Мне накинули на шею петлю. Я стал читать про себя молитву, принося богу искреннее раскаяние во всех моих прегрешениях и моля его о спасении всех близких моему сердцу. Меня притащили под виселицу. «Не бось, не бось», — повторяли мне губители, может быть и вправду желая меня ободрить. Вдруг услышал я крик: «Постойте, окаянные! погодите!..» Палачи остановились. Гляжу: Савельич лежит в ногах у Пугачева. «Отец родной! — говорил бедный дядька. — Что тебе в смерти барского дитяти? Отпусти его; за него тебе выкуп дадут; а для примера и страха ради вели повесить хоть меня старика!» Пугачев дал знак, и меня тотчас развязали и оставили. «Батюшка наш тебя милует», — говорили мне. В эту минуту не могу сказать, чтоб я обрадовался своему избавлению, не скажу, однако ж, чтоб я о нем и сожалел. Чувствования мои были слишком смутны. Меня снова привели к самозванцу и поставили перед ним на колени. Пугачев протянул мне жилистую свою руку. «Целуй руку, целуй руку!» — говорили около меня. Но я предпочел бы самую лютую казнь такому подлому унижению. «Батюшка Петр Андреич! — шептал Савельич, стоя за мною и толкая меня. — Не упрямясь! что тебе стоит? плюнь да поцелуй у злод... (тьфу!) поцелуй у него ручку». Я не шевелился. Пугачев опустил руку, сказав с усмешкою: «Его благородие, знать, одурел от радости. Подымите его!» Меня подняли и оставили на свободе. ...

Вариант 3. Н.В. Гоголь «Шинель»

... Молодые чиновники подсмеивались и острились над ним, во сколько хватало канцелярского остроумия, рассказывали тут же пред ним разные составленные про него истории; про его хозяйку, семидесятилетнюю старуху, говорили, что она бьет его, спрашивали, когда будет их свадьба, сыпали на голову ему бумажки, называя это снегом. Но ни одного слова не отвечал на это Акакий Акакиевич, как будто бы никого и не было перед ним; это не имело даже влияния на занятия его: среди всех этих докуч он не делал ни одной ошибки в письме. Только если уж слишком была невыносима шутка, когда толкали его под руку, мешая заниматься своим делом, он произносил: «Оставьте меня, зачем вы меня обижаете?» И что-то странное заключалось в словах и в голосе, с каким они были произнесены. В нем слышалось что-то такое преклоняющее на жалость, что один молодой человек, недавно определившийся, который, по примеру других, позволил было себе посмеяться над ним, вдруг остановился, как будто пронзенный, и с тех пор как будто все переменилось перед ним и показалось в другом виде. Какая-то неестественная сила оттолкнула его от товарищей, с которыми он познакомился, приняв их за приличных, светских людей. И долго потом, среди самых веселых минут, представлялся ему низенький чиновник с лысинкою на лбу, с своими проникающими словами: «Оставьте меня, зачем вы меня обижаете?» — и в этих проникающих словах звенели другие слова: «Я брат твой». И закрывал себя рукою бедный молодой человек, и много раз содрогался он потом на веку своем, видя, как много в человеке бесчеловечья, как много скрыто свирепой грубости в утонченной, образованной светскости, и, Боже! даже в том человеке, которого свет признает благородным и честным...

Вариант 4. А.И. Куприн «Куст сирени»

...Муж и жена долго сидели в тяжелом раздумье, не произнося ни слова. Но вдруг Верочка энергичным движением вскочила с кресла.

- Слушай, Коля, нам надо сию минуту ехать! Одевайся скорей.

Николай Евграфович весь сморщился, точно от невыносимой физической боли.

- Ах, не говори, Вера, глупостей. Неужели ты думаешь, я поеду оправдываться и извиняться. Это значит над собой прямо приговор подписать. Не делай, пожалуйста, глупостей.

- Нет, не глупости, - возразила Вера, топнув ногой. - Никто тебя не заставляет ехать с извинением... А просто, если там нет таких дурацких кустов, то их надо посадить сейчас же.

- Посадить?.. Кусты?.. - вытаращил глаза Николай Евграфович.

- Да, посадить. Если уж сказал раз неправду, - надо поправлять. Собирайся, дай мне шляпку... Кофточку... Не здесь ищешь, посмотри в шкапу... Зонттик!...

Критерии оценивания работы

№	Критерии оценивания	В полной мере	Частично
----------	----------------------------	----------------------	-----------------

1	Наличие заголовка, отражающего основное содержание эпизода	2	1
2	Определение места данного эпизода в сюжете	2	1
3	Формулирование основной мысли (идеи) эпизода	2	1
4	Определение места героев в системе персонажей	2	1
5	Объяснение поведения героев, нравственная оценка их поступков	3	2
6	Выявление значимости художественной детали	2	1
7	Характеристика значения художественных описаний	2	1
8	Характеристика художественных приемов	2	1
9	Композиционная стройность текста (наличие абзацев)	2	1
10	Точность и выразительность речи	2	1 (1-3-речевые ошибки)
11	Грамматический строй текста	2	1 (1-3-грамматические ошибки)
12	Фактическая точность	1	0
13	Этические ошибки	1	0
Итого:		25	

Рекомендуемая шкала пересчёта первичного балла за выполнение работы в отметку по пятибалльной шкале

«2»	«3»	«4»	«5»
0-12	13-17	18-22	23-25

9 класс

Входная контрольная работа

Тест на знание терминов по литературе: найди соответствие. Работа рассчитана на 15 минут

1 вариант

- А) Короткий текст, помещаемый автором перед текстом произведения и выражающий его идею.
- Б) Строение литературного произведения
- В) Литературное направление 18 века, представителями которого были Ломоносов, Державин, Крылов
- Г) Намеренное чрезмерное преувеличение всего предмета, явления, действия или отдельных их деталей.
- Д) Действующее лицо в художественном произведении.
- Е) Образное выражение, в котором сопоставляются два предмета, понятия, явления с целью пояснить один из них при помощи другого.
- Ж) Ход повествования о событиях в любом литературном произведении.
- З) Иносказание.
- И) Самый напряженный момент в развитии действия художественного произведения.
- К) Трехсложный стихотворный размер с ударением на 2 слоге.
- 1) метафора
 - 2) анапест
 - 3) персонаж
 - 4) завязка
 - 5) гипербола
 - 6) фольклор
 - 7) амфибрахий
 - 8) сюжет
 - 9) эпилог
 - 10) эпиграф
 - 11) аллегория
 - 12) кульминация
 - 13) сравнение

- 14) классицизм
- 15) композиция

2 вариант

- А) один из основных тропов художественной речи, состоящий в перенесении свойств одного предмета (явления, события) на другой на основании признака, общего для обоих.
- Б) Ход повествования о событиях в любом литературном произведении.
- В) Трехсложный стихотворный размер с ударением на 1 слоге.
- Г) Строение литературного произведения
- Д) Самый напряженный момент в развитии действия художественного произведения.
- Е) Сопоставление противоположных или резко контрастных понятий и образов.
- Ж) Заключение, сделанное автором после изложения повествования и завершения его развязкой.
- З) Небольшое прозаическое произведение в основном повествовательного характера, в центре которого чаще всего какой-то один эпизод.
- И) Образное определение (метафорическое прилагательное), которое подчеркивает важный в данном контексте признак предмета.
- К) Нравоучение.

- 1) метафора
- 2) анапест
- 3) мораль
- 4) завязка
- 5) дактиль
- 6) звукопись
- 7) антитеза
- 8) сюжет
- 9) эпилог
- 10) эпитафия
- 11) кульминация
- 12) рассказ
- 13) эпитет
- 14) композиция
- 15) аллегория

Критерии оценивания

Правильность выполнения каждого задания оценивается 1 баллом. Максимальное количество баллов-10

Рекомендуемая шкала пересчёта первичного балла за выполнение работы в отметку по пятибалльной шкале

«2»	«3»	«4»	«5»
0-4	5-6	7-8	9-10

Итоговая контрольная работа

I вариант

1. Назовите произведение, являющееся первой реалистической комедией в русской литературе

- а) «Недоросль» Д. И. Фонвизина
- б) «Трумф или подтипа» И. А. Крылова
- в) «Ревизор» Н. В. Гоголя
- г) «Горе от ума» А. С. Грибоедова

2. Укажите произведение, главный герой которого не хотел учиться, а хотел жениться».

- а) «Недоросль» Д. И. Фонвизина
- б) «Женитьба» Н. В. Гоголя
- в) «Ревизор» Н. В. Гоголя
- г) «Горе от ума» А. С. Грибоедова

3. Выберите правильную последовательность смены одного литературного направления другим.

- а) сентиментализм, классицизм, реализм, романтизм
- б) классицизм, реализм, сентиментализм, романтизм

- в) классицизм, сентиментализм, романтизм, реализм
г) романтизм, сентиментализм, реализм, классицизм

4. Укажите произведение, в котором главный герой идейно противопоставлен всем действующим лицам.

- а) «Евгений Онегин» А. С. Пушкина
б) «Песня про... купца Калашникова» М. Ю. Лермонтова
в) «Горе от ума» А. С. Грибоедова
г) «Мертвые души» Н. В. Гоголя

5. Определите жанр «Мертвых душ» Н. В. Гоголя

- а) роман б) поэма в) повесть г) песнь

6. Стихотворение «К*» («Я помню чудное мгновенье») А. С. Пушкина посвящено:**

- а) М. Н. Раевской б) Е. Н. Карамзиной в) А. П. Керн г) Е. П. Бакуниной

7. Какой художественный прием использован автором в следующем отрывке?

Белеет парус одинокой В тумане моря голубом!..

Что ищет он в стране далекой? Что кинул он в краю родном?..

- а) метафора б) гипербола в) инверсия г) олицетворение

8. Определите стихотворный размер в следующем отрывке.

Буря мглою небо кроет, Вихри снежные крутя;

То, как зверь, она завоет, То заплачет, как дитя.

- а) ямб б) хорей в) дактиль г) анапест

9. Определите пары «автор — произведение».

- 1) А. С. Пушкин
2) М. Ю. Лермонтов
3) Н. В. Гоголь
4) А. С. Грибоедов
5) Н. М. Карамзин

Б) «Выбранные места из переписки с друзьями»

В) «Бедная Лиза»

Г) «Анчар»

Д) «Горе от ума»

Е) «Демон»

10. Определите тип рифмовки в следующем отрывке.

Скажи мне, ветка Палестины:

Где ты росла, где ты цвела?

Каких холмов, какой долины \

Ты украшением была?

- а) смежная (парная)
б) перекрестная
в) опоясывающая
г) тройная

11. А. С. Пушкин был одним из первых русских писателей, затронувших тему «маленького человека». Эта тема звучит:

- а) в романе «Евгений Онегин»
б) в драме «Борис Годунов»
в) в повести «Станционный смотритель»
г) в поэме «Бахчисарайский фонтан»

12. По данному описанию жилища определите, кому оно принадлежит.

Дом господский стоял одиноко на юру, открытом всем ветрам; покатошь горы была одета подстриженным дерном. На ней были разбросаны две-три клумбы... Была видна беседка с деревянными голубыми колоннами и надписью: «Храм уединенного размышления»

- а) Плюшкин б) Манилов в) Собакевич г) Коробочка

13. Назвать автора рассказа «Матренин двор»:

1. Шолохов 2. Твардовский 3. Распутин 4. Солженицын

14. Автор стихотворения «О, весна без конца и без краю...»

1. Есенин 2. Цветаева 3. Блок 4. Заболоцкий

15. Автор стихотворений «Отговорила роща золотая», «Письмо к женщине», «Край ты мой заброшенный»:

1. Тютчев 2. Фет 3. Ахматова 4. Есенин

16. Жанр произведения Булгакова «Собачье сердце»:

1. Юмористическая повесть 2. Сатирическая повесть 3. Сатирический роман

17. По мнению профессора Преображенского, разруха поселяется:

1. В сердцах людей 2. В головах людей 3. В домах людей

18. Фраза «...две песчинки, заброшенные в чужие края военным ураганом невиданной силы»- содержит:

1. Гиперболу 2. Метафору 3. Аллегорию

Вариант 2

1. Где происходит действие пьесы «Горе от ума»?

А) в городе Н, Б) в доме Чацкого, В) в доме Фамусова

2. Как называется критическая статья к комедии «Горе от ума»?

А) «Мильон терзаний», Б) «Что такое «обломовщина»?»,

В) «Луч света в темном царстве»

3. Что лежит в основе сюжета комедии «Горе от ума»?

А) любовная интрига, Б) конфликт «века нынешнего» и «века минувшего», В) дуэль между Чацким и Фамусовым

4. Определите жанровую принадлежность произведения «Евгений Онегин»:

А) комедия, Б) поэма В) роман в стихах

5. Кто из героев Пушкина воспевал «разлуку, и печаль, и нечто, и туману даль, и романтические розы»?

А) Ленский, Б) Онегин, В) Дубровский

6. Кто из героинь романа “Евгений Онегин”

Дика, печальна, молчалива,...

Она в семье своей родной

Казалась девочкой чужой ...

А) Татьяна, Б) няня Татьяны, В) Ольга.

7. Назовите стихотворение, в котором Бог повелевает своему посланнику “глаголом жечь сердца людей”

А) “Пророк”, Б) “Узник”, В) “Памятник”

8. Как погиб Пушкин?

А) погиб на каторге, Б) погиб на дуэли, В) погиб на войне.

9. Какое произведение сделало имя М.Ю. Лермонтова знаменитым?

А) "Парус", Б) "Герой нашего времени", В) "Смерть поэта"

10. Кому в романе «Герой нашего времени» принадлежат слова: «У меня врождённая страсть противуречить; целая моя жизнь была только цепь грустных и неудачных противуречий сердцу или рассудку»?

А) Печорину, Б) Грушницкому, В) Вернеру

11. Кто из женщин, по словам Печорина, заставил биться его сердце (М.Ю. Лермонтов «Герой нашего времени»)?

А) Мери, Б) Вера, В) княгиня Лиговская.

12. Кто из героев романа М.Ю. Лермонтова «Герой нашего времени» называет себя «нравственным калекой»?

А) Грушницкий, Б) Печорин, В) Вернер

13. Кого из помещиков «Мертвых душ» автор называет «историческим» человеком?

А) Ноздрёва; Б) Чичикова; В) Манилова; Г) Плюшкина.

14. Кто из помещиков в хозяйстве много хлопотал о прочности (Н.В. Гоголь «Мертвые души»)?

А) Манилов; Б) Коробочка; В) Плюшкин; Г) Собакевич.

15. Кто предложил Чичикову на ночь почесать пятки (Н.В. Гоголь «Мертвые души»)?

А) Манилов; Б) Коробочка; В) Плюшкин; Г) Собакевич.

16. Кто из помещиков прежде был бережливым хозяином?

А) Плюшкин; Б) Собакевич; В) Манилов; Г) Ноздрев.

17. У кого в кабинете всегда лежала книжка с закладкой на 14 странице (Н.В. Гоголь «Мертвые души»)?

А) у Коробочки; Б) у Собакевича; В) у Плюшкина; Г) у Манилова.

18. Какой наказ дал отец Чичикову (Н.В. Гоголь «Мертвые души»)?

А) «береги копейку», Б) «верно служи Отчизне», В) «береги честь смолоду»

Вариант 3

1. Автор произведения «Горе от ума»:

А) Гончаров, Б) Грибоедов, В) Гоголь.

2. Определите жанровую принадлежность произведения «Горе от ума»:

А) комедия, Б) трагедия, В) роман в стихах.

3. Чем заканчивается «Горе от ума»?

А) свадьбой героев, Б) отъездом героя, В) смертью героя.

4. Узнайте героя произведения «Евгений Онегин»:

Легко мазурку танцевал

И кланялся непринуждённо...

А) Ленский, Б) Онегин, В) Дубровский.

5. Что рисует автор в черновиках «Евгения Онегина»?

А) портрет Гончаровой, Б) виселицу, В) портрет Татьяны Лариной.

6. Как Онегин узнает о любви Татьяны?

А) ему рассказал Ленский, Б) из письма Ольги, В) из письма Татьяны.

7. Благодаря кому Пушкин уже в детские годы почувствовал близость к народу?

А) матери, Б) дяде, В) няне.

8. Кому посвящено стихотворение «Во глубине сибирских руд...»?

А) декабристам, Б) императору Александру, В) Наталье Гончаровой.

9. О каком памятнике говорит А.С. Пушкин в одноименном стихотворении?

А) о памятнике Петру Первому, Б) о своем литературном наследии, В) о памятнике Державину.

10. Кому посвятил Ю. Лермонтов стихотворение «Смерть Поэта»?

А) Державину, Б) Пушкину, В) Чаадаеву.

11. Кто является героем своего времени в романе М.Ю. Лермонтова «Герой нашего времени»?

А) Грушницкий, Б) Максим Максимыч, В) Печорин

12. Чья цель в жизни - «сделаться героем романа» (М.Ю. Лермонтов «Герой нашего времени»)?

А) автора, Б) Печорина, В) Грушницкого.

13. Чьё это мнение: «Из двух друзей всегда один раб другого, хотя часто ни один из них в этом себе не признаётся; - рабом я быть не могу, а повелевать в этом случае – труд утомительный, потому что надо вместе с этим и обманывать; да притом у меня есть лакей и деньги!» (М.Ю. Лермонтов «Герой нашего времени»)?

А) Печорина, Б) Грушницкого, В) Вернера.

14. У кого из героев в поэме Н.В. Гоголя «Мертвые души» была беседка с надписью «Храм уединенного размышления»?

А) у губернатора; Б) у Ноздрева; В) у Собакевича; Г) у Манилова.

15. У кого была привычка с первых же минут знакомства говорить собеседнику «ты» и обзывать разными обидными словами (Н.В. Гоголь «Мертвые души»)?

А) у Собакевича; Б) у Ноздрева; В) у Плюшкина; Г) у Манилова.

16. Кого Гоголь называет «прорехой на человечестве» (Н.В. Гоголь «Мертвые души»)?

А) Манилова; Б) Плюшкина; В) Собакевича; Г) Коробочку.

17. У кого из помещиков фруктовые деревья были накрыты сетками, а в огороде стояли чу-чела (Н.В. Гоголь «Мертвые души»)?

А) у Манилова; Б) у Коробочки; В) у Собакевича; Г) у Ноздрева.

18. Кто имел «страстишку к картишкам» (Н.В. Гоголь «Мертвые души»)?

А) Ноздрев; Б) Собакевич; В) Плюшкин; Г) Коробочка.

Вариант 4

1. Главная тема «Слова о полку Игореве»:

1. Единство и укрепление границ России. 2. Ответственность за совершаемые деяния.

3. Мужество и героизм русских воинов.

2. «Путешествие из Петербурга в Москву» написано в жанре:

1. Психологического очерка. 2. Путевых заметок. 3. Повести.

3. Крылатое выражение из комедии «Недоросль» Фонвизина:

1. «Не хочу учиться, хочу жениться». 2. «И крестьянки любить умеют». 3. «А судьи кто?»

4. Карамзин – основоположник:

1. Классицизма. 2. Сентиментализма. 3. Романтизма.

5. Основной конфликт в комедии «Горе от ума» Грибоедова:

1. Столкновение взглядов Чацкого и фамусовского общества.
2. Драматическая история любви Чацкого и Софьи.
3. Взаимоотношения отцов и детей.

6. В 1823 году Пушкин написал стихотворение «К морю» в жанре:

1. Элегии. 2. Послания. 3. Оды.

7. Жанр произведения «Евгений Онегин»

1. Повесть 2. Поэма 3. Роман

8. Татьяна Ларина для Пушкина:

1. Загадочный образ 2. Типичная деревенская барышня 3. Идеал русской женщины

9. Пушкин одного из своих героев назвал «добрый мой приятель». Речь идет:

1. Об Онегине 2. О Дубровском 3. О Гриневе.

10. Имя Лермонтова стало известным после написания стихотворения:

1. «Поэт» 2. «Смерть Поэта» 3. «Кинжал»

11. «Во мне два человека: один живет в полном смысле этого слова, другой мыслит и судит его...» - говорит о себе:

1. Печорин 2. Вернер 3. Княжна Мери

12. Для Печорина характерны:

1. Склонность к самоанализу, самопознанию 2. Надменность, презрительность
3. Легкомыслие, бесцельность

13. Род литературы, к которому относится произведение Н.В. Гоголя «Мертвые души»:

1. Эпос 2. Лироэпос 3. Драма

14. Покупая у помещиков мертвые души, Чичиков надеялся:

1. Укрепить материальное благополучие своих будущих детей 2. Выгодно жениться
3. Получить на службе высокую должность

15. Образ помещика, данный в развитии:

1. Плюшкин 2. Манилов 3. Собакевич

16. Образ Петербурга есть в произведении:

1. «Дубровский» (Пушкин) 2. «Горе от ума» (Грибоедов) 3. «Евгений Онегин» (Пушкин)

17. Несколько рассказчиков выступают в роли повествователя:

1. В «Герое нашего времени» М.Ю. Лермонтова 2. В «После бала» Л.Н. Толстого
3. В «Бедной Лизе» Н.М. Карамзина

18. Выберите хронологически верную последовательность:

1. Романтизм, реализм, сентиментализм, классицизм.
2. Классицизм, сентиментализм, романтизм, реализм.
3. Реализм, романтизм, сентиментализм, классицизм.

Критерии оценивания

Правильность выполнения каждого задания оценивается 1 баллом. Максимальное количество баллов-18

Рекомендуемая шкала пересчёта первичного балла за выполнение работы в отметку по пятибалльной шкале

«2»	«3»	«4»	«5»
0-8	9-12	13-16	17-18

Входная контрольная работа по английскому языку

Цель: контроль навыков чтения по теме «Семья», контроль лексических навыков по темам «Одежда», «Животные, их места обитания», «Семья», «Школа», контроль грамматических навыков по темам «Present / Past / Future Simple», «Степени сравнения прилагательных»

Содержание работы: контрольная работа составлена в соответствии с требованиями предъявляемыми к уровню подготовки по английскому языку учащихся 5 класса общеобразовательных школ, а также в соответствии с УМК под редакцией Ю.А. Комаровой, И.В.Ларионовой и К. Макбет.

Структура входной контрольной работы: Чтение (5 заданий – выбор ответа). Лексико-грамматический тест (10 заданий).

Часть I. Чтение

Прочитай рассказ и выполни задание.

Yesterday afternoon John's mother was at work. John was at home with his father. They watched TV together. Then his father said: "Let's cook dinner for Mum and we can all have dinner!" And they went to the kitchen. The father wanted to have some soup but John didn't like it. They decided to have fish. The father took the fish and they started cooking it together.

Then John went to his bedroom to do his homework. His father went to his room to read a book. They didn't go to the kitchen again.

After an hour, John's mother came home. She was tired. But when she opened the door, she ran to the kitchen and cried: "Oh, no!" The kitchen was very dirty. They couldn't eat the fish because it was black! John's mother wasn't happy. John and his father were sad, too.

But then, John and his father cleaned the kitchen and cooked a pizza for dinner.

Выбери правильный ответ в соответствии с прочитанным текстом.

1. Yesterday John was at home ...
 - a) with his mother
 - b) with his father
 - c) with his mother and father
2. Yesterday John's father said:
 - a) "Let's cook dinner for Mum together".
 - b) "Let's do your homework together".
 - c) "Let's watch TV together".
3. At first they decided to...
 - a) cook fish for dinner.
 - b) cook soup for lunch.
 - c) cook a pizza for dinner.
4. They started cooking fish and ...
 - a) John went to his bedroom to read a book.
 - b) John went to his bedroom to watch TV.
 - c) John went to his bedroom to do his homework.
5. John's mother was unhappy because...
 - a) John didn't do his homework.
 - b) the kitchen was dirty.
 - c) John and his father cooked a pizza for dinner.

Часть II. Лексико-грамматический тест.

1. Какое из слов в каждой строчке лишнее? Выпиши его.
 - a) boots, shoes, trainers, trousers
 - b) ocean, river, lake, desert, sea
 - c) granny, postman, grandpa, dad, brother
 - d) sheep, horse, cow, camel, whale
 - e) Maths, PE, Thursday, Reading, Russian
2. Выберите правильное слово.
 - 1) Last year they ... study English.

- a) began b) begins c) will begin
- 2) In winter my grandmother doesn't ... her flowers every day.
a) watered b) water c) waters
- 3) He ... London next summer.
a) visits b) visited c) will visit
- 4) ... the children play snowballs in the park yesterday?
a) Do b) Will c) Did
- 5) In summer the days are ... than in winter.
a) long b) longer c) the longest

Шкала оценивания

Количество баллов	Оценка
14 – 15	5
11 – 13	4
8 – 10	3
> 8	2

Полугодовая контрольная работа по английскому языку

Цель работы: контроль сформированности лексико- грамматических навыков, навыков чтения и письма за 1 полугодие.

Содержание работы: контрольная работа составлена в соответствии с требованиями, предъявляемыми к уровню подготовки по английскому языку учащихся 5 класса общеобразовательных школ, а также в соответствии с УМК под редакцией Ю.А.Комаровой ,И.В. Ларионовой и К.Макбет

Структура работы: контрольная работа состоит из 4 заданий: чтение текстов, дополнение предложений местоимениями, дополнение предложений конструкцией there is|are, выбор времени глагола

Вариант 1

1. Match the texts and headlines/Озаглавь тексты:

- 1) My school
- 2) My day
- 3) My journey to school
- 4) My chores

A. Every Saturday I help my mother. I tidy my room and make the bed. After that I take my dog for a walk. Then we have breakfast together. After breakfast I do the washing up and hang out with my friends.

B. I like my journey to school. It takes 15 min. My home is not far from my school. Sometimes I go by car with my mum, sometimes I walk with my friends.

C. It's Friday and I've got a really busy day. I've got Math, Russian, English and Science. After lunch I've got a basketball meeting.

D. I wake up at 7 am. I get up, go to the bathroom and clean my teeth. After then I get dressed and have breakfast. At 8 o'clock I leave home and go to school. I get home from school at 3 pm.

2. Complete the sentences with **a/an, some, any**/Дополни предложения, употребив **a/an, some, any**:

- 1) Have you got ... tissues?
- 2) Have you got ... mobile phone?
- 3) I have got ... money.
- 4) She has got ... orange and ... chocolate.

3. Complete the sentences with **there is/there are/ there isn't/ there aren't/Are there/ Is there/ Is there**/Дополни предложения, употребив **there is/there are/ there isn't/ there aren't/Are there/ Is there**

- 1) ... a swimming pool in the city?
- 2) ... any supermarkets.
- 3) ... a museum and a café in my town.

- 4) ... any railway stations?
4. Choose the correct words/Выбери правильный вариант:
- 1) I **eat/ am eating** some yogurt. It's great!
 - 2) I **eat/ am eating** an apple every day.
 - 3) Jill usually **tidies/ is tidying** her room.
 - 4) We **play/ are playing** football at the moment.
 - 5) I **don't like/ am not liking** reading books about inventions.
5. Write a letter about your chores/ Напиши письмо о своих домашних обязанностях(50-80 слов)

Вариант 2

1. Match the texts and headlines/Озаглавь тексты:
- 1) My dream town
 - 2) My favourite school subject
 - 3) My journey to school
 - 4) My chores
- A. My home is three kilometers from school. I walk to school with my friends. It takes 10 minutes. I love my journey to school.
- B. In my dream town there is an old castle and a river. There isn't a railway station. There is a big fantastic swimming pool. There are a lot of shops. And there are two cinemas and a big park.
- C. I study between eight and ten subjects. I like Maths, PE, History, Geography, but my favourite subject is English. We have English Language three times a week. At the moment I'm learning synonyms.
- D. I always help my mother. I often tidy my room and make the bed. I do the washing up. After that I feed my cat. I like to vacuum the carpet. I often go food shopping.
2. Complete the sentences with **a/an, some, any**/Дополни предложения, употребив **a/an, some, any**:
- 1) Are there ... schools?
 - 2) Have you got ... teddy bear?
 - 3) I've got ... sweets.
 - 4) He has got ... orange and ... apple.
3. Complete the sentences with **there is/there are/ there isn't/ there aren't/Are there/ Is there/ Is there**/Дополни предложения, употребив **there is/there are/ there isn't/ there aren't/Are there/ Is there**
- 1) ... any bus stations?
 - 2) ... a supermarket ?
 - 3) ... a church and ... a lot of nice houses.
 - 4) ... a bridge?
4. Choose the correct words/Выбери правильный вариант:
- 1) I **drink/ am drinking** some milk now. It's great!
 - 2) I **watch/ am watching TV** twice a day.
 - 3) Tom often **surfs/ is surfing the Internet**..
 - 4) We **lay/ are laying** the table at the moment.
 - 5) He **doesn't like/ is not liking** playing computer games.
5. Write a letter about your chores/ Напиши письмо о своих домашних обязанностях(50-80 слов)

Итоговая контрольная работа по английскому языку

1. **Назначение итоговой контрольной работы:** определить уровень образовательных достижений обучающихся по английскому языку за курс 5 класса основной школы.
2. **Документы, определяющие содержание итоговой контрольной работы.**

- Федеральный государственный стандарт основного общего образования утверждённый Минобрнауки России №1897 от 17 декабря 2010 г с изменениями приказ Минобрнауки от 29.12.2014 г №1644, от 31 декабря 2015 года № 1577.

- Основная общеобразовательная программа основного общего образования в части планируемых результатов по предмету и формирования УУД.

- Рабочая программа по английскому языку 5 класс.

- Английский язык Учебник для 5 класса общеобразовательных организаций / Ю.А. Комарова, И.В. Ларионова, К. Гренджер. — М.: ООО «Русское слово — учебник»: Макмиллан, 2014.

3. Структура итоговой контрольной работы: итоговая контрольная работа состоит из письменной части. Письменная часть включает 3 раздела: аудирование, чтение, грамматику и лексику. Раздел «Аудирование»: 6 заданий: выбор ответа (ВО): (задания 1-6), раздел «Чтение»: 6 заданий: выбор ответа (ВО): (задания 7-12), раздел «Грамматика и лексика» 6 заданий с кратким ответом (КО): (задания 13-18).

В заданиях по аудированию проверяется сформированность умения понимать основное содержание прослушанного текста, в заданиях по чтению проверяется сформированность умения извлекать запрашиваемую информацию из прочитанного текста.

В заданиях по грамматике проверяются навыки оперирования грамматическими единицами в коммуникативно значимом контексте на основе предложенного текста.

Итоговая контрольная работа выполняется на базовом уровне сложности.

4. Условия выполнения итоговой контрольной работы.

На выполнение итоговой контрольной работы отводится 40 минут. Рекомендуемый порядок выполнения: Аудирование, Чтение, Грамматика и лексика.

5. Процедура проведения раздела «Аудирование»

Текст для аудирования читает учитель английского языка. Прежде чем прочитать текст для аудирования, необходимо сделать небольшое вступление по-русски: *«Сейчас я прочитаю рассказ о (называется имя героя или героини рассказа). Вы должны определить, какие из приведенных в задании утверждений 1-6 соответствуют содержанию рассказа (1 –True -Верно), а какие не соответствуют (2 –False-Неверно), и обвести выбранные варианты ответов.*

Я прочитаю текст 2 раза. Во время первого чтения определите верные и неверные утверждения, во время второго проверьте себя.

Сейчас у вас есть 1 минута для того, чтобы познакомиться с заданиями по аудированию. Пожалуйста, не читайте задания других разделов итоговой контрольной работы».

Читать текст для аудирования необходимо в нормальном темпе, соблюдая соответствующую интонацию. После первого прочтения необходимо дать обучающимся 30 секунд, чтобы они могли выполнить задание. (*«У вас есть 30 секунд, чтобы выполнить задания 1-6»*)

Затем текст прочитывается ещё раз. После этого обучающимся дается ещё 30 сек, чтобы они могли проверить правильность выполнения заданий (*«У вас есть 30 секунд, чтобы проверить, правильно ли вы выполнили задания 1-6 (пауза 30 секунд). Пожалуйста, приступайте к выполнению заданий по чтению, грамматике и письму»*).

Этапы и время проведения заданий по аудированию

Структура раздела «Аудирование»	Время
Вступление/ инструкция	1 мин
Пауза 1 (знакомство учащихся с заданиями 1- 6)	1 мин
Первое чтение текста для аудирования	1 мин
Пауза 2 (выполнение заданий 1-6)	30 сек
Второе чтение текста для аудирования	1 мин
Пауза 3 (проверка выполнения заданий 1-6)	30 сек

6. Процедура проведения разделов «Чтение» и «Грамматика и лексика»

Задания по чтению (7-12), по грамматике и лексике (13-18) выполняются обучающимися в индивидуальном режиме.

7. Оценивание итоговой контрольной работы.

В заданиях по аудированию, чтению, лексике и грамматике (1-18) за каждый правильный ответ обучающийся получает 1 балл. Задание с кратким ответом или с выбором ответа считается выполненным, если записанный ответ совпадает с эталоном.

В случае, если в заданиях 1-12 обведены 2 и более ответов к одному заданию (возможно, в том числе правильный), выставляется 0 баллов.

За неверный ответ или отсутствие ответа в любом задании 1-18 выставляется 0 баллов.

Определяется сумма баллов обучающегося за выполнение заданий всех разделов итоговой контрольной работы.

Максимальный первичный балл – 18

Рекомендуемая шкала перевода первичных баллов в школьные отметки

Школьная отметка	5	4	3	2
Первичный балл	16-18	12-15	9-11	Менее 9

Итоговая контрольная работа по английскому языку
ученика (-цы) 5__ класса _____

АУДИРОВАНИЕ

Прслушайте рассказ. Определите, какие из приведенных ниже утверждений 1-6 соответствуют содержанию текста (1 - True), а какие не соответствуют (2 - False). Обведите номер верного ответа.

- Jane's birthday is in summer.
1) True 2) False
- Jane lives in Great Britain.
1) True 2) False
- Jane plays a musical instrument.
1) True 2) False
- Jane has three pets.
1) True 2) False
- Jane is a good pupil.
1) True 2) False
- Jane learns a foreign language.
1) True 2) False

ЧТЕНИЕ

Прочитайте текст. В заданиях 7 – 12 обведите номер (1, 2 или 3), соответствующий верному варианту ответа.

A good girl

On Sunday Lizzie and Kate got up early. Right after breakfast they went shopping with their mum. Lizzie was only six, and Kate was seven but they both liked shopping. There were lots of beautiful clothes in the shops: hats, dresses, blouses and others. Their mother bought a pair of nice shoes for each of them. The girls put the shoes on and came home wearing them.

After lunch their dad went fishing. It was a hot day in the middle of July and the girls wanted to go to the river, too. They liked swimming. "OK, you may go," their mum said. "Be careful in the water. And remember to change your shoes."

When they were walking through wet grass and mud down to the riverbank, their shoes got dirty. Kate said: "Lizzie! Mum's going to be very angry with you! She told us to change the shoes and you didn't!" "But I did," Lizzie answered. "These are yours."

- Lizzie and Kate went shopping in _____.
1) the morning 2) the afternoon 3) the evening
- Kate and Lizzie were _____.
1) friends 2) classmates 3) sisters
- It was _____.
1) summer 2) spring 3) autumn
- The girls went _____.
1) fishing 2) swimming 3) diving
- The girls lived near _____.
1) the lake 2) the sea 3) the river
- Lizzie was wearing _____.
1) her new shoes 2) Kate's new shoes 3) Kate's old shoes

ГРАММАТИКА

Прочитайте текст. Преобразуйте слова, данные в скобках так, чтобы они грамматически соответствовали содержанию текста. Заполните пропуски полученными словами. Каждый пропуск соответствует отдельному заданию 13-18.

Captain Grant's Letter

Example: My name is (*be*) Captain Grant.

13. I am on an island in the sea. I _____ (*not/ know*) where the island is.
14. I need help. Please, contact my children. _____ (*they*) names are William and Peter Grant.
15. William is _____ (*old*) than Peter.
16. William is a student. He _____ (*study*) at London University. He is going to become a doctor.
17. I _____ (*get*) to this island two months ago. The island is nice and green but I feel very lonely here.
18. I know you are a kind person and you _____ (*help*) me. Thank you!

Максимальное количество баллов - 18

Текст для аудирования (читает учитель)

Аудиотекст

We are going to spend Christmas with my aunt's family. My mum says that I'll enjoy it and that I'll meet my cousin Jane Smith there. I've never seen her but my mum often tells me about her. Jane is as old as I am – she is eleven. Her birthday is very soon – on New Year's Day.

Jane is British and she was born in Britain but then her family moved to America. Now they live in Washington.

I want to give Jane a disc of classical music as a birthday present. My mum says she loves music and plays the piano very well. Jane also loves animals and she takes a good care of her dog and her parrot. She wants to have a cat, too, but her Mum is against it.

Jane does very well at school. She likes Literature and History but her favourite subject is German.

6

класс

Входная контрольная работа по английскому языку

Цель работы – контроль лексических навыков по темам «Школа», «Путешествуя по городу», контроль грамматических навыков по темам «Present / Past / Future Simple», «Present Continuous»

Содержание работы: контрольная работа составлена в соответствии с требованиями, предъявляемыми к уровню подготовки по английскому языку учащихся 6 класса общеобразовательных школ, а также в соответствии с УМК под редакцией Ю.А. Комаровой, И.В. Ларионовой и К. Макбет.

Структура контрольной работы: Лексика – грамматика (8 заданий); Построение диалога (6 реплик); Перевод предложений (выбор ответа – 5 заданий)

I. Put in the words: play, speak, exchange, taught, take, hobbies, an interview, stay.

Denis Korolev is a ten-year old student. His 1) _____ are sport and music. He can 2) _____ the guitar well. He likes to 3) _____ pictures of his friends. Denis can 4) _____ and read English. Last year Barbara Grey from Great Britain 5) _____ him and his friends. She is going to arrange a students' 6) _____. Yesterday Denis gave 7) _____ to a youth magazine about the Russian-English student exchange. Denis is going to 8) _____ with his pen-friend's family.

II. Make up the dialogue. Put the phrases in the correct order.

- A. – You are welcome. Have a nice day.
B. – Excuse me, am I far from Trafalgar Square?
C. – How can I get there?
D. - I'm afraid you are.
E. - It's very easy. Take bus No.64 and you'll be there in ten minutes.
F. – Thank you very much.

III. Choose the correct translation.

- Сейчас ему необходим только горячий чай.
 - He is needing only a cup of hot tea at the moment.
 - He needs only a cup of hot tea at the moment.
- Что Вы хотите?
 - What do you want?
 - What are you wanting?
- Тише! Он пишет статью о Москве.
 - Keep silence! He is writing an article about Moscow.
 - Silence! He writes an article about Moscow.
- Have you ever been to an ancient castle?
 - Вы бывали когда-нибудь в старинном замке?
 - Вы собираетесь побывать когда-нибудь в старинном замке?
- This book is worth reading.
 - Эту книгу следует прочитать.
 - Эту книгу стоит прочитать.

Шкала оценивания

Количество баллов	Оценка
18 – 19	5
13 - 17	4
9 – 12	3
< 9	2

Полугодовая контрольная работа по английскому языку

Цель работы: контроль сформированности лексико-грамматических навыков, навыков чтения, письма и аудирования за 1 полугодие 6 класса.

Содержание работы: контрольная работа составлена в соответствии с требованиями, предъявляемыми к уровню подготовки по английскому языку учащихся 6 класса общеобразовательных школ

Структура работы: задание по чтению (понимание основного содержания), лексико-грамматическое задание (лексический выбор слова, изменение формы слова в соответствии с контекстом предложения), задание по аудированию (понимание запрашиваемой информации).

Время выполнения работы: 40 минут

Источники, использованные при составлении работы: учебник английского языка для 6 класса под ред. Ю.А. Комаровой, «Тематические тестовые задания для подготовки к ГИА. 5, 6 класс» (Академия развития, 2012)

Listening

Plans for the weekend

It's Friday afternoon and all the workers at the shoe factory are thinking about their plans for the weekend.

Doris is going to plant flowers in her yard. Michael is going to paint his house. Tom and Jane are going to go to the beach.

Peter is going to play baseball with his friends. Rita is going to go camping in the mountains. Karen and her family are going to have a picnic.

Unfortunately, the workers at the shoe factory are going to be upset. According to the radio, it's going to rain cats and dogs all weekend!

Reading

1). Read the text. Circle True (T) or False (F)

Eric Cantona

Eric Cantona is from France, but he lives and works in Britain. He is a footballer. He is 27 years old and he is married. His wife is from France, too. They have a son. Eric plays for British football team. He trains from Monday to Friday. He doesn't train on Saturdays and Sundays. He speaks English well. He likes reading books in his free time.

- Eric Cantona is French. (T/F)
- He works in France. (T/F)

3. He plays volleyball. (T/F)
4. Eric Cantona has two sons. (T/F)
5. His wife is from Britain. (T/F)
6. He doesn't train at weekend. (T/F)
7. Eric Cantona speaks Spanish well. (T/F)
8. His favourite pastime is reading. (T/F)

Vocabulary. Grammar

2). Complete these sentences by using the correct word from the box. Use each word once only. There is an extra word which you do not need to use.

In a Language School

water fond exciting whole problems love making teacher boring summer learning

Fourteen-year-old Andy, who is from Korea, lives in France. He is (1)____ French and is also studying English. What's it like for him? "I (2)_____ living here," says Andy, "and I'm beginning to feel like I've lived here my (3)_____ life and not for only four years. I'm not usually very good at (4)_____ friends, but everyone here is so nice that I'm not having any (5)_____. If I don't understand an exercise at school, I ask the (6)_____ or one of my friends to help me with it, and they always do. I enjoy most of the subjects we do at school, but I'm not very (7)_____ of history. It's a bit (8)_____! Another thing I like about living here is that I'm able to do lots of (9)_____ sports, like swimming and water-skiing. I'm really looking forward to my (10)_____ holidays this year because I want to learn windsurfing!"

3). Read the text below. Use the words given in capitals at the end of some lines to form words that fit in the spaces in the same line.

My favourite band

My favourite band(1)____ Tokyo Hotel.

The band(2)____ four members. They're from Magdeburg in Germany.

Bill's the singer and Tom's the guitarist. They're twin (3)_____.

Their birthday is on(4)_____ September.

Tokyo Hotel is great. I've got all(5)___ CDs!

BE

HAVE GOT

BROTHER

ONE

THEY

By Kathrin (Berlin)

Listening

4). You will hear a story about plans for the weekend. For questions 1-8, choose the best answer A, B or C.

Plans for the Weekend

1. Where do the workers work?

A. at the food factory

B. at the shoe factory

C. at the shirt factory

2. What is Doris going to plant?

A. flowers

B. fruit

C. carrots

3. What is Michael going to do with his house?

A. to clean it

B. to repair it

C. to paint it

4. Where are Tom and Jane going to go?

A. to the book shop

B. to the beach

C. to the market

5. What game is Pete going to play?

A. basketball

B. badminton

- C. baseball
6. *Where is Rita going to go camping?*
 A. in the fountains
 B. in the mountains
 C. in the forest
7. *Who is going to have a picnic?*
 A. Karen and her family
 B. Karen and her friends
 C. Karen and her classmates
8. *Why are the workers going to be upset?*
 A. The weather is going to be windy
 B. The weather is going to be snowy
 C. The weather is going to be rainy.

Критерии оценивания:

Раздел/отметка	«5»	«4»	«3»	«2»
Чтение	8	7-6	5-4	3-0
Лексика грамматика	15-14	13-11	10-8	7-0
Аудирование	8-7	6	5-4	3-0

Итоговая контрольная работа по английскому языку

1. Назначение итоговой контрольной работы: определить уровень образовательных достижений обучающихся по английскому языку за курс 6 класса основной школы.

2. Документы, определяющие содержание итоговой контрольной работы.

- Федеральный государственный стандарт основного общего образования утверждённый Минобрнауки России №1897 от 17 декабря 2010 г с изменениями приказ Минобрнауки от 29.12.2014 г №1644, от 31 декабря 2015 года № 1577.
- Основная общеобразовательная программа основного общего образования в части планируемых результатов по предмету и формирования УУД.
- Рабочая программа по английскому языку 6 класс.
- Английский язык Учебник для 6 класса общеобразовательных организаций / Ю.А. Комарова, И.В. Ларионова, К. Макбет — М.: ООО «Русское слово — учебник»: Макмиллан, 2015.

3. Структура и содержание итоговой контрольной работы. Итоговая контрольная работа состоит из письменной части. Письменная часть включает 3 раздела: аудирование, чтение, грамматику. Раздел «Аудирование»: 3 задания с выбором ответа (ВО): (задания 1-3), раздел «Чтение»: 7 заданий с выбором ответа (ВО): (задания 4-10), раздел «Грамматика»: 6 заданий с кратким ответом (КО): (задания 11-16).

Аудирование проверяет сформированность умения понимать основное содержание прослушанного текста; чтение проверяет сформированность умения извлекать запрашиваемую информацию из прочитанного текста, грамматика проверяет навыки оперирования грамматическими единицами. Итоговая контрольная работа выполняется на базовом уровне сложности.

4. Условия выполнения итоговой контрольной работы. На выполнение итоговой контрольной работы отводится 40 минут. Проводится одновременно для обучающихся всего класса. Рекомендуется следующий порядок выполнения: Аудирование, Чтение, Грамматика.

5. Оценивание итоговой контрольной работы. В заданиях по аудированию, чтению и грамматике (1-16) за каждый правильный ответ обучающийся получает 1 балл (если в заданиях 11-16 сделана орфографическая ошибка, ответ считается неверным).

Задание с кратким ответом или с выбором ответа считается выполненным, если записанный ответ совпадает с эталоном.

В случае, если в заданиях 1-10 обведены 2 и более ответов к одному заданию (возможно, в том числе правильный), выставляется 0 баллов.

За неверный ответ или отсутствие ответа в любом задании 1-16 выставляется 0 баллов.

Определяется сумма баллов обучающегося за выполнение заданий всех разделов итоговой контрольной работы.

Максимальный первичный балл – 16

Рекомендуемая шкала перевода первичных баллов в школьные отметки

Школьная отметка	5	4	3	2
Первичный балл	15-16	12-14	8-11	менее 8

Материалы для учителя Текст для аудирования (читает учитель)

A:	What are you drawing?
B:	My dog.
A:	Oh, it's cute! I like dogs too but I have a cat. She's grey, playful and very friendly. And what's your dog's name?
B:	Toby. He likes to play too, and I enjoy walking him.
A:	Can I go for a walk with you one day?
B:	Yes, sure. Today I'll take Toby for a short walk as soon as I come back from school. And one more time – in the evening, when I do all my lessons for tomorrow. We'll be glad to have a company.
A:	I can't join you today I'm afraid. Tina invited me to her birthday party last week.
B:	I've absolutely forgotten about the party! She invited me too.
A:	Are you going?
B:	Yes. I've already got a present for Tina. I only have to ask my mum to walk Toby.

АУДИРОВАНИЕ

Прослушайте диалог. Определите, какие из приведенных ниже утверждений 1-3 соответствуют содержанию диалога (1 -True), а какие не соответствуют (2 -False). Обведите номер, выбранного ответа.

- Both children have pets.
1) True 2) False
- The children are on holiday at the moment.
1) True 2) False
- In the evening the children are going for a walk.
1) True 2) False

ЧТЕНИЕ

Прочитайте текст. В заданиях 4-6 обведите номер 1, 2 или 3, соответствующий выбранному вами варианту ответа.

I'm Michael. I'm fond of baseball. People guess that I like baseball as soon as they see me since I always wear a printed T-shirt and a baseball cap. But more than baseball, I enjoy travelling and adventures and I'm happy to have a family like mine. There are five of us: mum, dad, my two twin brothers and myself. My brothers are only two years older than me – they are twelve, so we are just a team! My parents run a travelling circus and we never stay at the same place for too long. Each time when we come to a new place, we set up our tent and the show starts! Sometimes we stay in hotels, but they are rather expensive. That's why usually we stay in our caravans.

My brothers and I can't go to school every day because we are out of our hometown for about half a year. We learn at home, that is, in our caravan. My father helps me with Mathematics and my brothers explain Science to me. I have to say I'm not very good at these two subjects, and I'm not fond of them. But I can always help my brothers with French. I like this language very much, and my teachers at home say I have a talent for languages. Frankly, it's difficult to learn at home but I'm happy with my life anyway. I've been to so many places most children have only seen on TV.

- How many children are there in Michael's family?
1)One
2)Two
3)Three
- Where does Michael's father work?
1)In a sportswear shop.
2)In a travelling circus.
3)In an expensive hotel.
- What is Michael's favourite school subject?
1)Mathematics

- 2) Science
- 3) French

В заданиях 7-10 определите, какие из приведенных ниже утверждений соответствуют содержанию прочитанного текста (1 - True), а какие не соответствуют (2 - False). Обведите номер, выбранного ответа.

7. Michael fond of baseball.

- 1) True
- 2) False

8. Michael goes to school every day.

- 1) True
- 2) False

9. Michael enjoys travelling and adventures.

- 1) True
- 2) False

10. Michael doesn't wear a printed T-shirt and a baseball cap.

- 1) True
- 2) False

ГРАММАТИКА

Прочитайте данный ниже текст. Преобразуйте слова, данные в скобках, так чтобы они грамматически соответствовали содержанию текста. Заполните пропуски полученными словами. Каждый пропуск соответствует отдельному заданию 11-16.

Dreams come true

11. Wendy was a very quiet girl. She was the _____ (*tall*) pupil in her class and was very unhappy about it.

12. She wanted to become a famous singer or an actress but the other _____ (*child*) laughed at her.

13. Nobody _____ (*know*) that she had a beautiful voice and a talent for drama.

14. However, one day everything changed. Wendy got a role in the school theatre musical.

There _____ (*be*) only a few words in her role but Wendy felt very happy about it.

15. On the day of the performance the girl who was to play the leading role got ill. Wendy said "I can _____ (*play*) her part. I have learnt the whole play by heart."

16. You can guess what happened next, can't you? Wendy performed beautifully and had a great success. For the _____ (*one*) time in her life she was proud of herself.

7

класс

Входная контрольная работа по английскому языку

Назначение КИМ – оценить уровень общеобразовательной подготовки на базовом уровне по английскому языку учащихся 7-х классов.

Документы, определяющие содержание КИМ Содержание и структура работы для проведения входной контрольной работы разработаны на основе Федерального компонента государственного стандарта общего образования по иностранным языкам (Приказ Минобрнауки России от 05.03.2004 г. № 1089) с учетом следующих документов: 1) Федеральный государственный образовательный стандарт основного общего образования (утвержден приказом Министерства образования и науки Российской Федерации от «17» декабря 2010 г. № 1897 в ред. приказов Минобрнауки России от 29.12.2014 № 1644, от 31 декабря 2015 г. № 1577). 3) *Общеввропейские компетенции владения иностранным языком: Изучение, 2, оценка.* МГЛУ, 2003.

Подходы к отбору содержания, разработке структуры КИМ Главной целью иноязычного образования на уровне основного общего образования является формирование и совершенствование иноязычной коммуникативной компетенции обучающихся: коммуникативных умений (чтение), а также языковых навыков (фонетика, лексика, грамматика). Для определения уровня сформированности иноязычной компетенции у учащихся в контрольной работе предусмотрена письменная часть. Выполнение обучающимися совокупности представленных заданий позволяет оценить соответствие уровня их иноязычной подготовки Федеральному компоненту государственного стандарта основного общего образования

Условия проведения контрольной работы. При организации и проведении контрольной работы необходимо строгое выполнение инструкций. Ответы на задания письменной части работы обучающиеся указывают в тексте работы.

Характеристика структуры и содержания КИМ. Контрольная работа состоит из письменной части (задания по чтению), а также задания на контроль лексико- грамматических навыков) и навыков письма.

На выполнение работы предоставляется 40 минут.

Система оценивания выполнения отдельных заданий и работы в целом Задание с выбором ответа считается выполненным, если выбранный обучающимся номер ответа совпадает с эталоном. Все верно выполненные задания с выбором ответа оцениваются в 1 балл. Задание с кратким ответом считается выполненным, если записанный ответ совпадает с эталоном. Задания с кратким ответом оцениваются либо в 1 балл, либо (для заданий на установление соответствия) по числу правильных элементов ответа, которые указал учащийся.

Оценивание раздела «Письмо». Максимальное количество- 8 баллов. За каждое предложение 1б, если оно написано без ошибок. Максимальное количество баллов - 22

Part I. Reading (Чтение)

Прочитайте текст. Установите соответствие заголовков 1 - 5 текстам А - D. Занесите ответы в таблицу. Один заголовок лишний.

1. The vitamin to make your bones hard
2. Where the vitamins are
3. Tastes differ
4. You can't live without food
5. Vitamins and the ABC

HEALTHY FOOD

A Eating is fun, especially when you are hungry. Most people have a favourite food. Some people enjoy eating sweet things like cakes, chocolates and ice cream. Other people enjoy foods like cheese and meat. Enjoying eating is our body's way of making sure that it gets the things it needs to work properly.

B Food helps us to keep warm, gives us the energy to walk, talk, run and do all the other things we do. It helps us to grow and stay healthy.

C Vitamins also help us to be healthy. Scientists name vitamins after the letters of the alphabet. All of them are very important, for example, vitamin C keeps our skin and gums healthy. It is found in fresh fruit and green vegetables, such as oranges, blackcurrants, lettuce. Brussels sprouts and spinach also contain a lot of vitamin C.

D Vitamin D helps our bones to grow strong and hard, and we are able to make it for ourselves if our skin gets enough sunlight. But we can also get vitamin D if we eat fish, milk, butter and cheese. Some people buy pills or tablets containing vitamins. But most of us get more than enough of them from our food.

PART II. Use of English

Task I. Choose the right variant:

1. My cousin is best pupil in the school.
A) a B) the C) _____
2. London is the capital of United Kingdom.
A) a B) the C) _____
3. He has already his puppy for a walk.
A) took B) taken C) will take
4. The old man has already with his cat.
a) play B) played C) playing
5. His little sister usually... care of their pets.
A) is taking B) took C) takes
6. Yesterday we out and had a nice time at the disco.
A) are going B) went C) go
7. We our work. It' time to rest now.
A) finished B) have finished C) will finish
8. What is longest river in the world?
A) a B) the C) _____
9. The town ... founded in 1368.

A) is B) was C) were

10. Look! Sheour pudding.

A) is eating B) eat C) eats

Task II. Преобразуйте данные справа слова таким образом, чтобы они грамматически соответствовали содержанию текста.

America was discovered in 1492. It took many years before Ferdinand Magellan, a Portuguese 1) _____, _____ made the 2) _____ trip around the world. He sailed from Spain in 1519 and only in 1522 very few of his 3) _____ returned home. Magellan 4) _____ didn't live to see his home again. He was killed in 1521 in the Philippine Islands, which he discovered.

EXPLORE

ONE

MAN

HE

Раздел III. Writing.

Write 8 sentences about your hobbies and interests.

Итоговая контрольная работа по английскому языку

Назначение итоговой контрольной работы: определить уровень образовательных достижений обучающихся по английскому языку за курс 7 класса основной школы.

Прочитайте текст :

The United Kingdom of Great Britain and Northern Ireland is situated off the Northwest coast of Europe.

The UK consists of four parts . They are : England , Scotland, Wales and Northern Ireland .

The UK lies on the British Isles .There are 5.500 islands. The two main islands are : Great Britain and Ireland . They are separated from the continent by the English Channel and the Strait of Dover .The west coast of the country is washed by the Atlantic Ocean and the Irish Sea , the east coast is washed by the North Sea . The area of the UK is 244,100 km. Its population is over 57 million people .

English is the official , but not the only language which people speak in the country .

Britain has been many centuries in the making . The Romans conquered most part of Britain , but were unable to subdue the independent tribes in the West and in the North .Other invaders were : Angles, Saxons, Jutes , Vikings and Normans . For many centuries this country was known simply as England . It had a strong army and navy . It waged numerous colonial wars . In the modern world England was the first country where capitalism was established.

Geographically Great Britain is divided into Lowland Britain and Highland Britain . Lowland Britain comprises Southern and Eastern England . Highland Britain includes Scotland ,Wales , the Pen-nines and the Lake District . The highest mountain – Ben Nevis – is in Scotland .The flora of the British Isles is much varied and the fauna is similar to that of the north-west of Europe . The country is not very rich in natural resources.

There are a lot of rivers in Great Britain . The Severn is the longest river , the Thames is the most important one .

London is the capital of the UK . It was founded by the Romans . The population of London is over 8 million people .

The largest cities of Great Britain besides London are :Birmingham ,Glasgow ,Liverpool, Manchester, Sheffield, Bristol ,Leeds , Edinburgh.

Great Britain is a constitutional monarchy . The power of the British Queen is limited by the Parliament . The British Parliament consists of the Houses of Lords and the House of Commons .

The United Kingdom of Great Britain and Northern Ireland has always played an important role in the world politics.

1. Подбери правильный заголовок к тексту :

1. Nature of the UK .

2. Great Britain .

3. The history of Great Britain .

4. The largest cities of Great Britain .

2. Отметь знаком «+» или «-» соответствие предложений тексту :

1. English is the only language which people speak in the country.
2. The most important river in Great Britain is the Thames.
3. The power of the British Queen is unlimited.
4. London was founded by the Romans.
5. The capital of this country is Manchester.
6. The UK consists of England, Scotland , Wales and Northern Ireland.

3. Выбери правильное продолжение предложений :

1. The east coast is washed by...
2. The UK and Northern Ireland has played...
3. Ben Nevis is...
4. The two main islands are separated from...
5. The UK is not very rich in ...
 - a) natural resources.
 - b) the continent by the English Channel and the Strait Dover.
 - c) important role in the world politics.
 - d) the North Sea .
 - e) the highest mountain in Scotland.

4. Выбери правильный вариант ответа :

1. How many parts does the UK consist of ?
 - a) five
 - b) seven
 - c) four
2. Which is the most important river in Great Britain ?
 - a) the Thames
 - b) the Severn
 - c) the Seine
3. What is Great Britain ?
 - a) a republic
 - b) a constitutional monarchy
 - c) a federation
4. Where is the UK situated ?
 - a) off the south of Africa
 - b) off the Northwest of Europe
 - c) off the east coast of Asia

5. Определи временную форму предложений :

1. It was founded by the Romans.
 - a) Past Passive
 - b) Future Simple
 - c) Past Simple
2. The east coast is washed by the North Sea .
 - a) Past Simple
 - b) Present Passive
 - c) Future Passive
3. The United Kingdom of Great Britain and Northern Ireland is situated of the Northwest coast of Europe.
 - a) Present Passive
 - b) Past Passive
 - c) Future Passive

6. Расположи предложения в правильном порядке :

1. The fauna is similar to that of the north-west of Europe.
2. English is the official , but not the only language which people speak in the country.
3. The population of London is over eight million people .
4. The UK lies on the British Isles .
5. Great Britain is a constitutional monarchy .

Нормы оценивания :

Всего 24 б.

«5»- 24-22б.

«4»- 21-18б.

«3»- 17-14б.

«2»- менее 14б.

8

класс

Входная контрольная работа по английскому языку

Назначение КИМ – оценить уровень общеобразовательной подготовки на базовом уровне по английскому языку учащихся 8-х классов.

Документы, определяющие содержание КИМ Содержание и структура работы для проведения входной контрольной работы разработаны на основе Федерального компонента государственного стандарта общего образования по иностранным языкам (Приказ Минобрнауки России от 05.03.2004 г. № 1089) с учетом следующих документов: 1) Федеральный государственный образовательный стандарт основного общего образования (утвержден приказом Министерства образования и науки Российской Федерации от «17» декабря 2010 г. № 1897 в ред. приказов Минобрнауки России от 29.12.2014 № 1644, от 31 декабря 2015 г. № 1577). 3) Общеευропейские компетенции владения иностранным языком: Изучение, 2, оценка. МГЛУ, 2003.

Подходы к отбору содержания, разработке структуры КИМ Главной целью иноязычного образования на уровне основного общего образования является формирование и совершенствование иноязычной коммуникативной компетенции обучающихся: коммуникативных умений (аудирование, чтение), а также языковых навыков (фонетика, лексика, грамматика). Для определения уровня сформированности иноязычной компетенции у учащихся в контрольной работе предусмотрена письменная часть. Выполнение обучающимися совокупности представленных заданий позволяет оценить соответствие уровня их иноязычной подготовки Федеральному компоненту государственного стандарта основного общего образования

Условия проведения контрольной работы. При организации и проведении проверочной работы необходимо строгое выполнение инструкций. Для проведения работы используется оборудование для прослушивания звукозаписи. Ответы на задания письменной части экзаменационной работы обучающиеся указывают в тексте работы.

Характеристика структуры и содержания КИМ. Контрольная работа из письменной части (разделы, включающие задания по аудированию, чтению, а также задания на контроль лексико-грамматических навыков выпускников);

На выполнение работы предоставляется 40 минут.

Распределение заданий по контролируемым элементам содержания. Система оценивания выполнения отдельных заданий и работы в целом. Задание с выбором ответа считается выполненным, если выбранный обучающимся номер ответа совпадает с эталоном. Все верно выполненные задания с выбором ответа оцениваются в 1 балл. Задание с кратким ответом считается выполненным, если записанный ответ совпадает с эталоном. Задания с кратким ответом оцениваются либо в 1 балл, либо (для заданий на установление соответствия) по числу правильных элементов ответа, которые указал учащийся. Задания с развернутым ответом оцениваются экспертом с учетом правильности ответа по прилагаемым критериям.

Максимальное количество баллов - 25

Task I. Listening.

1. In a restaurant
2. In a supermarket
3. In the station
4. In a house
5. In the library

Task II. Прочитайте текст об обучении в британской школе. Установите соответствие между заголовками А—F и пронумерованными абзацами текста 1—5. Запишите свои ответы в таблицу. Используйте каждую букву только один раз. В задании есть один лишний заголовок.

- A. Activities after school
- B. Free time between lessons
- C. School clothes
- D. School subjects
- E. Homework
- F. School day begins

1. I get up at 7.30 and get dressed for school. I don't live far from school, so I walk there with my friends, Brian and Gemma. On Mondays we all start the day with Assembly in the school hall at 8.50. The headteacher talks to us and gives us information about school events.
2. This year I've got nine subjects. We all study English, Maths and Science, and then we choose other subjects. My favourites are IT and Art&Design. Brian likes Spanish and Japanese. Gemma is brilliant at Maths, so she goes to an Advanced Maths class.

3. We have 20 minutes for break in the morning and an hour for lunch. Some students bring sandwiches to school for lunch, but my friends and I always eat in the dining room where you can get a hot meal every day.
4. Lessons end at 4 o'clock, but on Mondays and Wednesdays I stay at school until 5 o'clock. I go to the Photography Club and the Athletics Club. There are lots of clubs and activities at our school. Brian belongs to the Film Society and Gemma plays in the school orchestra.
5. At the end of the day I always spend two hours on homework — sometimes three hours. We get lots of homework now. We've got our exams in June, so there's always lots of work to do.

Task III. Choose the right variant.

- 1 The brother of my mother is my.....
A. aunt B. grandfather C. uncle D. cousin
2. He..... like soup.
A. not B. isn't C. don't D. doesn't
3. Igo to the gym because I don't have time
A. always B. never C. sometimes
4. Theyfootball after school.
A. play B. are playing C. plays
5. Paula..... cooking dinner at the moment.
A. am B. has C. is
6. Bill sometimes.....till late at weekends
A. sleeps B. sleep C. is sleeping
7. Look! The clowns...on the grass.
A. dance B. are dancing C. will dance D dances
8. Mike walked to school.....
A. now B. yesterday C. every day
9. You're on holiday. You... wake up early.
A. have to B. mustn't C. don't have to
10. This book is..... than the one we read last year
A. difficulter B. more difficult C. the most difficult
11. Did you..... out last night?
A. went B. goes C. go

Прочитайте текст. Преобразуйте слова, напечатанные заглавными буквами в конце строк, обозначенных номерами B10–B14 так, чтобы они грамматически и лексически соответствовали содержанию текста. Заполните пропуски полученными словами. Каждый пропуск соответствует отдельному заданию B10–B14.

- Jessie sat down in front of the TV, took the remote control and started switching from channel to channel. No, she didn't want to watch the talk show about boys and girls' _____.
- B10** _____ FRIEND
- She skipped the musical show for teenagers too – she didn't find it _____ at all.
- B11** _____ INTEREST
- For a few minutes she watched the news programme about a strike in Italy – a young bus _____ was speaking about the Trade Union demands.
- B12** _____ DRIVE
- Then she switched to the Discovery Channel. Some scientists were talking about _____ disasters there.
- B13** _____ NATURE
- B14** _____ COMFORT
- Jessie fell asleep in her _____ armchair somewhere between the Fashion Channel and the Educational Channel.

Итоговая контрольная работа по английскому языку

Назначение КИМ – оценить уровень общеобразовательной подготовки на базовом уровне по английскому языку учащихся 8-х классов.

Документы, определяющие содержание КИМ Содержание и структура работы для проведения итоговой контрольной работы разработаны на основе Федерального компонента государственного стандарта общего образования по иностранным языкам (Приказ Минобрнауки России

от 05.03.2004 г. № 1089) с учетом следующих документов: 1) Федеральный государственный образовательный стандарт основного общего образования (утвержден приказом Министерства образования и науки Российской Федерации от «17» декабря 2010 г. № 1897 в ред. приказов Минобрнауки России от 29.12.2014 № 1644, от 31 декабря 2015 г. № 1577). 3) Общеευропейские компетенции владения иностранным языком: Изучение, 2, оценка. МГЛУ, 2003.

Подходы к отбору содержания, разработке структуры КИМ Главной целью иноязычного образования на уровне основного общего образования является формирование и совершенствование иноязычной коммуникативной компетенции обучающихся: коммуникативных умений (аудирование, чтение, письмо), а также языковых навыков (фонетика, лексика, грамматика). Для определения уровня сформированности иноязычной компетенции у учащихся в контрольной работе предусмотрены письменная часть. Выполнение учащимися совокупности представленных заданий позволяет оценить соответствие уровня их иноязычной подготовки Федеральному компоненту государственного стандарта основного общего образования

Условия проведения контрольной работы. При организации и проведении проверочной работы необходимо строгое выполнение инструкций. Для проведения работы используется оборудование для прослушивания звукозаписи. Ответы на задания письменной части экзаменационной работы обучающиеся указывают в тексте работы.

Характеристика структуры и содержания КИМ. Контрольная работа из письменной части (разделы, включающие задания по аудированию, чтению, письменной речи, а также задания на контроль лексико- грамматических навыков.

Система оценивания выполнения отдельных заданий и работы. Задание с выбором ответа считается выполненным, если выбранный обучающимся номер ответа совпадает с эталоном. Все верно выполненные задания с выбором ответа оцениваются в 1 балл. Задание с кратким ответом считается выполненным, если записанный ответ совпадает с эталоном. Задания с кратким ответом оцениваются либо в 1 балл, либо (для заданий на установление соответствия) по числу правильных элементов ответа, которые указал учащийся. Задания с развернутым ответом оцениваются экспертом с учетом правильности ответа по прилагаемым критериям.

Оценивание раздела «Письмо». Максимальное количество- 8 баллов. За каждое предложение 16, если оно написано без ошибок. Максимальное количество баллов - 37

Общее время выполнения контрольной работы — 40 минут

Раздел I. Listening.

Вы два раза услышите четыре коротких диалога, обозначенных буквами А, В, С, D. Установите соответствие между диалогами и местами, где они происходят: к каждому диалогу подберите соответствующее место действия, обозначенное цифрами. Используйте каждое место действия из списка 1–5 **только один раз**. В задании есть **одно лишнее место действия**.

1. In a street 2. At home 3. On a beach 4. At a stadium 5. At the Zoo

Раздел II. Чтение

Прочитайте текст о Диане, принцессе Уэльской. Установите соответствие между заголовками А-Ф и пронумерованными абзацами текста 1-5. Используйте каждую букву только раз. В задании есть один лишний заголовок.

- A. Everyone loved her
- B. Diana's early years
- C. The divorce
- D. The tragic end
- E. The wedding
- F. Royal family

1. Diana Frances Spencer was born on 1st July, 1961, in Norfolk, England. Her father was Earl of Spencer. She had 2 older sisters and a younger brother. As a child, Diana studied at a boarding school at Kent. In childhood she liked games, swimming, running and dancing. She loved children very much and at age of 16 she worked in schools for very young children.

2. Diana married Prince Charles in July, 1981, at St Paul's Cathedral in London. It was like a fairy tale when the beautiful young girl married the Prince of Wales. People all around the world watched her wedding on TV. Charles and Diana had 2 sons, William and Harry.

3. Diana was very popular. The British loved her for kindness and beauty. They called her 'The People's Princess' because she cared so much about sick and poor people all over the world. She once said, 'I see myself as a princess for the world, not the Princess of Wales.'
4. But Diana's life wasn't as happy as it appeared. Diana and Charles had problems with their marriage. They finally divorced in August, 1996. Despite her problems, she was a devoted mother to her two sons, William and Harry, and she continued to work for charity.
5. Diana continued to travel around the world and help those in need. But her life was short-she died in a car accident on 31st August, 1997, in Paris. She was only 36 years old. Unlike a fairy tale, the happiness soon ended, but Diana is still 'The People's Princess'. Hundreds of people will always remember her because she did so much for them.

Раздел III. Task I. Прочитайте приведённый ниже текст. Преобразуйте слова, напечатанные заглавными буквами так, чтобы они грамматически и лексически соответствовали содержанию текста. Заполните пропуски полученными словами.

Task II. Choose the right variant.

1. You must't here.
a) smoke b) to smoke c) smoking
2. I have to do in the evening.
a) anything b) nothing c) everything
3. If I free, I visit my granny.
a) am, will b) will be, will c) be, visit
4. Cars are than buses.
a) the most comfortable b) comfortabler c) more comfortable
5. While I home, it started to rain.
a) walked b) was walking c) walk
6. John plays drums. He is a
- a) drum player b) drummist c) drummer
7. Do you go to school ... bus or ... foot?
a) by, by b)by, on c) on,on
8. What places are you going ?
a) visit b) visiting c) to visit
9. I could draughts, when I was eight.
a) play b) playing c) to play
10. The news ... on ten o'clock.
a) are b) were c) is
11. This book.....in the library often.
a) takes b) is taken c) is took
12. I would be happy if I..... a "5" for a test.
a) got b)will get c) get
13. This accident was
- a) frighten b) frightening c) frightened
14. Do you havea school uniform?
a) wear b) wearing c) to wear
- 15.is friendly in our class.
a) everyone b) anyone c) everything

Task III. Put the verbs into the right form.

1. Whathe (do).....now?
2. Yesterday at 6 p.m. my mother (cook).
3. If he (get)..... a "2" for the test, my mother will be angry.
4. Where your brother(work)?
5. Inever(be) to the UK.

Раздел IV. Writing

Write 6-8 sentences about your school.

9 класс

Входная контрольная работа по английскому языку

Назначение итоговой контрольной работы: определить уровень образовательных достижений обучающихся по английскому языку на старте 9 класса основной школы.

Документы, определяющие содержание итоговой контрольной работы.

- Федеральный государственный стандарт основного общего образования утверждённый Минобрнауки России №1897 от 17 декабря 2010 г. с изменениями приказ Минобрнауки от 29.12.2014 г №1644, от 31 декабря 2015 года № 1577.

- Основная общеобразовательная программа основного общего образования в части планируемых результатов по предмету и формирования УУД.

- Рабочая программа по английскому языку 9 класс.

- Английский язык Учебник для 6 класса общеобразовательных организаций / Ю.А. Комарова, И.В. Ларионова, К.

1. Раздел «Чтение»

William Shakespeare

On April 23, 1564 William Shakespeare was born in Stratford - upon - Avon. His mother was the daughter of a farmer. His father was a glove - maker. William attended a grammar school in Stratford and had quite a good education. There he learned to love reading.

While he was a teenager, he married a woman some years older than himself. He had three children: the eldest is the daughter and then twins – a son and another girl. In 1587 William went to work in London leaving his family at home. Some people say that the reason was his love of poetry and theatre.

In London Shakespeare began to write plays and become an important member of a well - known acting company. Most of his plays were performed in the new Globe Theatre built on the bank of the river Thames. In 1613 he stopped writing and went to live in Stratford when he died in 1616. His plays are well - known and still acted not only in England but in the whole world.

Определите верно(TRUE) или неверно (FALSE) утверждение

1. Shakespeare had twin daughters.
2. In 1587 Shakespeare went to work in London.
3. The Globe Theatre was built on the bank of the river Clyde.
4. Shakespeare's plays are staged only in Britain

Ответьте на вопросы

1. Where was W. Shakespeare born?
2. What school did W. Shakespeare attend in Stratford?
3. What did Shakespeare do in London?
4. Where and when did Shakespeare die?

Расставьте предложения в правильной последовательности

1. Most of his plays were staged in the Globe Theatre.
2. He married a woman some years older than himself.
3. William had quite a good education.
4. He stopped writing and went to live in Stratford.

II. PASSIVE/ACTIVE VOICE

1. William Shakespeare ... Romeo and Juliet.

a) write; b) wrote c) is written

2. "Oliver Twist" and "Domby and Son" ... by Charles Dickens.

a) is written; b)are written; c)were written

3. In 1926 the theatre ... by fire.

a) is destroyed; b) was destroyed; c) destroyed

4. The shop ... at nine every day.

a) is opened b) was opened c) will be opened

5. William Shakespeare ... in Stratford-upon-Avon.

a) were born b) is born c) was born

6. London is the place where many famous writers ...

a) were born b) is born c) was born

7. The English language all over the world.

a) speak b) was spoken c) is spoken

8. Shakespeare's works ...read all over the world.

a) is read b) were read c) are read

III. Перепишите рассказ в Past Simple

Every summer I go to the country with my sister. We visit our grandparents who are happy to see us. Our grandfather is a postman and we help him to deliver letters and newspapers. We are fond of working in the garden. My sister and I swim in the river which is near our house. We play badminton and volleyball.

Критерии оценивания.

Каждое задание несет 1 балл

100% - 90% - 5, 89% - 70% - 4, 69% - 50% - 3, 49% и менее – 2.

Итоговая контрольная работа по английскому языку

Назначение итоговой контрольной работы: определить уровень образовательных достижений обучающихся по английскому языку за курс 9 класса основной школы.

Документы, определяющие содержание итоговой контрольной работы.

- Федеральный государственный стандарт основного общего образования утверждённый Минобрнауки России №1897 от 17 декабря 2010 г с изменениями приказ Минобрнауки от 29.12.2014 г №1644, от 31 декабря 2015 года № 1577.

- Основная общеобразовательная программа основного общего образования в части планируемых результатов по предмету и формирования УУД.

- Рабочая программа по английскому языку 6 класс.

- Английский язык Учебник для 6 класса общеобразовательных организаций / Ю.А. Комарова, И.В. Ларионова, К. Макбет — М.: ООО «Русское слово — учебник»: Макмиллан, 2015.

Структура и содержание итоговой контрольной работы. Итоговая контрольная работа состоит из письменной части. Письменная часть включает 3 раздела: аудирование, чтение, грамматику. Раздел «Чтение»: 5 заданий с выбором ответа, раздел «Лексика/Грамматика»: 5 заданий с выбором ответа, раздел «Письмо». Чтение проверяет сформированность умения извлекать запрашиваемую информацию из прочитанного текста. Лексика/ Грамматика: проверяют навыки оперирования грамматическими и лексическими единицами.

Итоговая контрольная работа выполняется на базовом уровне сложности.

Условия выполнения итоговой контрольной работы. На выполнение итоговой контрольной работы отводится 40 минут. Проводится одновременно для обучающихся всего класса. Рекомендуется следующий порядок выполнения: Чтение, Лексика/Грамматика, Письмо (пишется в отдельный день).

Оценивание итоговой контрольной работы. В заданиях по чтению и лексике/грамматике за каждый правильный ответ обучающийся получает 1 балл (если сделана орфографическая ошибка, ответ считается неверным). Задание с кратким ответом или с выбором ответа считается выполненным, если записанный ответ совпадает с эталоном. В случае, если в заданиях 1-10 обведены 2 и более ответов к одному заданию (возможно, в том числе правильный), выставляется 0 баллов. За неверный ответ или отсутствие ответа в любом задании 1-16 выставляется 0 баллов. Определяется сумма баллов обучающегося за выполнение заданий всех разделов итоговой контрольной работы.

Vocabulary

1. Find the odd out in each group

- Smell taste say feel
- Catering education law experience
- Punctual relaxing reliable mature
- Subway elevator holiday downtown
- Biography fantasy sculpture science fiction

2. Circle the correct alternatives.

- She's wearing some plain **flowery**/~~leather~~ shoes.
- Children are not allowed to wear **shoelaces**/~~earrings~~ at school.
- Don't forget to **say**/~~tell~~ thank you.
- You **shrung**/~~shake~~ your head to say "no".
- The American word for underground is **subway**/~~mall~~.
- His father is a farmer, so he wants to work in **retail**/~~agriculture~~, too.

- g. She's very **ambitious\punctual**. She always arrives on time.
- h. **Recycling\ Improving** waste helps to protect the environment.
- i. The Mona Lisa is one of the most famous **landscapes\paintings** in the world.
- j. **Wool\Wood** is the material that comes from trees.

Grammar

3. Complete the sentences with the correct form of the verbs in brackets. Use the Past simple, Past continuous or Present perfect.

- a. When I (to meet) her, she (to go) to the office.
- b. He (to wash) his face when somebody (to knock) at the door.
- c. The young people (to dance) when I (to come) to the party.
- d. When he (to wash) the dishes, he (to break) a plate.
- e. What they (to do) when you (to see) them?
- f. I _____ (never/ be) to the USA. I _____ (want) to go there last summer but I couldn't.
- g. He _____ (live) in this street all his life.
- h. His father _____ (come back) to London last Sunday.
- i. Yan _____ (write) a letter to Nick two days ago.
- j. He _____ (send) his letter yesterday.
- k. They _____ (just/ buy) some postcards.

4. Make reported questions with if

- a. I asked him, "Have you seen my dog?"
- b. "Can you give me an ice-cream?" asked the little girl.
- c. "Do you know when she will return?" he asked.
- d. The teacher said to the girls, "Have you done your homework?"
- e. The little boy asked the man, "Will you help me?"
- f. "Are you coming home with me?" he asked me.
- g. "Do you really come from Japan?" the prince asked the young man.
- h. "Don't you have a driving license?" I asked her.

5. Circle the correct alternatives

- a. Who did **paint\painted** *The Girl with Peaches*?
- b. I am **having\going to have** lunch with my friends tomorrow.
- c. I would be very unhappy if I **fail\failed** the exam.
- d. She left home only two minutes ago so she **can't\might** be at school yet.
- e. If she **hadn't gone\didn't go** to the party, she wouldn't have met Steve.
- f. While I **am walking\was walking** home, I saw a car accident.
- g. What **will happen\would happen** if we didn't recycle our waste.
- h. The Guggenheim Museum Bilbao **was designed\designed** by Frank Gehry.
- i. If they play well, they **will win\won't win** the match.
- j. After **I have eaten\had eaten** dinner, I did my homework.
- k. If you go outside you **get\will get** wet. It's raining!
- l. There are a lot of restaurants **where\that** they serve good food.
- m. I really enjoy **watching\watch** sport on television.

Reading

6. Read the text and choose the correct answers.

Leonardo DiCaprio was born in Los Angeles, California on November 11, 1974. He started acting when he was just five years old, despite the fact that he was rejected by an agent because his name sounded foreign.

His first film role was in 1991 in a film called *Critters 3* and his first major role came two years later in the film *This Boy's Life*. In 1993, he co-starred with Johnny Depp in the film *What's Eating Gilbert Grape* and was nominated for an Oscar for his performance. He had to wait more than ten years for his next Oscar nomination. This time it was for his performance in *The Aviator*. The following year he was nominated again for his role in *Blood Diamond*. Despite these nominations, DiCaprio has never won an Oscar. The film that made DiCaprio into a superstar was *Titanic* (1997) in which he starred with Kate Winslet. The film won 11 Oscars, including Best film and Best Director, but DiCaprio was not nominated for an award.

1. DiCaprio was born in...
 - a. New York
 - b. San Francisco
 - c. Los Angeles
2. He was rejected by an agent because...
 - a. he was only five years old
 - b. his name sounded foreign
 - c. his acting wasn't good enough
3. He was first nominated for an Oscar for his performance in ...
 - a. *Critters 3*
 - b. *This Boy's Life*
 - c. *What's Eating Gilbert Grape*
4. DiCaprio...
 - a. hasn't won any Oscar
 - b. has won two Oscars
 - c. has won three Oscars
5. *Titanic* won an Oscar for...
 - a. Best Actress
 - b. Best Actor
 - c. Best Director

Writing

Write about an interesting journey you would like to make (15 sentences). Write about how you would travel and how you would travel with. Describe the countries and cities you would visit, how you would stay in each place and the things you would like to do.

МАТЕМАТИКА

5 класс

Входная контрольная работа по математике

Цель: проверка математических навыков за курс начальной школы

Содержание работы

1 вариант

№1. Выполните действия: а) $(1272 - 768) \cdot 7 + 472$ б) $(599 + 289) : 24 - 16$

№2. Решите уравнение: а) $x - 807 = 900$ б) $59 + x = 219$

№3. Длина прямоугольника в два раза больше ширины.
Найдите периметр прямоугольника, если его длина равна 36 см.

№4. Лыжник прошёл за 6 часов расстояние в 90 км. Сколько времени ему потребуется, чтобы пройти расстояние в 60 км?

№5. Подставьте вместо звёздочек цифры:

$$\begin{array}{r} \text{**}1200 \\ - 2*9** \\ \hline 71*28 \end{array}$$

2 вариант

№1. Выполните действия: а) $(1027 + 987) : 53 - 13$ б) $7 \cdot (3231 - 2573) + 294$

№2. Решите уравнение: а) $603 - x = 83$ б) $x + 74 = 444$

№3. Ширина прямоугольника на 12 дм меньше его длины.
Найдите периметр прямоугольника, если его ширина равна 16 дм.

№4. Туристы в первый день ехали на велосипедах 6 ч со скоростью 12 км/ч.
С какой скоростью они должны ехать во второй день, чтобы такой же путь проехать за 4 ч?

№5. Подставьте вместо звёздочек цифры:

$$\begin{array}{r} \text{**} *35 \\ - 28* \\ \hline 298*6 \end{array}$$

Критерии оценивания

№ задания	1		2		3	4	5	Всего
	а	б	а	б				
Кол-во баллов	4	4	2	2	2	2	3	19

Кол-во баллов	оценка
0 – 5 баллов	2
6 – 10 баллов	3
11 – 15 баллов	4
16 – 19 баллов	5

Полугодовая контрольная работа по математике

Цель: Данная полугодовая контрольная работа для 5 класса направлена на проверку достижения учащимися предметных умений и УУД в соответствии с ФГОС ООО

1 вариант

Часть 1.

1. Сравните числа 630 904 и 630 094. Ответ запишите с помощью знаков «больше», «равно» или «меньше».
2. Вычислите $4^3 + 7^2$.
3. Сравните значения выражений $2678 \cdot 0$ и $37 \cdot 1$. Ответ запишите с помощью знаков «больше», «равно» или «меньше».
4. Запишите равенства, заполняя пропуски:
 - а) 2 м = ____ дм;
 - б) 3500 см = ____ м;
 - в) 4 км = ____ дм;
 - г) 100000000 см = ____ км;
 - д) 100 а = ____ га;
 - е) $1 \text{ см}^2 = \text{____ мм}^2$.
5. Запишите координаты точек, расположенных на координатном луче:

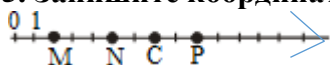

6. Решите задачу, составив выражение:
В одном альбоме 29 марок, в другом – на 3 марки больше, а в третьем – в 2 раза меньше, чем во втором. Сколько всего марок в третьем альбоме?
7. **Задача.** Длина прямоугольника 18 м, а ширина 10 м. Найдите площадь и периметр прямоугольника.
8. Найдите число x , для которого:
 - а) $x : 5 = 9$ (ост.3).

Часть 2.

9. [2 балла] Найдите значение выражения: $180 \cdot 904 - 47700 : 50 + 4946$
10. [2 балла] Определите виды треугольников по его углам на рисунке:
11. [3 балла] **Задача.** Смесь, состоящая из 3 частей цейлонского чая и 4 частей индийского чая, имеет массу 210 грамм. Сколько граммов цейлонского чая в этой смеси?

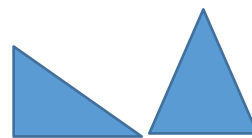

2 вариант

Часть 1.

1. Сравните числа 940 603 и 940 063. Ответ запишите с помощью знаков «больше», «равно» или «меньше».
2. Вычислите $6^2 + 2^3$.
3. Сравните значения выражений $76 \cdot 1$ и $8276 \cdot 0$. Ответ запишите с помощью знаков «больше», «равно» или «меньше».
4. Запишите равенства, заполняя пропуски:
 - а) 7 дм = ____ мм;
 - б) 5300 дм = ____ м;
 - в) 3 км = ____ дм;
 - г) 10000000 мм = ____ км;
 - д) 1 га = ____ а;
 - е) $8 \text{ см}^2 = \text{____ мм}^2$.
5. Запишите координаты точек, расположенных на координатном луче:

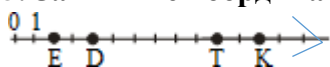

6. Решите задачу, составив выражение.
Саша из 5 «К» собрал за месяц 37 вкладышей к жвачкам, Петя – на 5 вкладышей больше, а Максим – в 2 раза меньше, чем Петя. Сколько всего вкладышей собрал Максим?
7. **Задача.** Длина прямоугольника 10 см, а ширина 15 см. Найдите площадь и периметр прямоугольника.
8. Найдите число x , для которого:

а) $x : 8 = 9$ (ост.3).

Часть 2.

9. [2 балла] Найдите значение выражения: $860 \cdot 107 - 5793 + 72800 : 50$

10. [2 балла] Определите виды треугольников по видам углов на рисунке:

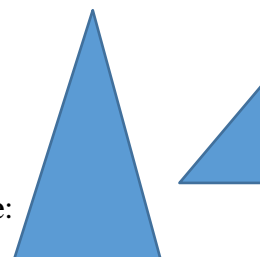

11. [3 балла] Задача. Смесь конфет, состоящая из 3 частей карамели и 5 частей ирисок, имеет массу 480 грамм. Сколько граммов ирисок в этой смеси?

Критерии оценивания

За каждое верно выполненное задание базового уровня (части I) начисляется **1 балл**.

Отметка «3» выставляется за выполнение 50 – 80% заданий

базового уровня – **4 – 7 баллов**

Отметка «4» выставляется, если набрано **8– 12 баллов**

Отметка «5» выставляется, если набрано **13 – 15 баллов**.

Итоговая контрольная работа по математике

Цель - оценить уровень сформированности предметных результатов обучающихся 5 класса соответствующего Федеральному государственному образовательному стандарту основного общего образования.

Вариант 1

Часть 1

- Сравните числа: а) $\frac{7}{15}$ и $\frac{11}{15}$; б) $\frac{5}{9}$ и $\frac{5}{16}$; в) $\frac{3}{4}$ и $\frac{5}{6}$.
- Какая дробь является неправильной: а) $\frac{5}{3}$; б) $\frac{5}{8}$; в) $\frac{3}{5}$; г) $\frac{3}{8}$.
- Вычислите: $20\frac{7}{19} - (3\frac{1}{19} + 5\frac{5}{19})$.
- От куска провода отрезали 12 м, что составляет $\frac{1}{4}$ всего куска. Сколько метров провода было в куске?
- Вычислите: а) $4\frac{1}{8} - 2\frac{1}{4}$; б) $4\frac{1}{6} \cdot 3\frac{3}{5}$; в) $1\frac{4}{11} : 1\frac{2}{13}$.
- Площадь поля 500 га. Горохом засеяли $\frac{9}{20}$ поля. Какую площадь поля засеяли горохом?
- Начертите два угла – острый и тупой. Обозначьте и измерьте их. Запишите результаты измерений.
- Найдите значение выражения $6^2 + 4^3 - 100$.
- Найдите значение выражения $4\frac{3}{5} \cdot 4\frac{8}{17} + \frac{9}{17} \cdot 4\frac{3}{5}$ наиболее удобным способом.

Часть 2

- Выполните действия: $3 : 3\frac{3}{4} + 2\frac{2}{5} \cdot 2\frac{1}{2} - 3\frac{5}{6}$
- Собственная скорость лодки $6\frac{7}{10}$ км/ч, а скорость течения $1\frac{1}{5}$ км/ч. Лодка проплыла 2 ч против течения и 2 ч по течению реки. Какой путь проплыла лодка за это время?

Вариант 2

Часть 1

- Сравните числа: а) $\frac{9}{11}$ и $\frac{3}{11}$; б) $\frac{3}{4}$ и $\frac{3}{11}$; в) $\frac{2}{3}$ и $\frac{4}{5}$.
- Какая дробь является неправильной: а) $\frac{3}{10}$; б) $\frac{3}{7}$; в) $\frac{10}{3}$; г) $\frac{7}{10}$.
- Вычислите: $5\frac{6}{13} + (10\frac{12}{13} - 2\frac{9}{13})$.
- От куска провода израсходовали 16 м, что составляет $\frac{1}{4}$ куска. Сколько метров провода было в куске первоначально?
- Вычислите: а) $6\frac{1}{8} - 2\frac{3}{4}$; б) $3\frac{1}{5} : 3\frac{1}{8}$; в) $1\frac{2}{13} : 1\frac{4}{11}$.
- В библиотеке было 900 книг. Детские книги составляли $\frac{7}{20}$ всех книг. Сколько детских книг было в библиотеке?

7. Начертите два угла – острый и тупой. Обозначьте и измерьте их. Запишите результаты измерений.

8. Найдите значение выражения $7^2 - 2^3 + 59$.

9. Найдите значение выражения $3\frac{4}{7} \cdot \frac{12}{31} + 6\frac{19}{31} \cdot 3\frac{4}{7}$ наиболее удобным способом.

Часть 2

1. Выполните действия: $2:2\frac{2}{3} + 1\frac{4}{5} \cdot 3\frac{1}{3} - 2\frac{5}{6}$

2. Собственная скорость лодки $5\frac{7}{10}$ км/ч, а скорость течения $1\frac{1}{5}$ км/ч. Лодка проплыла 3 ч против течения и 3 ч по течению реки. Какой путь проплыла лодка за это время?

Критерии оценивания

№ задания	Часть 1												Часть 2		Всего	
	1			2	3	4	5			6	7	8	9	1		2
	а	б	в				а	б	в							
Кол-во баллов	1	1	1	1	3	2	1	1	1	2	4	4	4	5	5	36

Кол-во баллов	оценка
0 – 9 баллов	2
10 – 20 баллов	3
21 – 30 баллов	4
31 – 35 баллов	5

6 класс

Входная контрольная работа по математике

Цель: выявить степень подготовленности учащихся 6-го класса к продолжению образования в основной школе.

Содержание итоговой работы

Вариант 1

I часть (5 баллов)

Запишите верный ответ. Верный ответ каждого задания оценивается одним баллом.

1. Запишите неправильную дробь в виде смешанной дроби $\frac{9}{2}$.

Ответ: _____.

2. Определите вид угла по его градусной мере $A=134^\circ$.

Ответ: _____.

3. Вычислить удобным способом: $25 \cdot 15 \cdot 4 \cdot 2$.

Ответ: _____.

4. Найдите скорость движения автобуса, если за 6 часов он проезжает 240 км.

Ответ: _____.

5. Решите уравнения: а) $\frac{1}{6} + x = \frac{1}{3}$; б) $x : \frac{3}{4} = 2\frac{2}{5}$

Ответ: _____.

II часть (4 балла)

Решение заданий 6-7 может иметь краткую запись без обоснования. Правильное решение каждого задания оценивается двумя баллами.

6. Вычислите $(3\frac{1}{4} + 2\frac{1}{6}) : 2\frac{3}{5} + 1\frac{1}{6}$

7. Одна сторона прямоугольника равна 37дм, вторая сторона на 12 дм меньше первой. Вычислите периметр и площадь прямоугольника.

III часть (3 балла)

Решение 8 задания должно иметь обоснование. Необходимо записать последовательные логические действия и объяснения. Правильное решение задания оценивается тремя баллами.

8. В санаторий завезли апельсины, мандарины и лимоны. Апельсины составляли $\frac{5}{14}$ всех фруктов, мандарины - $\frac{8}{12}$, а лимоны – остальные 99 кг. Сколько всего завезли фруктов?

Вариант 2

I часть (5 баллов)

Запишите верный ответ. Верный ответ каждого задания оценивается одним баллом.

1. Запишите неправильную дробь в виде смешанной дроби $\frac{8}{3}$.

Ответ: _____.

2. Определите вид угла по его градусной мере $\sphericalangle A=34^\circ$.

Ответ: _____.

3. Вычислить удобным способом: $5 \cdot 12 \cdot 20 \cdot 3$.

Ответ: _____.

4. Найдите скорость движения автомобиля, если за 4 часов он проезжает 320 км.

Ответ: _____.

5. Решите уравнения: а) $x + \frac{1}{4} = \frac{3}{8}$, б) $\frac{2}{7} : x = \frac{26}{7}$.

Ответ: _____.

II часть (4 балла)

Решение заданий 6-7 может иметь краткую запись без обоснования. Правильное решение каждого задания оценивается двумя баллами.

6. Вычислите $(2\frac{1}{4} + 4\frac{5}{6}) : 3\frac{2}{5} - 1\frac{1}{4}$

7. Одна сторона прямоугольника равна 42 м, вторая сторона на 18 м меньше нее. Вычислите периметр и площадь прямоугольника.

III часть (3 балла)

Решение 8 задания должно иметь обоснование. Необходимо записать последовательные логические действия и объяснения. Правильное решение задания оценивается тремя баллами.

8. Для класса купили тетради, ручки и карандаши. Стоимость тетрадей составила $\frac{5}{12}$ стоимости всей покупки, стоимость ручек - $\frac{3}{8}$, а стоимость карандашей – остальные 70 рублей. Найдите стоимость всей покупки.

Система оценивания выполнения отдельных заданий и входной контрольной работы в целом. Сумма баллов начисляется за правильно выполненные задания в соответствии с максимально возможным количеством предложенных баллов для каждой части (5; 4; 3 – всего 12 баллов).

При переводе в 5-и бальную систему оценивания предлагается следующая шкала перевода баллов в оценку:

11 - 12 баллов – «5»;

8 - 10 баллов – «4»;

4 - 7 баллов – «3»;

1 - 3 балла – «2».

Полугодовая контрольная работа по математике

Цель: Данная полугодовая контрольная работа для 6 класса направлена на проверку достижения учащимися предметных умений и УУД в соответствии с ФГОС ООО

1 вариант.

1) Вычислите: а) $41 + (-12)$; б) $-18 + (-19)$; в) $-32 - (-12)$;
г) $67 - (-33)$ д) $8 \cdot (-25)$; е) $-78 : (-26)$

2) Вычислите наиболее простым способом:

а) $-39 \cdot 81 + 29 \cdot 81$; б) $-679 + 28 - (45 - 679)$

3) Решите пропорцию: а) $\frac{6}{7} = \frac{36}{x}$; б) $\frac{13}{35} = \frac{x}{42}$.

4) Найдите значение выражения.

$$240 - 240: (-55 + 15) \cdot (-2)$$

- 5) Туристы проехали на автобусе 220 км, а оставшиеся 45% намеченного маршрута они проехали на электричке. Какова длина намеченного маршрута?
- 6) Изобразите координатную ось, выбрав удобный единичный отрезок, и отметьте на ней точки O(0), M(4), N(-5), K(7), L(-8). Определите расстояние OL и MK.

2

вариант.

- 1) Вычислите: а) $35 + (-18)$; б) $-25 + (-39)$; в) $-22 - (-15)$;
г) $89 - (-83)$; д) $-9 \cdot (-27)$; е) $94 : (-47)$

2) Вычислите наиболее простым способом.

а) $-46 \cdot 82 + 36 \cdot 82$; б) $-846 + 39 - (48 - 846)$

- 3) Решите пропорцию: а) $\frac{7}{6} = \frac{35}{x}$; б) $\frac{11}{21} = \frac{x}{49}$.

4) Найдите значение выражения.

$$280 - 280 : (-16 + 2) \cdot 2$$

- 5) Туристы проехали на автобусе 55% намеченного маршрута, а оставшиеся 180 км они проехали на электричке. Какова длина намеченного маршрута?
- 6) Изобразите координатную ось, выбрав удобный единичный отрезок, и отметьте на ней точки O(0), M(4), N(-3), K(7), L(-6). Определите расстояние OK и ML.

Критерии оценивания

№ задания	1						2		3	4	5	6	Всего
	а	б	в	г	д	е	а	б					
Кол-во баллов	1	1	1	1	1	1	2	2	2	4	2	3	21

Кол-во баллов	оценка
0 – 6 баллов	2
6 – 11 баллов	3
12 – 17 баллов	4
18 – 21 баллов	5

Итоговая контрольная работа по математике

Цель - оценить уровень сформированности предметных результатов обучающихся 6 класса соответствующего Федеральному государственному образовательному стандарту основного общего образования.

Содержание итоговой работы

Вариант 1

Часть 1

1. Расстояние на карте между пунктами А и В равно 6 см. Масштаб карты 1: 300 000. Каково расстояние между пунктами А и В в действительности?

- 1) 18 км 2) 1,8 км 3) 0,5 км 4) 18 000 см

2. Найдите неизвестный член пропорции $x : 2 = 0,5 : 5$.

- 1) $\frac{1}{5}$ 2) 5 3) 20 4) $\frac{1}{10}$

3. Известно, что 30% числа равно 12. Найдите само число.

Ответ: _____

4. Найдите значение выражения $|11,75| - |-2,75|$.
- 1) 9 2) -14,75 3) 14,5 4) 10

5. Округлите десятичную дробь 59,38 до целых.

- 1) 59 2) 60 3) 59,3 4) 59,4

6. Раскройте скобки и приведите подобные слагаемые в выражении: $2a - 3(b - 2a)$.

Ответ: _____

7. Из 24 л молока получается 3 л сливок. Сколько литров молока потребуется, чтобы получить 20 л сливок?

- 1) 2,5 2) 100 3) 120 4) 160

8. Даны координаты концов отрезка А $(-3;2)$ и В $(-1;5)$. В какой четверти координатной плоскости находится отрезок АВ?

- 1) в первой 2) во второй 3) в третьей 4) в четвертой

9. Число 120 разделите в отношении 2 : 3. Укажите большее из полученных чисел.

- 1) 180 2) 80 3) 48 4) 72

10. Вычислите значение выражения $(-6 + 8 : (-2)) \cdot (-3) - 1$.

Часть 2.

11. Сад занимает 80 га. Яблони занимают 58,5% этой площади, а вишни 39%. На сколько гектаров площадь под вишнями меньше площади под яблонями?
12. Вычислите значение выражения $5\frac{3}{4} - 8,75 + 5,125 + 2\frac{7}{8}$.
13. Сначала Витя прочитал 60% всей книги, а потом 40% остатка. Сколько процентов книги осталось прочитать Вите?

Вариант 2

Часть 1

1. Масштаб карты 1: 25000. Расстояние между двумя станциями на карте 16 см. Каково расстояние между станциями на местности ?

- 1) 8 км 2) 4 км 3) 2,5 км 4) 64 км

2. Найдите неизвестный член пропорции $6,4 : 0,16 = 4 : x$.

- 1) 1 2) 10 3) 160 4) 0,1

3. Известно, что 40% числа равно 24. Найдите само число.

Ответ: _____

4. Найдите значение выражения $|18,42| - |-11,42|$.

- 1) -7 2) -14,75 3) 29,84 4) 7

5. Округлите десятичную дробь 43,72 до целых.

- 1) 43,8 2) 43,7 3) 43 4) 44

6. Раскройте скобки и приведите подобные слагаемые в выражении: $3a - 2(b - 3a)$.

Ответ: _____

7. 8м сукна стоят 54р. Сколько стоят 12м этого сукна?

- 1) 81 2) 36 3) 91 4) 72

8. Даны координаты концов отрезка С $(-2;3)$ и D $(-5;1)$. В какой четверти координатной плоскости находится отрезок CD?

- 1) в первой 2) во второй 3) в третьей 4) в четвертой

9. Число 180 разделите в отношении 4 : 5. Укажите большее из полученных чисел.

- 1) 120 2) 90 3) 80 4) 100

10. Вычислите значение выражения $(-9 - 6 : (-3)) (-2) + 1$.

Ответ: _____

Часть 2

11.Посадки леса занимают 420 га. Ели занимают 63,5% этой площади, а сосны 29 %. На сколько гектаров площадь, занятая елями, больше площади, занятой соснами?

12.Вычислите значение выражения $8\frac{7}{8} + 3,125 - 12,75 + 5\frac{3}{4}$.

13.Сначала продали 40% привезенного картофеля, а потом 30% остатка. Сколько процентов привезенного картофеля осталось?

Система оценивания выполнения отдельных заданий и итоговой контрольной работы в целом.

Правильно выполненная работа оценивается 17 баллами.

Каждое правильно выполненное из заданий 1-10 оценивается 1 баллом.

Задание 11 оценивается 2 балла, 12 задание – 2 балла, 13 задание – 3 балла

Таблица перевода баллов в отметки по пятибалльной шкале

Баллы	0 - 7	8 - 11	12 - 14	15 - 17
Оценка	2	3	4	5

7 класс

Входная контрольная работа

Содержание работ построено в соответствии:

- с Федеральным Законом Российской Федерации от 29.12.2012 г. № 273 «Об образовании в Российской Федерации»;
- с требованиями ФГОС основного общего образования (утвержден Приказом Министерства образования и науки РФ от 17 декабря 2010 года № 1897);
- УМК «Математика» для 6 класса (Учебник.6 класс, С.М. Никольский, М.К. Потапов, Н.Н. Решетников, А.В. Шевкин, М.: Просвещение, 2014)
- УМК Алгебра 7 класс. Авторы: Ю.М. Колягин, М.В. Ткачева, Н.Е. Федорова, М.И. Шабунин, М.: Просвещение, 2017 г.
- УМК Геометрия 7-9 классы. Л.С. Атанасян, Б.Ф.Бутузов и др Москва, «Просвещение», 2012 г.

Цель: Выявить уровень остаточных знаний, умений, навыков учащихся по пройденному материалу за курс 6 класса

Предметные: Уметь производить простейшие вычисления с обыкновенными и десятичными дробями, уметь применять изученные способы действий для решения задач.

Познавательные: Ориентироваться в своей системе знаний: самостоятельно предполагать, какая информация нужна для решения учебной задачи, делать выводы. Перерабатывать полученную информацию: делать выводы на основе обобщения знаний.

Коммуникативные: Правильно оформлять работу.

Регулятивные: Работая по плану, сверять свои действия с целью и, при необходимости, исправлять ошибки

Личностные: формировать ответственное отношение к учению, развивать находчивость, активность, инициативность.

Критерии оценивания контрольной работы

Ответ оценивается *отметкой «5»*, если:

- работа выполнена полностью;
- в логических рассуждениях и обосновании решения нет пробелов и ошибок;
- в решении нет математических ошибок (возможна одна неточность, описка, которая не является следствием незнания или непонимания учебного материала).

Отметка «4» ставится в следующих случаях:

- работа выполнена полностью, но обоснования шагов решения недостаточны
- допущены одна ошибка или есть два – три недочёта в выкладках.

Отметка «3» ставится, если:

- если учащийся выполнил 50% работы, но можно сказать, что обладает обязательными умениями по проверяемой теме.

Отметка «2» ставится, если:

- допущены существенные ошибки, показавшие, что учащийся не обладает обязательными умениями по данной теме в полной мере.

Вариант 1.

1. Выполните действия: а) $-7,4 - 2,9$; б) $-\frac{3}{8} + \frac{5}{6}$; в) $-1\frac{1}{7} : 2\frac{2}{7}$; г) $-3,7 \cdot (-0,6)$.

2. Постройте треугольник МКР, если М(-4;3), К(5;0), Р(0;-4).

3. Решите уравнение: а) $4x + 15 = 3x + 12$; б) $0,4(x - 5) = 0,5(6 + x) - 2,5$.

4. Найти значение выражения

$$8 - 4,2 : \left(2\frac{5}{14} - 1\frac{4}{21} \right).$$

5. Во время субботника заводом было выпущено 150 холодильников. $\frac{2}{3}$ этих холодильников было отправлено в больницы, а 60% оставшихся – в детские сады. Сколько холодильников было отправлено в детские сады?

6. На второй полке стояло в 4 раза больше книг, чем на первой. Когда на первую полку поставили еще 35 книг, а со второй убрали 25 книг, то на обеих полках книг стало поровну. Сколько книг было на каждой полке первоначально?

Вариант 2.

1. Выполните действия: а) $-7,5 + 4,2$; б) $-\frac{1}{9} - \frac{5}{6}$; в) $-1\frac{1}{8} : (-\frac{33}{8})$; г) $-0,9 \cdot 2,7$.

2. Постройте треугольник АВС, если А(0;5), В(-4;-5), С(6;0).

3. Решите уравнение: а) $6x - 4 = 5x - 11$; б) $0,3(x - 2) = 0,8 + 0,4(x + 4)$.

4. Найти значение выражения

$$8 - 4,2 : \left(2\frac{5}{14} - 1\frac{4}{21} \right).$$

5. Завод изготовил сверх плана 120 автомобилей. $\frac{3}{4}$ этих автомобилей отправили строителям гидро-станции, а 80% остатка – в рисоводческий совхоз. Сколько автомобилей было отправлено в рисоводческий совхоз?

6. В саду яблонь было в 3 раза больше, чем слив. После того, как 14 яблонь вырубili и посадили 10 слив, деревьев обоих видов в саду стало поровну. Сколько яблонь и сколько слив было в саду первоначально?

Полугодовая контрольная работа по алгебре

Содержание представленного материала соответствует программе по математике УМК Алгебра 7 класс. Авторы: Ю.М. Колягин, М.В. Ткачева, Н.Е. Федорова, М.И. Шабунин, М.: Просвещение, 2017 г.

Цель: Проверить общий уровень усвоения учебного материала в соответствии с требованиями ФГОС

Предметные: проверить сформированность понятийного аппарата по проверяемым разделам содержания курса математики; знание основных правил и формул, умение их применять; владение математическими умениями и навыками.

Метапредметные: проверить умение оценивать логическую правильность рассуждений, умение извлекать и анализировать информацию, умение применять изученные понятия.

Критерии оценивания контрольной работы

Ответ оценивается *отметкой «5»*, если:

работа выполнена полностью;

- в логических рассуждениях и обосновании решения нет пробелов и ошибок;
- в решении нет математических ошибок (возможна одна неточность, описка, которая не является следствием незнания или непонимания учебного материала).

Отметка «4» ставится в следующих случаях:

- работа выполнена полностью, но обоснования шагов решения недостаточны
- допущены одна ошибка или есть два – три недочёта в выкладках.

Отметка «3» ставится, если:

- если учащийся выполнил 50% работы, но можно сказать, что обладает обязательными умениями по проверяемой теме.

Отметка «2» ставится, если:

- допущены существенные ошибки, показавшие, что учащийся не обладает обязательными умениями по данной теме в полной мере.

1 вариант

1. Представить в виде степени выражение:

$$1) 3^7 \cdot 3^5; \quad 2) 4^9 : 4^6; \quad 3) (2^2)^3; \quad 4) 3^7 \cdot 5^7; \quad 5) (a^3)^4 \cdot a^2$$

2. Упростить выражения: $2x - (3x - 4(x - 2) + 1)$.

$$2a^2(a + 3b) - 3b(2a^2 + b^2).$$

$$(4xy^2 - x + 2x^2y) - (2xy^2 + 3x + 2x^2y);$$

$$-0,3m^2x^3y^4(-1,5mx^2y);$$

3. Найти значение числового выражения:

$$0,5 \cdot 1,7 \cdot 20 + 3\frac{3}{7} \cdot 28 - 3\frac{1}{7} \cdot 28; \quad \left(\frac{1}{2}\right)^3 + 3\frac{1}{3} : \left(-\frac{1}{3}\right)$$

4. Решить уравнение:

$$2(3 - x) + 7x = 4 - (3x + 2);$$

5. Лена задумала число. Если это число увеличить в 3 раза, а потом уменьшить на 10, то получится число, вдвое меньше задуманного. Какое число задумала Лена?

6. При каком значении a уравнение $ax - 1 = (2x - 3) + 2$ имеет бесконечно много корней?

2 вариант

1. Представить в виде степени выражение:

$$1) 5^2 \cdot 5^9; \quad 2) 2^8 : 2^4; \quad 3) (3^3)^2; \quad 4) 4^8 \cdot 7^8; \quad 5) (x^2)^5 : x^3$$

2. Упростить выражение: $5a - (7 - 2(3 - a) - 3)$.

$$(5m^2y^3 + 3m^3y^2 - m) - (3m^2y^3 + 2m + 3m^3y^2);$$

$$3x^2(b + 2x) - 2x(2b^2x + 3x^2).$$

$$\left(-\frac{1}{7}a^3b^4c^2\right) \left(-3\frac{1}{2}a^2bc^3\right);$$

3. Найти значение числового выражения: $40 \cdot 1,3 \cdot 0,25 + 4\frac{5}{6} : 36 - 4\frac{1}{3} : 36;$

$$2) \left(\frac{1}{3}\right)^3 + 5\frac{3}{4} : \left(-\frac{1}{2}\right)$$

4. Решить уравнение: $5(1 - x) + 8x = -2 - (2x + 3);$

5. Женя задумал число, умножил его на 2 и прибавил 16. В результате получил число, втрое больше задуманного. Какое число задумал Женя?

6. При каком значении a уравнение $ax - (x + 2) = 3$ не имеет корней?

Итоговая контрольная работа по алгебре

Содержание представленного материала соответствует программе по математике УМК Алгебра 7 класс. Авторы: Ю.М. Колягин, М.В. Ткачева, Н.Е. Федорова, М.И. Шабунин, М.: Просвещение, 2017 г

Цель: проверка уровня предметной компетентности учащихся 7 класса по алгебре за курс 7 класса.

Предметные: проверить сформированность понятийного аппарата по проверяемым разделам содержания курса алгебры; знание основных правил и формул, умение их применять; владение математическими умениями и навыками.

Метапредметные: проверить умение оценивать логическую правильность рассуждений, умение извлекать и анализировать информацию, умение применять изученные понятия.

Структура работы: Работа состоит из двух частей. Задания части 1 направлены на проверку освоения базовых умений и практических навыков применения математических знаний в повседневных ситуациях. Посредством заданий части 2 осуществляется проверка владения материалом на повышенном уровне.

Критерии оценивания

Ответ оценивается отметкой «5», если: выполнены 10-11 заданий; в логических рассуждениях и обосновании решения нет пробелов и ошибок; в решении нет математических ошибок (возможна одна неточность, описка, которая не является следствием незнания или непонимания учебного материала).

Отметка «4» ставится в следующих случаях: выполнено 8-9 заданий, либо более 9, но обоснования шагов решения недостаточны, допущены одна ошибка или есть два – три недочёта в выкладках, чертежах (если эти виды работ не являлись специальным объектом проверки).

Отметка «3» ставится, если: выполнено верно 5-8 заданий и допущено более одной ошибки или более двух – трех недочетов в выкладках и чертежах, но обучающийся обладает обязательными умениями по проверяемой теме.

Отметка «2» ставится, если: выполнено менее 5 заданий, либо 5 заданий и при этом допущены существенные ошибки, показавшие, что обучающийся не обладает обязательными умениями по данной теме в полной мере, учащийся набрал менее 5 баллов.

Содержание работы

Часть 1

1. Найдите значение выражения

$$\left(\frac{19}{8} + \frac{11}{12}\right) : \frac{5}{48}.$$

2. Решите уравнение $\frac{3x+4}{2} + 3 = \frac{9x}{4}.$

3. Средний вес мальчиков того же возраста, что и Сергей, равен 48 кг. Вес Сергея составляет 120% среднего веса. Сколько весит Сергей?

4. На диаграмме показано содержание питательных веществ в какао, молочном шоколаде, фасоли и сушёных белых грибах. Определите по диаграмме, в каком продукте содержание жиров находится в пределах от 15% до 25%.

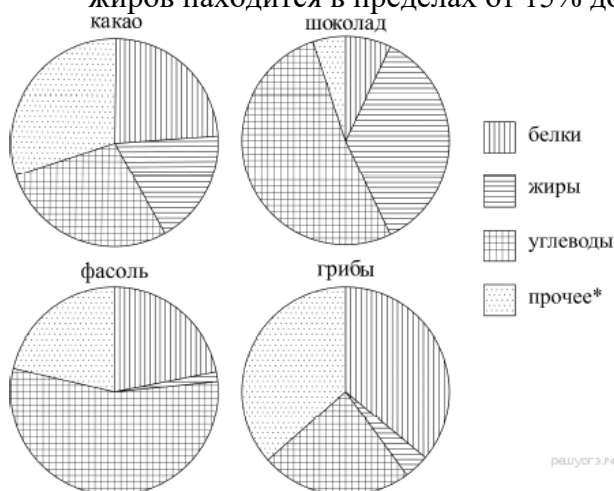

*К прочему относятся вода, витамины и минеральные вещества.

1) какао 2) шоколад 3) фасоль 4) грибы

5. Установите соответствие между функциями и их графиками.

А) $y = \frac{1}{2}x - 3$ Б) $y = -\frac{1}{2}x - 3$ В) $y = -\frac{1}{2}x + 3$

ГРАФИКИ

б.

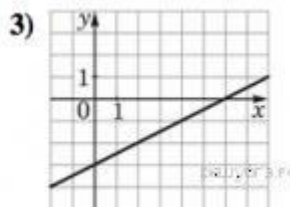
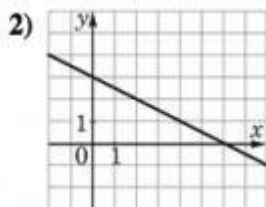
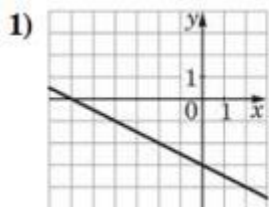

8. Упростите выражение $\frac{x^2 - 4}{4x^2} \cdot \frac{2x}{x + 2}$ и найдите его значение при $x = 4$. В ответ запишите полученное число.

Часть 2.

9. В кафе проходит акция «Доступная среда» - каждую среду предоставляется скидка на бизнес ланч 30%. Николай Петрович каждый день обедает в этом кафе и берет бизнес-ланч стоимостью 210 рублей (без скидки). Сколько рублей он потратит за рабочую неделю (с понедельника по пятницу), если будет обедать в этом кафе?

10. Четыре последовательных натуральных числа таковы, что произведение двух больших из этих чисел на 90 больше, чем произведение двух меньших чисел. Найдите меньшее из этих чисел.

11. Разложите на множители: $x^2y + xy^2 - 3x + y - 3xy$

Итоговая контрольная работа по геометрии

Цель: проверка уровня предметной компетентности учащихся 7 класса по геометрии за курс 7 класса.

Предметные: проверить сформированность усвоения стандарта по темам «Смежные и вертикальные углы», «Признаки равенства треугольников», «Параллельность прямых», «Соотношение между сторонами и углами треугольника»

Метапредметные: проверить умение оценивать логическую правильность рассуждений, умение извлекать и анализировать информацию, умение применять изученные понятия.

Критерии оценивания контрольной работы

Ответ оценивается отметкой «5», если:

работа выполнена полностью;

- в логических рассуждениях и обосновании решения нет пробелов и ошибок;
- в решении нет математических ошибок (возможна одна неточность, описка, которая не является следствием незнания или непонимания учебного материала).

Отметка «4» ставится в следующих случаях:

- работа выполнена полностью, но обоснования шагов решения недостаточны
- допущены одна ошибка или есть два – три недочёта в выкладках.

Отметка «3» ставится, если:

- если учащийся выполнил 50% работы, но можно сказать, что обладает обязательными умениями по проверяемой теме.

Отметка «2» ставится, если:

- допущены существенные ошибки, показавшие, что учащийся не обладает обязательными умениями по данной теме в полной мере.

Содержание работы

1). В равнобедренном треугольнике ABC с основанием AC угол B равен 42° Найдите два других угла треугольника ABC.

2). Величины смежных углов пропорциональны числам 5 и 7. Найдите разность между этими углами.

3). В прямоугольном треугольнике ABC $\angle C = 90^\circ$, $\angle A = 30^\circ$, AC = 10 см, $CD \perp AB$, $DE \perp AC$. Найдите AE

4). В треугольнике MPK угол P составляет 50 % угла K, а угол M на 40 больше угла P. Найдите угол P.

5) Угол при основании равнобедренного треугольника меньше 60° . Сравнить длины основания треугольника a, боковой стороны b и высоты h, проведенной к основанию.

8 класс

Входная контрольная работа

Цель: проверить уровень остаточных знаний за курс 7 класса.

Предметные: Проверить остаточные знания.

Личностные: формирование навыков самооценки результатов своей работы, умение признавать собственные ошибки

Познавательные: Ориентироваться в своей системе знаний: самостоятельно предполагать, какая информация нужна для решения учебной задачи, делать выводы. Перерабатывать полученную информацию: делать выводы на основе обобщения знаний.

Коммуникативные: Правильно оформлять работу.

Регулятивные: Работая по плану, сверять свои действия с целью и, при необходимости, исправлять ошибки.

Работа состоит из 1 части и направлена на проверку достижений уровня базовой подготовки. С помощью этих заданий проверяется знание и понимание важных элементов содержания (вычислительны навыков, алгоритм решения систем уравнений, знание формул сокращенного умножения, знание правил выполнения действий с алгебраическими выражениями, способов разложения многочленов на множители, алгоритм решения задач, определение и свойства равнобедренного треугольника, свойств параллельных прямых, признаков равенства треугольников) и применение знания к решению математических задач, применение знаний в простейших практических ситуациях. При выполнении заданий учащиеся должны продемонстрировать системность знаний, узнавать стандартные задачи в разнообразных формулировках.

Критерии оценивания работы.

Каждое задание оценивается в 1 балл.

"5" ставится, если набрано 8 – 9 баллов;

"4" ставится, если набрано 7 - 6 баллов (1 из модуля «Геометрия»);

"3" ставится, если набрано 4- 5 баллов (1 из модуля «Геометрия»).

1 вариант.

Модуль «Алгебра»

1. Найдите значение выражения $2x^3 - 1/3y^2$ при $x=-1/2, y=-3$.

2. Решите систему уравнений $3a-2b=14,$
 $2a+b=7.$

3. Упростите выражения:

а) $(3x + y)(2x - 5y) - 6(x - y)^2;$

б) $(-2x^3 y)^3 (-5x^2 y)^2.$

4. Разложите на множители:

а) $av + ac - a;$

б) $4x^2 - y^2 + 2x - y.$

5. Велосипедист ехал 2 ч по проселочной дороге и 1ч по шоссе. Всего он проехал 28 км. С какой скоростью велосипедист ехал по проселочной дороге и с какой по шоссе, если известно, что его скорость по шоссе была на 4 км/ч больше, чем скорость по проселочной дороге?

Модуль « Геометрия».

1. В равнобедренном треугольнике угол между боковыми сторонами в три раза больше угла при основании. Найдите величины углов треугольника.

2. Параллельные прямые a и b пересечены двумя параллельными секущими AB и CD , причем точки A и C лежат на прямой a , а точки B и D – на прямой b . Докажите, что $AC = BD$.

2

вариант.

Модуль «Алгебра»

1. Найдите значение выражения $3x^2 + 1/4y^3$ при $x=-1/3, y=-2$.

2. Решите систему уравнений $5a - 3b=11,$
 $3a+b=1.$

3. Упростите выражения:

а) $(2a - 3b)(5a + b) - 10(a+b)^2;$

б) $(-3x^2 y^3)^3 (-2x^5 y)^2.$

4. Разложите на множители:

- а) $x + xy - xc$;
б) $x^2 - 9y^2 + x - 3y$.

5. Пешеход прошел расстояние от станции до поселка за 5 ч, а велосипедист проехал это же расстояние за 2 ч. Скорость велосипедиста на 6 км/ч больше скорости пешехода. Найдите скорость пешехода и скорость велосипедиста?

Модуль « Геометрия».

1. В равнобедренном треугольнике угол при основании в четыре раза больше угла между боковыми сторонами. Найдите величины углов треугольника.
2. Параллельные прямые a и b пересечены двумя параллельными секущими AB и CD , причем точки A и C лежат на прямой a , а точки B и D – на прямой b . Докажите, что $AB = CD$.

Полугодовая контрольная работа

Цель: проверить знания и умение решать задачи по теме «Квадратные корни и квадратные уравнения.»

Предметные: применять полученные знания для вычисления квадратных корней, сравнения чисел, сокращения дробей, освобождения от иррациональности, решения квадратных уравнений, решению задач.

Личностные: формирование навыков самооценки результатов своей работы, умение признавать собственные ошибки

Познавательные: Ориентироваться в своей системе знаний: самостоятельно предполагать, какая информация нужна для решения учебной задачи, делать выводы. Перерабатывать полученную информацию: делать выводы на основе обобщения знаний.

Коммуникативные: Правильно оформлять работу.

Регулятивные: Работая по плану, сверять свои действия с целью и, при необходимости, исправлять ошибки.

Работа состоит из 1 части: направлена на проверку достижений уровня базовой подготовки. С помощью этих заданий проверяется знание и понимание важных элементов содержания (вычислительны навыков операций с квадратными корнями, правило сравнения иррациональных чисел, алгоритм избавления от иррациональности в знаменателе, алгоритм решения неполных квадратных уравнений и формулу для вычисления корней полного и приведенного квадратных уравнений, формулу разложения квадратного трехчлена на множители, решения задач с помощью квадратного уравнения) и применение знания к решению математических задач, применение знаний в простейших практических ситуациях. При выполнении заданий 1 части учащиеся должны продемонстрировать системность знаний, узнавать стандартные задачи в разнообразных формулировках. **2 часть** направлена на дифференциальную проверку повышенного уровня владения материалом. Все задания носят комплексный характер. Они позволяют проверить владение формально_ оперативным математическим аппаратом, способность к интеграции знаний в различных темах школьного курса, умение найти и применить нестандартные приемы рассуждения. При выполнении заданий учащиеся должны продемонстрировать умение грамотно записывать решение.

Время выполнения 1 урок.

Критерии оценивания контрольной работы.

Задания А оцениваются -1 балл,

Задания В, А₃ (б), А₄ (д) оцениваются -2 балла.

"5" ставится, если набрано 13-15;

"4" ставится, если набрано 10 -12баллов;

"3» ставится, если набрано 6 -9 баллов.

1

Вариант.

А₁ Упростите выражение:

а) $6\sqrt{3} + \sqrt{27} - 3\sqrt{75}$; б) $(\sqrt{50} - 2\sqrt{2})\sqrt{2}$; в) $(2 - \sqrt{3})^2$

А₂ Сравните: а) $\frac{1}{2}\sqrt{12}$ и $\frac{1}{3}\sqrt{45}$; б) 8 и $3\sqrt{5}$.

А₃ Освободить дробь то иррациональности:

а) $\frac{5}{3\sqrt{10}}$; б) $\frac{8}{\sqrt{6} + \sqrt{2}}$

А₄ Решите уравнение и найти сумму его корней:

а) $2x^2 - 18 = 0$; б) $3x^2 + 12x = 0$; в) $3x - 1 + 6x^2 = 0$; г) $(6 + 5x)(4x - 3) = 0$;
д) $(4x + 3)^2 = (3x + 5)(4x - 1) = 0$.

A₅ Не решая уравнения $81x^2 - 32x + 4 = 0$, найдите количество его корней.

B₁ Найти значение выражения: $\frac{1}{1-2\sqrt{7}} - \frac{1}{1+2\sqrt{7}}$

B₂ При каком значении p один из корней уравнения $3x^2 - px - 6 = 0$ равен -2?

B₃ Сколько корней имеет уравнение $3y^2 - ky - 2 = 0$?

B₄ Сократите дробь: $\frac{6x^2 - x - 1}{9x - 1}$

B₅ Из пункта А в пункт В велосипедист проехал по дороге длиной 48 км, а обратно он возвращался по другой дороге, которая короче первой на 8 км. Увеличив скорость на обратном пути на 4 км/ч, велосипедист затратил на 1 ч меньше, чем на путь из А в В. С какой скоростью ехал велосипедист из пункта А в пункт В?

2 Вариант.

1) Упростите выражение:

A₁ $5\sqrt{2} + 2\sqrt{32} - \sqrt{98}$; б) $(4\sqrt{3} + \sqrt{27})\sqrt{3}$; в) $(\sqrt{5} - \sqrt{3})^2$.

A₂ Сравните: а) $\frac{1}{2}\sqrt{28}$ и $\frac{1}{3}\sqrt{54}$; б) $4\sqrt{5}$ и 6.

A₃ Освободить дробь от иррациональности: а) $\frac{7}{2\sqrt{21}}$; б) $\frac{22}{\sqrt{13} - \sqrt{2}}$

A₄ Решите уравнение и найти произведение его корней:

а) $2x^2 - 18 = 0$; б) $2x^2 + 6x = 0$; в) $7x + 3 + 2x^2 = 0$; г) $(9 - 3x)(8x + 3) = 0$; д) $(5x + 2)^2 = (5x + 6)(4x - 1) = 0$.

A₅ Не решая уравнения $36x^2 - 22x + 4 = 0$, найдите количество его корней.

B₁ Найти значение выражения: $\frac{1}{3+\sqrt{15}} + \frac{1}{3-\sqrt{15}}$.

B₂ При каком значении p один из корней уравнения $2x^2 - x - p = 0$ равен -2?

B₃ Сколько корней имеет уравнение $4y^2 + ky - 5 = 0$?

B₄ Сократите дробь: $\frac{5x^2 + 3x - 2}{25x^2 - 4}$

B₅ Два автомобиля выезжают одновременно из одного города в другой. Скорость первого на 20 км/ч больше скорости второго, и поэтому первый автомобиль приезжает на место на 2ч 24 мин раньше второго. С какой скоростью шел первый автомобиль, если известно, что расстояние между городами равно 429 км?

Итоговая контрольная работа

Цель: проверить знания и умения, полученные в результате изучения курса алгебры 8 класса (а именно тем: «Решение неравенств и систем неравенств», «Квадратные корни», «Квадратные уравнения», «Квадратичная функция», «Квадратные неравенства»); проверить знания и умения, полученные в результате изучения курса геометрии (а именно тем: «Четырехугольники», «Площадь», «Подобные треугольники», «Окружность»).

Предметные: Применять полученные знания для решения различных заданий.

Личностные: формирование навыков самооценки результатов своей работы, умение признавать собственные ошибки.

Познавательные: Ориентироваться в своей системе знаний: самостоятельно предполагать, какая информация нужна для решения учебной задачи, делать выводы. Перерабатывать полученную информацию: делать выводы на основе обобщения знаний.

Коммуникативные: Правильно оформлять работу.

Регулятивные: Работая по плану, сверять свои действия с целью и, при необходимости, исправлять ошибки.

Время 2 урока

Работа состоит из 2 частей: 1 часть направлена на проверку достижений уровня базовой подготовки. С помощью этих заданий проверяется знание и понимание важных элементов содержания (алгоритм решения линейных и квадратных неравенств, алгоритм решения систем уравнений, знание формул для нахождения корней квадратного уравнения, площадей фигур, координат вершины параболы, знание замечательных отрезков в окружности и их свойств, теоремы Пифагора, определение и свойства равнобедренного треугольника) и применение знания к решению математических задач, применение знаний в простейших практических ситуациях. При выполнении заданий 1 части учащиеся должны продемонстрировать системность знаний, узнавать стандартные задачи в разнообразных формулировках.

2 часть направлена на дифференциальную проверку повышенного уровня владения материалом. Все задания носят комплексный характер. Они позволяют проверить владение формально_ оперативным математическим аппаратом, способность к интеграции знаний в различных темах школьного курса, умение найти и применить нестандартные приемы рассуждения. При выполнении заданий учащиеся должны продемонстрировать умение грамотно записывать решение, приводя при этом необходимые пояснения и обоснования.

Критерии оценивания контрольной работы.

Задания А оцениваются в 1 балл.

Задания В оцениваются в 2 балла.

«5» Ставится, если набрано 12 -14 баллов;

«4» Ставится, если набрано 8 – 11 баллов;

«3» Ставится, если набрано 5 баллов и 1 обязательно В – 7 баллов.

1

Вариант.

Модуль «Алгебра»

A₁. Найти значение выражения: $\sqrt{18}(\sqrt{6} - \sqrt{2}) - 3\sqrt{12}$.

A₂ Решите неравенство: $2x^2 + 7x - 4 > 0$.

A₃ Решите неравенство: $5(x + 2) - x > 6(x - 2)$.

A₄ Найдите координаты вершины параболы $y = x^2 - 4x + 3$ и координаты точек пересечения этой параболы с осями координат.

B₁ Решите систему уравнений: $x - 4y = 3$
 $x^2 - 21y = 28$.

B₂ Мастер должен был изготовить 72 детали, а ученик 64 детали. Изготавливая в час на 4 детали больше, чем ученик, мастер выполнил заказ на 2 ч раньше. Сколько деталей изготавливал в час мастер и сколько ученик?

Модуль «Геометрия»

A₁ Боковая сторона равнобедренного треугольника равна 10 см, а его основание – 12 см. Найдите его площадь.

A₂ Диагонали ромба равны 8 см и 6 см. Найдите периметр и площадь ромба.

B₁ В трапеции ABCD углы A и B прямые. Диагональ AC – биссектриса угла A равна 6 см. Найдите площадь трапеции, если угол CDA равен 60°.

B₂ В окружности проведены две хорды AB и CD, пересекающиеся в точке K, KC= 6см, AK= 8см, BK + DK = 21см. Найдите длины BK и DK.

2

Вариант.

Модуль «Алгебра»

A₁. Найти значение выражения: $\sqrt{28}(\sqrt{14} - \sqrt{7}) - 2\sqrt{98}$.

A₂ Решите неравенство: $6x^2 - 7x - 24 < 0$.

A₃ Решите неравенство: $3(x - 2) - 5(x + 3) > x$.

A₄ Найдите координаты вершины параболы $y = -x^2 + 6x - 8$ и координаты точек пересечения этой параболы с осями координат.

B₁ Решите систему уравнений: $y - 5x = 1$
 $y^2 - 13x = 23$.

B₂ две соревнующиеся бригады рабочих должны были изготовить по 240 деталей. Первая бригада изготавливала в день на 8 деталей больше, чем вторая, и в результате выполнила заказ на 1 день раньше второй. Сколько деталей в день изготавливала каждая бригада?

Модуль «Геометрия»

A₁ Боковая сторона равнобедренного треугольника равна 13 см, а его медиана, проведенная к основанию – 5 см. Найдите площадь и периметр треугольника.

A₂ Биссектриса угла A параллелограмма ABCD делит сторону BC на отрезки BK и KC, равные 8 см и 4 см. Найдите периметр параллелограмма.

B₁ В равнобедренной трапеции ABCD диагональ AC перпендикулярна боковой стороне CD. Найдите площадь трапеции, если угол CAD равен 30°, AD = 12см.

B₂ В окружности проведены две хорды AB и CD, пересекающиеся в точке M, MB= 10см, AM= 12см, DC = 23 см. Найдите длины CM и DM.

9 класс

Входная контрольная работа по математике

Время на выполнение работы: 40 минут

Цель: контроль знаний учащихся на начало учебного года

Планируемые образовательные результаты: соответствие уровня и качества знаний учащихся образовательной программе

Назначение и способы практического использования: входная контрольная работа по математике в общеобразовательном 9 классе, как средство контроля знаний учащихся на начало учебного года

Критерии оценивания: при проверке работы за каждое из шести первых заданий выставляется 1 балл, если ответ правильный и 0 баллов, если ответ неправильный. За выполнение седьмого и восьмого задания, в зависимости от полноты и правильности ответа выставляется от 0 до 2 баллов, согласно критериям, представленным ниже. При оценке выполнения задания 7 и 8 работы необходимо учитывать требования единого орфографического режима. Итого, максимальное количество баллов за работу $6 \times 1 + 2 \times 2 = 10$

Баллы	Критерии оценки выполнения задания 7
2	Правильно составлена и описана математическая модель задачи, произведены все вычисления, получен верный ответ.
1	Правильно составлена математическая модель задачи, но допущена описка и / или негрубая вычислительная ошибка, не влияющая на правильность дальнейшего хода решения. В результате этой описки и /или ошибки может быть получен неверный ответ.
0	Все случаи решения, не соответствующие указанным выше критериям выставления оценок в 1 или 2 балла.

Баллы	Критерии оценки выполнения задания 8
2	Правильно изображен рисунок к задаче, оформлено краткое условие, произведены все вычисления, получен верный ответ.
1	Правильно изображен рисунок к задаче, оформлено краткое условие, но допущена описка и / или негрубая вычислительная ошибка, не влияющая на правильность дальнейшего хода решения. В результате этой описки и /или ошибки может быть получен неверный ответ.
0	Все случаи решения, не соответствующие указанным выше критериям выставления оценок в 1 или 2 балла.

Нормы выставления оценок:

Баллы	0 – 4	5 – 6	7 – 8	9 – 10
Оценка	«2»	«3»	«4»	«5»

Инструкция по выполнению работы

На выполнение работы отводится 40 минут.

1. При выполнении заданий 1-8 нужно указать ответы в бланке ответов. При этом:

- если к заданию приводятся варианты ответов (четыре ответа, верный только один), то надо вписать цифру, соответствующую верному ответу;
- если ответы к заданию не приводятся, то надо вписать ответ.

2. Задание 8 выполняется с записью хода решения. Текст задания можно не переписывать.

1. Найдите значение выражения $7,4 \cdot 2 - 7,5 \cdot 2 + 3$.

1) 1 2) 0 3) -1 4) -4

2. Упростите выражение $\frac{x^2}{x^2-1} \div \frac{x}{x+1}$

3. Вычислите $3\sqrt{16} - \sqrt{25}$

4. Решите уравнение $x^2 - x - 6 = 0$

5. Решите неравенство $3x - 8 < 9$

6. Упростите выражение $8b^5 : 2b^2$

- 1) $3b$ 2) $4b$ 3) $4b^3$ 4) $3b^5$

7. Расстояние от поселка до турбазы составляет 24 км по реке. В 10.00 моторная лодка вышла на турбазу и в 17.00 этого же дня вернулась обратно. Какова собственная скорость моторной лодки, если скорость течения реки 3 км/ч и стоянка на турбазе длилась 1 час?

8. В прямоугольном треугольнике один из внешних углов равен 115° . Найдите меньший из углов прямоугольного треугольника. Ответ дайте в градусах.

Полугодовая контрольная работа

Время на выполнение работы: 40 минут

Цель: контроль знаний, умений и навыков учащихся 9 класса, полученных при изучении алгебры и геометрии за 1 полугодие.

Планируемые образовательные результаты: соответствие уровня и качества знаний учащихся образовательной программе

Назначение и способы практического использования: контрольная работа по математике для 9 классов составлена в форме ОГЭ. Контрольная работа состоит из 2 вариантов по 15 заданий в каждом, составленных по модулям: "Алгебра" - 5 заданий в 1 части с кратким ответом и 2 задания во 2 части с развернутым ответом; "Геометрия" - 3 задания в 1 части с кратким ответом и 1 задание во 2 части с развернутым ответом; "Реальная математика" - 4 задания в 1 части с кратким ответом. В контрольную работу включены темы, изученные за 1 полугодие.

Критерии оценивания:

При проверке работы за каждое из 12 заданий первой части выставляется 1 балл, если ответ правильный и 0 баллов, если ответ неправильный. За выполнение 13, 14, 15 заданий, в зависимости от полноты и правильности ответа выставляется от 0 до 2 баллов, согласно критериям, представленным ниже. При оценке выполнения заданий 13-15 работы необходимо учитывать требования единого орфографического режима. Итого, максимальное количество баллов за работу $12 \times 1 + 3 \times 2 = 18$

Баллы	Критерии оценки выполнения задания 13,14
2	Правильно составлена и описана математическая модель задачи, произведены все вычисления, получен верный ответ.
1	Правильно составлена математическая модель задачи, но допущена описка и / или негрубая вычислительная ошибка, не влияющая на правильность дальнейшего хода решения. В результате этой описки и /или ошибки может быть получен неверный ответ.
0	Все случаи решения, не соответствующие указанным выше критериям выставления оценок в 1 или 2 балла

Баллы	Критерии оценки выполнения задания 15
2	Правильно изображен рисунок к задаче, оформлено краткое условие, произведены все вычисления, получен верный ответ.
1	Правильно изображен рисунок к задаче, оформлено краткое условие, но допущена описка и / или негрубая вычислительная ошибка, не влияющая на правильность дальнейшего хода решения. В результате этой описки и /или ошибки может быть получен неверный ответ.
0	Все случаи решения, не соответствующие указанным выше критериям выставления оценок в 1 или 2 балла

Нормы выставления оценок:

баллы	0-5	6-9	10-16	16-18
оценка	2	3	4	5

Вариант 1

Часть 1

Модуль «Алгебра»

1. Разложите на множители $6x^2 + 5x - 4$

2. Найдите значение выражения $5\sqrt{32} - 3\sqrt{0,027} - 1$

3. Решите уравнение $x^3 - 64x = 0$

4. Установите соответствие между графиками функций и формулами, которые их задают.

ГРАФИКИ

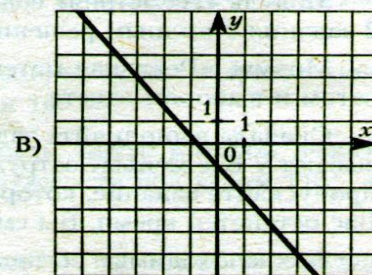
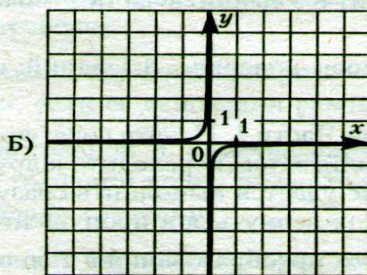
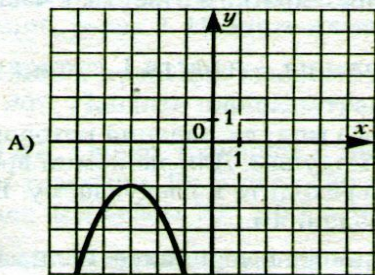

ФУНКЦИИ

1) $y = -x^2 - 8x - 18$

2) $y = -\frac{1}{10x}$

3) $y = 5x + 6$

4) $y = -\frac{4}{3}x - 1$

Ответ:

А	Б	В

5. На рисунке изображен график квадратичной функции $y=f(x)$. Какие из следующих утверждений о данной функции верны? Запишите их номера.

- 1) Функция убывает на промежутке $[0; +\infty)$.
- 2) $x=2$ – точка максимума $f(x)$.
- 3) $f(-2) = f(6)$

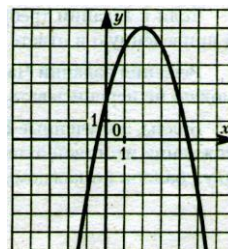

Модуль «Геометрия»

6. Найдите площадь параллелограмма, изображенного на рисунке.

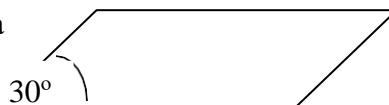

7. Укажите номера верных утверждений.

- 1) Если два угла треугольника равны 36° и 64° , то третий угол равен 100° .
- 2) В треугольнике против большего угла лежит меньшая сторона.
- 3) Площадь ромба равна произведению двух его смежных сторон на синус угла между ними.

8. Основания трапеции равны 17 и 35. Найдите среднюю линию трапеции.

Модуль «Реальная математика»

9. В таблице приведены нормативы по бегу на 60 метров для учащихся 6 класса.

	мальчики			девочки		
Отметка	«5»	«4»	«3»	«5»	«4»	«3»
Время, секунды	9,8	10,4	11,1	10,0	10,6	11,2

Какую оценку получит девочка, пробежавшая эту дистанцию за 9,9 секунды?

10. На диаграмме показано содержание питательных веществ в сухарях.

*- к прочему относятся вода, витамины и минеральные вещества.

Сколько примерно углеводов, содержится в 1 килограмме сухарей?

- 1) Около 550 г
- 2) около 625 г
- 3) около 730 г
- 4) около 810 г

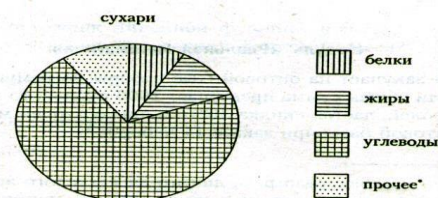

11. Расстояние s (в м), которое пролетает тело при свободном падении, можно приближенно вычислить по формуле $s = vt + 5t^2$, где v - начальная скорость (в м/с), t - время падения (в с). На какой высоте над землей окажется камень, брошенный вниз с начальной скоростью 6 м/с с высоты 80 м, через 2 с после начала падения? Ответ дайте в метрах.

12. Найти сумму первых двенадцати членов арифметической прогрессии, в которой $a_1 = -5$, $d = 3$.

Часть 2

Модуль «Алгебра»

13. Решите уравнение $x^3 - 6x^2 - 4x + 24 = 0$

14. Решите систему неравенств $\begin{cases} 5x^2 - 14x + 8 < 0, \\ 6x - 5 > 0 \end{cases}$

Модуль «Геометрия»

15. Две стороны треугольника равны 7 и 12, а косинус угла между ними равен 0,5. Найдите площадь треугольника.

Вариант 2

Часть 1

Модуль «Алгебра»

1. Разложите на множители $3x^2 - 7x + 2$
2. Найдите значение выражения $\sqrt[4]{625} - \sqrt[3]{-125}$
3. Решите уравнение $2x^2 + 8x = 0$
4. Установите соответствие между графиками функций и формулами, которые их задают.

1) $y = -x^2 + 2$ 2) $y = x - 2$ 3) $y = x^2 - 2$

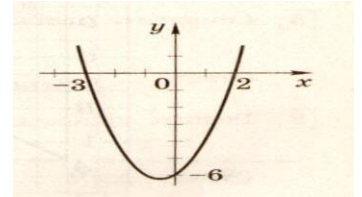
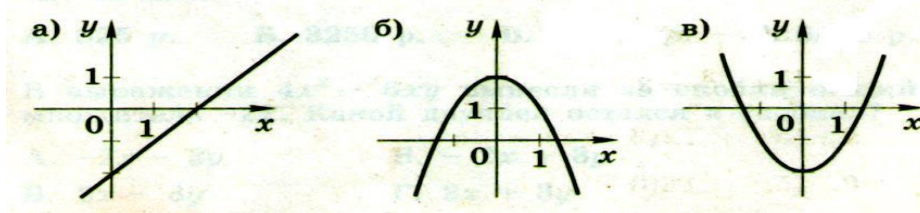

а	б	в	Ответ:

5. На рисунке изображен график функции $y = x^2 + x - 6$. Используя график, решите неравенство $x^2 + x - 6 < 0$.

Модуль «Геометрия»

6. Найдите площадь параллелограмма, изображенного на рисунке.



7. Укажите номера верных утверждений.

- 1) Если один из углов равнобедренного треугольника равен 30° , то другой его угол равен 120° .
- 2) Площадь треугольника равна половине произведения сторон на синус угла между ними.
- 3) В треугольнике против меньшей стороны лежит меньший угол.

8. Основания трапеции равны 5 и 13. Найдите среднюю линию трапеции.

Модуль «Реальная математика»

9. При классификации туристских походов их относят к тому или иному виду туризма, к той или иной категории сложности. Для пешеходных походов категория сложности определяется следующей таблицей:

Категория сложности похода	1	2	3	4	5
Продолжительность похода в днях (не менее)	6	8	10	13	16
Протяженность похода в километрах (не менее)	130	160	190	220	250

Пешеходный поход протяженностью 167 километров продолжался 11 дней. На какую наибольшую категорию сложности может претендовать этот поход?

10. На диаграмме показано распределение земель Приволжского Федерального округа по категориям.

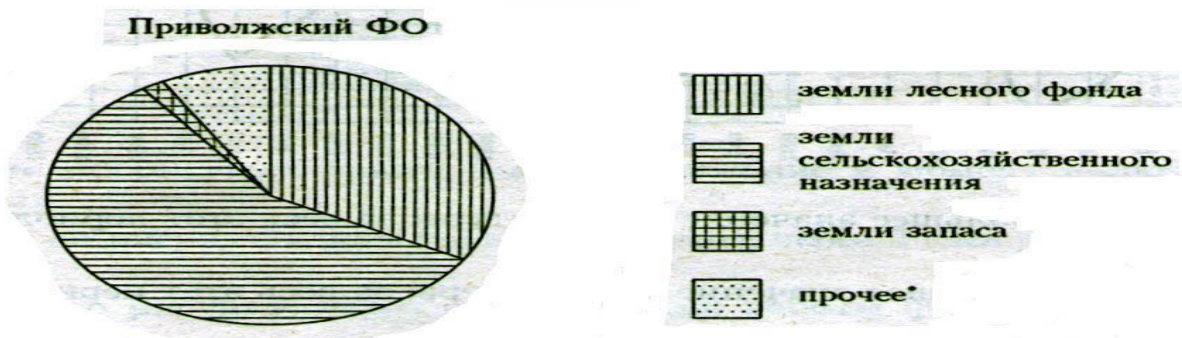

*- к прочему относятся земли поселений; земли промышленности и иного специального назначения; земли особо охраняемых территорий и объектов.

Определите по диаграмме, в каких пределах находится доля земель лесного фонда.

- 1) 0-25% 2) 25-50% 3) 50-75% 4) 75-100%

11. Расстояние s (в м) до места удара молнии можно приближенно вычислить по формуле $s=330t$, где t – количество секунд, прошедших между вспышкой молнии и ударом грома. Определите, на каком расстоянии от места удара молнии находится наблюдатель, если $t=18$. Ответ дайте в километрах, округлив его до целых.

12. Найти сумму первых десяти членов арифметической прогрессии, в которой $a_1=-8$, $d=4$.

Часть 2

Модуль «Алгебра»

13. Решите уравнение $2x^3 - 5x^2 - 2x + 5 = 0$

14. Решите систему неравенств
$$\begin{cases} 6x^2 + 7x - 24 \leq 0, \\ 1 - x > 0 \end{cases}$$

Модуль «Геометрия»

15. В треугольнике ABC $AC=9$, $AB=10$, угол $A=45^\circ$. Найдите площадь треугольника ABC.

Итоговая контрольная работа по математике

Время на выполнение работы: 40 минут

Цель: контроль знаний, умений и навыков учащихся 9 класса, полученных при изучении алгебры и геометрии за год.

Планируемые образовательные результаты: соответствие уровня и качества знаний учащихся образовательной программе

Назначение и способы практического использования. Итоговая контрольная работа по алгебре 9 класса составлена в 2 вариантах из заданий открытого банка по математике для подготовки к ОГЭ. Каждый вариант содержит 8 заданий базового уровня сложности и 2 задания повышенного уровня сложности. В контрольную работу включены темы, изученные за год.

Критерии оценивания: при проверке работы за каждое из 8 заданий первой части выставляется 1 балл, если ответ правильный и 0 баллов, если ответ неправильный. За выполнение 9,10 заданий, в зависимости от полноты и правильности ответа выставляется от 0 до 2 баллов, согласно критериям, представленным ниже. При оценке выполнения заданий 9,10 работы необходимо учитывать требования единого орфографического режима. Итого, максимальное количество баллов за работу $8 \times 1 + 2 \times 2 = 12$

Баллы	Критерии оценки выполнения задания 9,10
2	Правильно составлена и описана математическая модель задачи, произведены все вычисления, получен верный ответ.
1	Правильно составлена математическая модель задачи, но допущена описка и / или негрубая вычислительная ошибка, не влияющая на правильность дальнейшего хода решения. В результате этой описка и /или ошибки может быть получен неверный ответ.
0	Все случаи решения, не соответствующие указанным выше критериям выставления оценок в 1 или 2 балла

Нормы выставления оценок:

баллы	0-4	5-6	7-8	9-10
оценка	2	3	4	5

Часть 1

A1 Найдите значение выражения $\frac{0,2 \cdot 0,7}{0,42}$

A2 Расположите в порядке возрастания числа: $\sqrt{30}$; $3\sqrt{3}$; $5,5$.

1. $\sqrt{30}$; $3\sqrt{3}$; $5,5$ 2. $5,5$; $3\sqrt{3}$; $\sqrt{30}$ 3. $3\sqrt{3}$; $5,5$; $\sqrt{30}$ 4. $3\sqrt{3}$; $\sqrt{30}$; $5,5$

A3 Найдите второй двучлен в разложении на множители квадратного трехчлена:

$$3x^2 + 15x + 12 = 3(x + 4)(\dots).$$

A4 На одном из рисунков изображен график функции $y = \frac{3}{x}$. Укажите номер этого рисунка.

Варианты ответа:

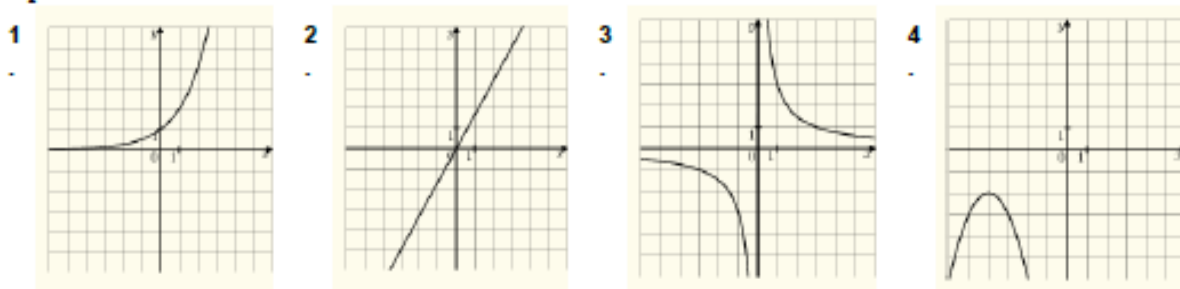

A5 Решите неравенство $x+4 \geq 4x-5$ и укажите, на каком рисунке изображено множество его решений.



A6 Выписаны первые несколько членов арифметической прогрессии: 3; 6; 9; 12; Какое из следующих чисел есть среди членов этой прогрессии?

Варианты ответа

1. 83 2. 95 3. 100 4. 102

A7 Упростите выражение:

$$\left(\frac{16b}{a} - \frac{16a}{b}\right) \cdot \frac{1}{4a+4b}$$

A8 Решите уравнение: $\frac{3}{x-4} = \frac{4}{x-3}$.

ЧАСТЬ 2

B1 Решите систему $\begin{cases} 2x + y = 1, \\ \frac{x-2}{3} + \frac{y}{4} = -1 \end{cases}$

B2 Лодка прошла по течению реки 10 км, а затем 2 км против течения, затратив на весь путь 1,5 часа. Найдите собственную скорость лодки (в км/ч), если скорость течения 3 км/ч.

Контрольная работа № 1 по теме «Объекты и системы»

Цель: определить уровень усвоения учащимися основных знаний и умений по теме «Объекты и системы».

Предметные: Понятие системы, её состава и структуры.

Метапредметные: ИКТ компетентность, уверенное оперирование понятием системы; умение анализировать окружающие объекты с точки зрения системного подхода.

Личностные: понимание значения навыков работы на компьютере для учебы и жизни; понимание необходимости использования системного подхода в жизни.

Текст контрольной работы

1. Закончите предложение: «Любая часть окружающей действительности, воспринимаемая человеком как единое целое, называется ...»

- понятием
- объектом
- предметом
- системой

2. Отметьте единичные имена объектов:

- машина
- береза
- Москва
- Байкал
- Пушкин А.С.
- операционная система
- клавиатурный тренажер
- Windows XP

3. Отметьте объекты операционной системы:

- рабочий стол
- окно
- папка
- файл
- компьютер

4. Отметьте признаки, которые могут быть указаны в сообщении об объекте:

- свойства
- размеры
- поведение
- состояние
- действия

5. Укажите отношение для пары «процессор и системный блок»:

- является элементом множества
- входит в состав
- является разновидностью
- является причиной

6. Отметьте природные системы:

- Солнечная система
- футбольная команда
- растение
- компьютер
- автомобиль
- математический язык

7. Укажите подсистемы, входящие в систему «Аппаратное обеспечение персонального компьютера»:

- устройства ввода информации
- устройства хранения информации

- операционная система
- прикладные программы

Критерии оценивания контрольной работы

Верный ответ оценивается в один балл.

Максимальное число баллов 7.

Оценка «3» ставится за 4 набранных баллов.

Оценка «4» ставится за 5-6 набранных баллов.

Оценка «5» ставится за 7 набранных баллов.

Контрольная работа № 2 по теме «Информационное моделирование»

Цель: определить уровень усвоения учащимися основных знаний и умений по теме «Информационное моделирование».

Предметные: Понятие модели, представление о моделях и моделировании, видах моделей.

Метапредметные: ИКТ компетентность, владение знаково-символическими действиями.

Личностные: способность увязать учебное содержание с собственным жизненным опытом, понять значение информационного моделирования как метода познания окружающей действительности.

Тест работы

1. Закончите предложение: «Моделью называют объект, имеющий...»

- внешнее сходство с объектом
- все признаки объекта-оригинала
- существенные признаки объекта-оригинала
- особенности поведения объекта-оригинала

2. Закончите предложение: «Можно создавать и использовать ...»

- разные модели объекта
- единственную модель объекта
- только натурные модели объекта

3. Укажите примеры информационных моделей:

- физическая карта
- глобус
- график зависимости расстояния от времени
- макет здания
- схема узора для вязания крючком
- муляж яблока
- манекен
- схема метро

4. Укажите примеры знаковых информационных моделей:

- рисунок
- фотография
- словесное описание
- формула

5. Отметьте пропущенное слово: «Формула для вычисления площади прямоугольника является примером ... модели»

- образной
- знаковой
- смешанной
- натурной

6. Отметьте пропущенное слово: «Атлас автомобильных дорог является примером ... модели»

- образной
- знаковой
- смешанной
- натурной

7. Укажите пары объектов, о которых можно сказать, что они находятся в отношении «объект – модель»:

- клавиатура – микрофон
- река – Днепр

- болт – чертеж болта
- мелодия – нотная запись мелодии
- весна – лето

Критерии оценивания работы

Верный ответ оценивается в один балл.

Максимальное число баллов 7.

Оценка «3» ставится за 4 набранных баллов.

Оценка «4» ставится за 5-6 набранных баллов.

Оценка «5» ставится за 7 набранных баллов.

Контрольная работа № 3 по теме «Алгоритмика»

Цель: определить уровень усвоения учащимися основных знаний и умений по теме «Алгоритмика».

Предметные: представление об исполнителе алгоритмов.

Метапредметные: ИКТ компетентность, умение самостоятельно планировать пути достижения целей; соотносить свои действия с планируемыми результатами, осуществлять контроль своей деятельности, определять способы действия в рамках предложенных условий, корректировать свои действия в соответствии с изменяющейся ситуацией; оценивать правильность выполнения учебной задачи.

Личностные: способность увязать учебное содержание с собственным жизненным опытом, понять значение развитого алгоритмического мышления для современного человека.

Критерии оценивания работы

Верный ответ оценивается в один балл.

Максимальное число баллов 7.

Оценка «3» ставится за 4 набранных баллов.

Оценка «4» ставится за 5-6 набранных баллов.

Оценка «5» ставится за 7 набранных баллов.

Тест по теме «Алгоритмы и исполнители»

Вариант 1

1. Закончите предложение: «Алгоритмом называется ...»

- нумерованный список
- маркированный список
- система команд исполнителя
- описание конечной последовательности шагов в решении задачи, приводящей от исходных данных к требуемому результату

2. Что можно считать алгоритмом?

- Правила техники безопасности
- Список класса
- Кулинарный рецепт
- Перечень обязанностей дежурного по классу

3. Закончите предложение: «Блок-схема — форма записи алгоритма, при которой для обозначения различных шагов алгоритма используются ...»

- рисунки
- списки
- геометрические фигуры
- формулы

4. Закончите предложение: «Геометрическая фигура используется в блок-схемах для обозначения ...»

- начала или конца алгоритма
- ввода или вывода

5. Закончите предложение: «Геометрическая фигура



используется в блок-схемах для обозначения

...»

- начала или конца алгоритма
- ввода или вывода
- принятия решения
- выполнения действия

6. Отметьте галочкой истинные высказывания.

- Человек разрабатывает алгоритмы.
- Компьютер разрабатывает алгоритмы.
- Исполнитель разрабатывает алгоритмы.
- Человек управляет работой других исполнителей по выполнению алгоритмов.
- Компьютер управляет работой связанных с ним технических устройств по выполнению алгоритмов.
- Исполнитель управляет работой связанных с ним технических устройств по выполнению алгоритмов.
- Человек исполняет алгоритмы.
- Компьютер сам выполняет алгоритмы (программы).
- Исполнитель четко и безошибочно выполняет алгоритмы, составленные из команд, входящих в его СКИ.

7. Закончите предложение: «Алгоритм, в котором команды выполняются в порядке их записи, т. е. последовательно друг за другом, называется ...»

- линейным
- ветвлением
- циклическим

Вариант 2

1. Закончите предложение: «Алгоритмом называется ...»

- нумерованный список
- описание конечной последовательности шагов в решении задачи, приводящей от исходных данных к требуемому результату
- блок-схема
- система команд исполнителя

2. Что можно считать алгоритмом?

- Правила организации рабочего места
- Телефонный справочник
- Схема метро
- Инструкция по пользованию телефонным аппаратом

3. Закончите предложение: «Графическое представление алгоритма для исполнителя называется ...»

- рисунком
- планом
- геометрической фигурой
- блок-схемой

4. Закончите предложение: «Геометрическая фигура

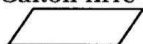

используется в блок-схемах для обозначения

...»

- начала или конца алгоритма
- ввода или вывода
- принятия решения
- выполнения действия

5. Закончите предложение: «Геометрическая фигура

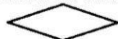

используется в блок-схемах для обозначения

...»

7 класс

Контрольная работа № 1 по теме «Информация и информационные процессы»

Назначение работы-проверить соответствие знаний, умений и основных видов учебной деятельности, обучающихся требованиям к планируемым результатам обучения по теме «Информация и информационные процессы».

Характеристика структуры и содержания работы: работа состоит из 11 заданий. Задание 1-6 с выбором ответа. К заданию приводятся четыре варианта ответа, из которых только один является верным. Задание 7-11 с записью полного решения.

Распределение заданий работы по содержанию, проверяемым умениям и видам деятельности. Работа составлена, исходя из необходимости проверки достижения *планируемых предметных результатов* обучения по теме «Информация и информационные процессы» курса информатики основной школы:

- понимание и способность оценивать информацию с позиции её свойств (актуальность, достоверность, полнота и пр.);
- способность приведения примеров кодирования с использованием различных алфавитов, встречаются в жизни;
- умение классифицировать информационные процессы по принятому основанию;
- умение выделять информационную составляющую процессов в биологических, технических и социальных системах;
- умение анализировать отношения в живой природе, технических и социальных (школа, семья и пр.) системах с позиций управления.
- умение кодирования и декодирования сообщения по известным правилам кодирования;
- определение количества различных символов, которые могут быть закодированы с помощью двоичного кода фиксированной длины (разрядности);
- понимание и способность определять разрядности двоичного кода, необходимого для кодирования всех символов алфавита заданной мощности;
- умение оперировать с единицами измерения количества информации (бит, байт, килобайт, мегабайт, гигабайт);
- умение оценивать числовые параметры информационных процессов (объём памяти, необходимой для хранения информации; скорость передачи информации, пропускную способность выбранного канала и пр.).

Распределение заданий по уровню сложности. В контрольной работе представлены задания базового и повышенного уровней сложности.

Время выполнения работы. Примерное время выполнения каждого задания составляет 1-4 минуты. На выполнение всей работы отводится 40-45 минут.

Система оценивания отдельных заданий и работы в целом. Задания 1 - 6 оцениваются в 1 балл. Задания 7-11 оцениваются в 2 балла. Максимальный балл за выполнение работы - 16.

На основе баллов, выставленных за выполнение всех заданий работы, подсчитывается первичный балл, который переводится в отметку по пятибалльной шкале.

Схема перевода суммарного первичного балла за выполнение всех заданий работы в отметку по пятибалльной шкале.

Первичный балл	15-16	10-14	6-10	0-5
Отметка	5	4	3	2

Вариант 1.

I. Задания с выбором ответа (из предложенных вариантов выберите один верный)

№1. Какое из следующих утверждений точнее всего раскрывает смысл понятия «информация» с обыденной точки зрения?

- 1) Последовательность знаков какого - либо алфавита
- 2) Книжный фонд библиотеки
- 3) Сведения об окружающем мире и протекающих в нем процессах
- 4) Сведения, содержащиеся в научных теориях

№2. К какой форме представления информации, относится счет хоккейного матча?

- 1) Числовой
- 3) Текстовой

- 2) Графической
- 4) Мультимедийной

№3. Информацию, верную в изменившихся условиях называют

- 1) Полезной
- 3) Актуальной
- 2) Полной
- 4) Достоверной

№4. При передаче информации обязательно предполагается наличие

- 1) Осмысленности передаваемой информации
- 2) Источника, приемника информации и канала связи между ними
- 3) Избыточности передаваемой информации
- 4) Двух людей

№5. От разведчика была получена радиogramма.

— — • • — • • — — • • — — •

При передаче радиogramмы было потеряно разделение на буквы, но известно, что использовались только эти буквы:

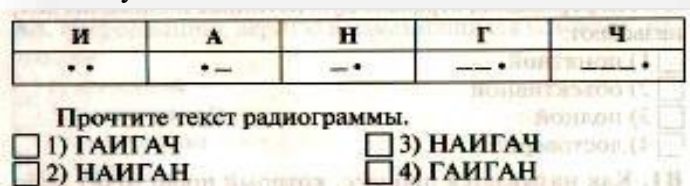

№6. Даны запросы к поисковой системе. По какому запросу будет найдено наибольшее количество страниц?

- 1) разведение & содержание & меченосцы & сомики
- 2) содержание & меченосцы
- 3) (содержание & меченосцы) | сомики
- 4) содержание & меченосцы & сомики

II. Задания с записью полного решения (представьте полное решение задания)

№7. Угадайте правило шифрования и запишите верные слова

- 1) АКИТАМРОФНИ
- 3) ЕИНАВОРИДОК
- 2) ХИНЕНАРЕ
- 4) АКТОБАРБО

№8. Имеется схематическое представление получения двоичных кодов. Запишите все возможные цепочки двоичного кода, которые можно получить из данной схемы (0 – откладываются влево, 1 – вправо)

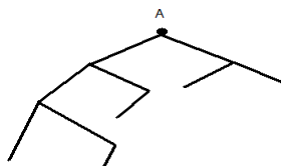

№9. Запишите единицы измерения информации в порядке возрастания

5 Кбайт, 5125 байт, 1 Мбайт, 925 Кбайт, 12 Мбайт

№10. Сколько бит содержит сообщение, содержащее 0,25 Кбайт?

№11. Сообщение, записанное буквами 32-х символьного алфавита, содержит 78 символов.

Сколько бит информации в данном сообщении?

Контрольная работа № 2 по теме «Компьютер как универсальное устройство для работы с информацией»

Назначение работы - проверить соответствие знаний, умений и основных видов учебной деятельности, обучающихся требованиям к планируемым результатам обучения по теме «Компьютер как универсальное устройство для работы с информацией».

Характеристика структуры и содержания работы. Работы состоит из 12 заданий. Задание 1-10 с выбором ответа. К заданию приводятся четыре варианта ответа, из которых только один является верным. Задание 11-12 с записью полного решения.

Распределение заданий работы по содержанию, проверяемым умениям и видам деятельности. Работа составлена, исходя из необходимости проверки достижения *планируемых предметных результатов* обучения по теме «Компьютер как универсальное устройство для работы с информацией» курса информатики основной школы:

- умение анализировать компьютер с точки зрения единства программных и аппаратных средств;
- умение анализировать устройства компьютера с точки зрения организации процедур ввода, хранения, обработки, вывода и передачи информации;
- умение определять программные и аппаратные средства, необходимые для осуществления информационных процессов при решении задач;
- умение анализировать информацию (сигналы о готовности и неполадке) при включении компьютера;
- умение определять основные характеристики операционной системы;
- умение планировать собственное информационное пространство.
- понимание и способность получать информацию о характеристиках компьютера;
- умение оценивать числовые параметры информационных процессов (объем памяти, необходимой для хранения информации; скорость передачи информации, пропускную способность выбранного канала и пр.);
- способность оперировать компьютерными информационными объектами в наглядно-графической форме;
- умение оценивать размеры файлов, подготовленных с использованием различных устройств ввода информации в заданный интервал времени (клавиатура, сканер, микрофон, фотокамера, видеокамера).

Распределение заданий по уровню сложности. В работе представлены задания базового и повышенного уровней сложности.

Время выполнения работы. Примерное время выполнения каждого задания составляет 1-3,5 минуты. На выполнение всей работы отводится 40-45 минут.

Система оценивания отдельных заданий и работы в целом. Задания 1 - 10 оцениваются в 1 балл. Задания 11-12 оцениваются в 2 балла. Максимальный балл за выполнение работы - 14

На основе баллов, выставленных за выполнение всех заданий работы, подсчитывается первичный балл, который переводится в отметку по пятибалльной шкале.

Схема перевода суммарного первичного балла за выполнение всех заданий работы в отметку по пятибалльной шкале.

Первичный балл	13-14	9-12	6-8	0-5
Отметка	5	4	3	2

Вариант 1.

I. Задания с выбором ответа (из предложенных вариантов выберите один верный).

1. **Выберите наиболее полное определение.**

- а) Компьютер — это электронный прибор с клавиатурой и экраном
- б) Компьютер — это устройство для выполнения вычислений
- в) Компьютер — это устройство для хранения и передачи информации
- г) Компьютер — это универсальное электронное программно управляемое устройство для работы с информацией

2. **Свойство оперативного запоминающего устройства (ОЗУ):**

- 1) энергонезависимость
- 2) возможность перезаписи информации
- 3) долговременное хранение информации
- 4) энергозависимость

3. **Поименованная информация на диске:**

- 1) дисковод
- 2) папка
- 3) файл
- 4) каталог

4. **Укажите расширение файла proba.docx.**

- 1) нет расширения
- 2) .docx
- 3) proba
- 4) docx

5. **Укажите тип файла fact.exe.**

- 1) текстовый
- 2) графический
- 3) исполняемый
- 4) Web-страница

6. **Имя C:** имеет:
 1) дисковод для гибких дисков
 2) жесткий диск
 3) дисковод для DVD-дисков
 4) папка
7. **Операционная система – это:**
 1) программа для загрузки ПК
 2) программа или совокупность программ, управляющих работой компьютера и обеспечивающих про-
8. **Для каких целей необходимо системное ПО?**
 1) для разработки прикладного ПО
 2) для решения задач из проблемных областей
 3) для управления ресурсами ЭВМ
 4) для расширения возможностей ОС
9. **Находится в нижней части экрана и содержит кнопку *Пуск*:**
 1) Рабочий стол
 2) окно
 3) панель задач
 4) полоса прокрутки
10. **Нажатие на кнопку *Пуск* приводит к открытию:**
 1) окна
 2) документа
 3) главного меню
 4) приложения

II. Задания с полной записью решения.

11. За сколько секунд можно передать по каналу связи текст объемом 1800 байтов, если скорость передачи данных равна 14 400 бит/с?
12. Изобразите файловую структуру в виде дерева.
 D:\Игры \ Квесты \ Шерлок Холмс.exe,
 D:\Мои документы \ 7 класс \Русский язык \Орфограммы.txt,
 D:\Мои документы \7 класс \ Математика \ Домашнее задание.doc

Контрольная работа № 3 по теме «Обработка графической информации»

Назначение работы - проверить соответствие знаний, умений и основных видов учебной деятельности, обучающихся требованиям к планируемым результатам обучения по теме «Обработка графической информации».

Характеристика структуры и содержания работы. Работа состоит из 12 заданий. **Задание 1-5** с выбором ответа. К заданию приводятся четыре варианта ответа, из которых только один является верным. **Задание 6-8** с развернутой записью решения.

Распределение заданий работы по содержанию, проверяемым умениям и видам деятельности. Работа составлена, исходя из необходимости проверки достижения *планируемых предметных результатов* обучения по теме «Обработка графической информации» курса информатики основной школы:

- умение анализировать пользовательский интерфейс используемого программного средства;
- определять условия и возможности применения программного средства для решения типовых задач;
- способность выявлять общее и отличия в разных программных продуктах, предназначенных для решения одного класса задач.
- умение определять код цвета в палитре RGB в графическом редакторе;

Распределение заданий по уровню сложности. В работе представлены задания базового и повышенного уровней сложности.

Время выполнения работы. Примерное время выполнения каждого задания составляет 1-5,5 минуты. На выполнение всей работы отводится 40-45 минут.

Система оценивания отдельных заданий и работы в целом. **Задания 1 - 6** оцениваются в 1 балл. **Задание 7** оценивается 1- 2 балла (запись формул – 1 балл, вычисление по формулам – 1 балл). **Задание 8** от 1 до 3х баллов (перевод единиц – 1 балл, запись формул – 1 балл, вычисление по формулам – 1 балл). Максимальный балл за выполнение работы - 11

На основе баллов, выставленных за выполнение всех заданий работы, подсчитывается первичный балл, который переводится в отметку по пяти бальной шкале.

Схема перевода суммарного первичного балла за выполнение всех заданий работы в отметку по пятибальной шкале.

Первичный балл	10-11	8-9	6-7	0-5
Отметка	5	4	3	2

I. Задания с выбором ответа (из предложенных вариантов выберите один верный).

1. Редактором графических изображений называется программа, предназначенная:

- 1) для создания графического образа текста
- 2) для редактирования вида и начертания шрифта
- 3) для работы с графическим изображением
- 4) для построения диаграмм

2. В растровом графическом редакторе минимальный объект:

- 1) точка экрана (пиксель)
- 2) объект (прямоугольник, круг и т. д.)
- 3) палитра цветов
- 4) знакоместо (символ)

3. К какому виду графики относится рисунок, если при изменении масштаба не происходит его деформация?

- 1) Растровая
- 2) Фрактальная
- 3) Векторная

4. Какой инструмент в векторном редакторе позволяет несколько объектов сделать единым целым?

- 1) Объединить
- 2) Соединить
- 3) Слить
- 4) Группировать

5. Какой цвет модели RGB будет получен при следующих параметрах 8-ми цветной палитры?

Красный	Зеленый	Синий
1	1	0

- 1) Красный
- 2) Синий
- 3) Зеленый
- 4) Желтый

II. Задания с развернутой записью решения.

6. Сколько цветов содержится в палитре растрового рисунка, если на кодирование каждого пикселя отводится 7 бит?
7. Какой объем видеопамати необходим для хранения изображения при условии, что разрешение монитора равно 640 X 350 пикселей, а количество используемых цветов – 16? Выразить ответ в Кбайт.
8. *Рисунок размером 2048 X 1024 пикселей сохранили в виде файла размером 1,5 М байт. Какое количество информации было использовано для кодирования цвета 1 пикселя? Каково возможное количество цветов в палитре такого рисунка?

Контрольная работа № 4 по теме «Обработка текстовой информации»

Назначение работы - проверить соответствие знаний, умений и основных видов учебной деятельности, обучающихся требованиям к планируемым результатам обучения по теме «Обработка текстовой информации».

Характеристика структуры и содержания работы. Каждый вариант работы состоит из 8 заданий. **Задание 1-5** с выбором ответа. К заданию приводятся несколько вариантов ответа, из которых только один является верным. **Задание 6** с выбором нескольких правильных ответов. **Задание 7-8** с развернутой записью решения.

Распределение заданий работы по содержанию, проверяемым умениям и видам деятельности. Работа составлена, исходя из необходимости проверки достижения *планируемых предметных результатов* обучения по теме «Обработка текстовой информации» курса информатики основной школы:

- умение анализировать пользовательский интерфейс используемого программного средства;
- понимание и способность определять условия и возможности применения программного средства для решения типовых задач;
- способность выявлять общее и отличия в разных программных продуктах, предназначенных для решения одного класса задач.
- умение выполнять кодирование и декодирование текстовой информации, используя кодовые таблицы (Юникода, КОИ-8Р, Windows 1251);

Распределение заданий по уровню сложности. В работе представлены задания базового и повышенного уровней сложности.

Время выполнения работы. Примерное время выполнения каждого задания составляет 1-4 минуты. На выполнение всей работы отводится 40-45 минут.

Система оценивания отдельных заданий и работы в целом. Задания 1 - 6 оцениваются в 1 балл. Задание 7-8 оценивается в 2 балла. Максимальный балл за выполнение работы - 10

На основе баллов, выставленных за выполнение всех заданий работы, подсчитывается первичный балл, который переводится в отметку по пятибалльной шкале.

Схема перевода суммарного первичного балла за выполнение всех заданий работы в отметку по пятибалльной шкале.

Первичный балл	9-10	7-8	5-6	0-4
Отметка	5	4	3	2

Вариант 1

I. Задания с выбором ответа (из предложенных вариантов выберите один верный).

1. Считая, что каждый символ кодируется одним байтом, определите, чему равен информационный объем сообщения: "Человек есть то, что он ест".
 - 1) 300 байта
 - 2) 30 байт
 - 3) 30 бит
2. Что пропущено в ряду: "Символ - ... - строка - фрагмент текста"?
 - 1) слово
 - 2) предложение
 - 3) абзац
 - 4) страница
3. Текст, набранный в текстовом редакторе, хранится на внешнем запоминающем устройстве (магнитном, оптических дисках и др.):
 - 1 в виде файла;
 - 2) таблицы кодировки;
 - 3) каталога;
 - 4) директории.
4. Сколько слов будет найдено (выделено, указано) в процессе автоматического поиска в тексте: «Далеко за отмелью, на поляне за мельницей, в ельнике, раздалась птичья трель», если в качестве образца задать слово «мел»:
 - 1) 1 раз;
 - 2) 0 раз;
 - 3) 3 раза;
 - 4) 2 раза.
5. Возврат из вызванного раздела в меню текстового редактора, как правило, осуществляется по нажатию клавиши:
 - 1) <Enter>;
 - 2) <Esc>;
 - 3) управления курсором;
 - 4) <пробел>

II. Задание с выбором ответа (из предложенных вариантов выберите несколько правильных ответов).

6. В процессе форматирования текста меняется:

- 1) параметры страницы;
- 2) размер шрифта;
- 3) расположение текста;
- 4) последовательность набранных символов

III. Задания с развернутой записью решения.

7*. Автоматическое устройство осуществило перекодировку информационного сообщения на русском языке, первоначально записанного в 16 - битовом коде Unicode, в 8 - битовую кодировку КОИ - 8. При этом информационное сообщение уменьшилось на 600 битов. Какова длина сообщения в символах?

8*. Для хранения текста в восьмибитовой кодировке требуется 4 Кбайт. Сколько страниц займёт этот текст, если на странице размещается 20 строк по 60 символов в строке?

Полугодовая контрольная работа

Назначение работы - проверить соответствие знаний, умений и основных видов учебной деятельности, обучающихся требованиям к планируемым результатам обучения за 1 полугодие.

Характеристика структуры и содержания работы. Контрольная работа состоит из 14 заданий: 6 заданий базового уровня, 8 – повышенного. **Задание 1-6** с выбором ответа. К заданию приводятся несколько вариантов ответа, из которых только один является верным. **Задание 12-16** с развернутой записью решения.

Распределение заданий работы по содержанию, проверяемым умениям и видам деятельности. Работа составлена, исходя из необходимости проверки достижения *планируемых предметных результатов* обучения по курсу информатики 7 класса основной школы:

- понимание и способность оценивать информацию с позиции её свойств (актуальность, достоверность, полнота и пр.);
- способность приведения примеров кодирования с использованием различных алфавитов, встречающихся в жизни;
- умение классифицировать информационные процессы по принятому основанию;
- умение выделять информационную составляющую процессов в биологических, технических и социальных системах;
- умение анализировать отношения в живой природе, технических и социальных (школа, семья и пр.) системах с позиций управления.
- умение кодирования и декодирования сообщения по известным правилам кодирования;
- определение количества различных символов, которые могут быть закодированы с помощью двоичного кода фиксированной длины (разрядности);
- понимание и способность определять разрядности двоичного кода, необходимого для кодирования всех символов алфавита заданной мощности;
- умение оперировать с единицами измерения количества информации (бит, байт, килобайт, мегабайт, гигабайт);
- умение оценивать числовые параметры информационных процессов (объём памяти, необходимой для хранения информации; скорость передачи информации, пропускную способность выбранного канала и пр.);
- умение анализировать компьютер с точки зрения единства программных и аппаратных средств;
- умение анализировать устройства компьютера с точки зрения организации процедур ввода, хранения, обработки, вывода и передачи информации;
- умение определять программные и аппаратные средства, необходимые для осуществления информационных процессов при решении задач;
- умение анализировать информацию (сигналы о готовности и неполадке) при включении компьютера;
- умение определять основные характеристики операционной системы;
- умение планировать собственное информационное пространство.
- понимание и способность получать информацию о характеристиках компьютера;
- умение оценивать числовые параметры информационных процессов (объём памяти, необходимой для хранения информации; скорость передачи информации, пропускную способность выбранного канала и пр.);

- способность оперировать компьютерными информационными объектами в наглядно-графической форме;
- умение оценивать размеры файлов, подготовленных с использованием различных устройств ввода информации в заданный интервал времени (клавиатура, сканер, микрофон, фотокамера, видеокамера).

Распределение заданий по уровню сложности. В работе представлены задания базового и повышенного уровней сложности.

Время выполнения работы. Примерное время выполнения каждого задания составляет 1-5 минут. На выполнение всей работы отводится 40-45 минут.

Система оценивания отдельных заданий и работы в целом. Задания 1-6 оцениваются в 1 балл. Задания 7-13 оцениваются в 2 балла. Задание 14 оценивается в 4 балла. Максимальный балл за выполнение работы - 24. На основе баллов, выставленных за выполнение всех заданий работы, подсчитывается первичный балл, который переводится в отметку по пятибалльной шкале.

Схема перевода суммарного первичного балла за выполнение всех заданий работы в отметку по пятибалльной шкале.

Первичный балл	22-24	18-21	12-17	1-11
Отметка	5	4	3	2

Вариант 1

1. Программное обеспечение компьютера – это:

- а. комплекс программ и документации, необходимый для работы с компьютером
- б. комплекс программ, управляющий работой устройств компьютера
- в. комплекс программ для создания электронных документов

2. Программное обеспечение компьютера делится на виды:

- а. операционное и инструментальное
- б. обучающие программы и прикладные программы
- в. системное, систем программирования, прикладное

3. Операционные системы представляют собой программные продукты, входящие в состав:

- а. прикладного программного обеспечения
- б. системного программного обеспечения
- в. систем программирования

4. Операционная система – это:

- а. набор основных и периферийных устройств компьютера
- б. комплекс системных программ, управляющих работой компьютера
- в. комплекс программ для обработки числовой информации

5. В системное программное обеспечение входят:

- а. операционные системы
- б. языки программирования
- в. электронные таблицы

6. В прикладное программное обеспечение входят:

- а. текстовые редакторы
- б. оболочка операционной системы
- в. совокупность всех программ, установленных на компьютере

7. Алфавит некоторого языка состоит из 32 символов. С помощью данного алфавита был составлен текст, который занимает 3 страницы, на каждой странице 20 строк по 10 символов. Определите размер текста (информационный объем) в байтах.

8. Заполните таблицу:

N (мощность алфавита)	i (вес одного символа/информационный вес символа) бит	K(кол-во символов)	I (размер файла/информационный объем текста) байт
8		50	
16		40	
32		30	
64		20	
128		10	

9. Расставьте единицы измерения в порядке возрастания:

1) 1 байт, 1 Гбайт, 1 Кбайт, 1 бит, 1 Мбайт.

2) 1 Мбайт, 1028 Кбайт, 80 бит, 5 байт.

10. Скорость передачи данных через ADSL-соединение равна 256000 бит/сек. Через данное соединение передают файл размером 635 Кбайт. Определите время передачи файла в секундах.

11. Скорость передачи данных через выделенный канал связи равна 512 000 бит/с. Передача файла через данное соединение заняла 5 минут. Определите размер файла в килобайтах.

12. Алфавит некоторого языка состоит из 64 символов. За сколько секунд можно передать текст из 2005 закодированных символов этого алфавита при скорости передачи 100 байт/сек.

13. Переведите: $\frac{1}{2}$ Мбайта = _____ Кбайт; 1,2 Кбайт = _____ байт

14. Напишите полные имена для всех файлов:



Итоговая контрольная работа

Назначение работы - проверить соответствие знаний, умений и основных видов учебной деятельности, обучающихся требованиям к планируемым результатам обучения по курсу информатики за 7 класс.

Характеристика структуры и содержания работы. Контрольная работа состоит из 16 заданий: 12 заданий базового уровня, 4 – повышенного. **Задание 1-11** с выбором ответа. К заданию приводятся четыре варианта ответа, из которых только один является верным. **Задание 12-16** с развернутой записью решения.

Распределение заданий работы по содержанию, проверяемым умениям и видам деятельности. Работа составлена, исходя из необходимости проверки достижения *планируемых предметных результатов* обучения по курсу информатики 7 класса основной школы:

- понимание и способность оценивать информацию с позиции её свойств (актуальность, достоверность, полнота и пр.);
- способность приведения примеров кодирования с использованием различных алфавитов, встречающихся в жизни;
- умение классифицировать информационные процессы по принятому основанию;
- умение выделять информационную составляющую процессов в биологических, технических и социальных системах;
- умение анализировать отношения в живой природе, технических и социальных (школа, семья и пр.) системах с позиций управления.
- умение кодирования и декодирования сообщения по известным правилам кодирования;
- определение количества различных символов, которые могут быть закодированы с помощью двоичного кода фиксированной длины (разрядности);
- понимание и способность определять разрядности двоичного кода, необходимого для кодирования всех символов алфавита заданной мощности;
- умение оперировать с единицами измерения количества информации (бит, байт, килобайт, мегабайт, гигабайт);
- умение оценивать числовые параметры информационных процессов (объем памяти, необходимой для хранения информации; скорость передачи информации, пропускную способность выбранного канала и пр.).
- умение анализировать компьютер с точки зрения единства программных и аппаратных средств;
- умение анализировать устройства компьютера с точки зрения организации процедур ввода, хранения, обработки, вывода и передачи информации;

- умение определять программные и аппаратные средства, необходимые для осуществления информационных процессов при решении задач;
- умение анализировать информацию (сигналы о готовности и неполадке) при включении компьютера;
- умение определять основные характеристики операционной системы;
- умение планировать собственное информационное пространство.
- понимание и способность получать информацию о характеристиках компьютера;
- умение оценивать числовые параметры информационных процессов (объем памяти, необходимой для хранения информации; скорость передачи информации, пропускную способность выбранного канала и пр.);
- способность оперировать компьютерными информационными объектами в наглядно-графической форме;
- умение оценивать размеры файлов, подготовленных с использованием различных устройств ввода информации в заданный интервал времени (клавиатура, сканер, микрофон, фотокамера, видеокамера);
- умение анализировать пользовательский интерфейс используемого программного средства;
- способность выявлять общее и отличия в разных программных продуктах, предназначенных для решения одного класса задач.
- умение определять код цвета в палитре RGB в графическом редакторе;
- умение анализировать пользовательский интерфейс используемого программного средства;
- понимание и способность определять условия и возможности применения программного средства для решения типовых задач;
- способность выявлять общее и отличия в разных программных продуктах, предназначенных для решения одного класса задач.
- умение выполнять кодирование и декодирование текстовой информации, используя кодовые таблицы (Юникода, КОИ-8Р, Windows 1251);
- умение анализировать пользовательский интерфейс используемого программного средства;
- способность выявлять общее и отличия в разных программных продуктах, предназначенных для решения одного класса задач.
- умение использовать полученные знания, умения и навыки в повседневной жизни.

Распределение заданий по уровню сложности. В проверочной работе представлены задания базового и повышенного уровней сложности.

Время выполнения работы. Примерное время выполнения каждого задания составляет 1-7 минут. На выполнение всей работы отводится 40-45 минут.

Система оценивания отдельных заданий и работы в целом. Задания 1 - 12 оцениваются в 1 балл. Задание 13 оценивается в 2 балла (данные приведены к одинаковым единицам измерения – 1 балл, произведен расчет времени – 1 балл). Задание 14 оценивается в 3 балла (определено общее количество пикселей – 1 балл. Рассчитано значение i – 1 балл, рассчитано количество цветов – 1 балл). Задание 15 оценивается в 4 балла (определено общее количество символов в документе – 1 балл, правильно осуществлен перевод единиц измерения информационного объема сообщения – 1 балл, вычислен информационный вес 1 символа – 1 балл, определено количество символов в алфавите – 1 балл). Максимальный балл за выполнение работы - 23. На основе баллов, выставленных за выполнение всех заданий работы, подсчитывается первичный балл, который переводится в отметку по пятибалльной шкале.

Схема перевода суммарного первичного балла за выполнение всех заданий работы в отметку по пятибалльной шкале.

Первичный балл	21-23	17-20	11-16	1-10
Отметка	5	4	3	2

Вариант 1.

1. Информацию, отражающую истинное положение вещей, называют
 - а) понятной
 - б) полной
 - в) полезной
 - г) достоверной
2. Двоичный код каждого символа при кодировании текстовой информации (в кодах Unicode) занимает в памяти персонального компьютера:
 - а) 1 байт
 - б) 1 Кбайт
 - в) 2 байта
 - г) 2 бита

3. Измерение температуры представляет собой
 - а) процесс хранения информации
 - б) процесс передачи информации
 - в) процесс получения информации
 - г) процесс обработки информации
4. Какое устройство ПК предназначено для вывода информации?
 - а) процессор
 - б) монитор
 - в) клавиатура
 - г) магнитофон
5. Операционные системы входят в состав:
 - а) системы управления базами данных
 - б) систем программирования
 - в) прикладного ПО
 - г) системного ПО
6. Дано дерево каталогов.

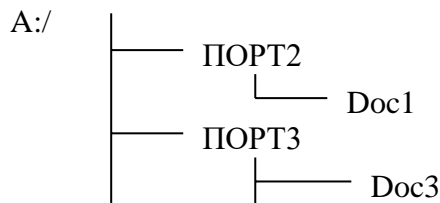

Определите полное имя файла Doc3.

- а) A:/DOC3
 - б) A:/DOC3/Doc3
 - в) A:/ ПОРТ2/Doc1
 - г) A:/ПОРТ3/Doc3
7. Растровое изображение – это:
 - а) Рисунок представленный из базовых элементов
 - б) Рисунок представлен в идее совокупности точек
 - в) Рисунок представлен геометрическими фигурами
 8. В каком из перечисленных предложений правильно расставлены пробелы между словами и знаками препинания?
 - а) Имеем – не храним, потеряем – плачем.
 - б) Имеем – не храним, потеряем – плачем.
 - в) Имеем – не храним, потеряем – плачем.
 - г) Имеем – не храним, потеряем–плачем.
 9. Текстовым форматом документа является:
 - а) .xls
 - б) .doc
 - в) .ppt
 - г) .jpeg
 10. В качестве гиперссылки можно использовать:
 - а) только фрагмент текста
 - б) только рисунок
 - в) фрагмент текста, графическое изображение, управляющий элемент
 - г) ячейку таблицы
 11. Одно их слов закодировано следующим образом $2+X=2X$. Найдите это слово
 - а) сервер
 - б) курсор
 - в) модем
 - г) ресурс
 12. Расположите величины в порядке возрастания:

1010 байтов, 2 байта, 1 Кбайт, 20 битов, 10 битов
 13. Пропускная способность некоторого канала связи равна 128 000 бит/с. Сколько времени займет передача по этому каналу файла объемом 1,5 Мбайт?
 14. Для хранения растрового изображения размером 64x64 пикселя отвели 512 байтов памяти. Каково максимально возможное число цветов в палитре изображения?
 15. Сообщение, информационный объем которого равен 10 Кбайт, занимает 8 страниц по 32 строки, в каждом из которых записано 40 символов. Сколько символов в алфавите, на котором записано это сообщение?
 16. От разведчика была получена шифрованная радиограмма, переданная с использованием азбуки Морзе. При передаче радиограммы было потеряно разбиение на буквы, но известно, что в радиограмме использовались только следующие буквы:

И	А	Н	Г	Ц
..	.-	-.	-. .	---.

Определите текст исходной радиограммы по полученной шифрованной радиограмме:

. - . . . - . - . - . - . - . - .

8 класс

Входная контрольная работа

Цель: выявить уровень остаточных знаний, умений, навыков учащихся по пройденному материалу за курс 7 класса

Критерии оценивания контрольной работы

Верный ответ оценивается в один балл.

Максимальное число баллов 29.

Оценка «3» ставится за 6-10 набранных баллов.

Оценка «4» ставится за 11-16 набранных баллов.

Оценка «5» ставится за 17-18 набранных баллов.

1. Информацию, изложенную на доступном для получателя языке, называют:

1. понятной
2. полной
3. полезной
4. актуальной

2. Наибольший объем информации человек получает при помощи:

1. органов слуха
2. органов зрения
3. органов обоняния
4. органов осязания

3. Измерение температуры представляет собой

1. процесс хранения
2. процесс передачи
3. процесс получения
4. процесс защиты

4. Алфавит азбуки Морзе состоит:

1. нулей и единиц
2. из точек и тире
3. из 10 различных знаков
4. из одного знака

5. Считая, что каждый символ кодируется одним байтом, определите, чему равен информационный объем следующего высказывания Жан-Жака Руссо:

Тысячи путей ведут к заблуждению, к истине – только один.

1. 92 бита
2. 220 бит
3. 456 бит
4. 512 бит

6. В кодировке Unicode на каждый символ отводится два байта. Определите информационный объем слова из двадцати четырех символов в этой кодировке.

1. 384 бита
2. 192 бита
3. 256 бит
4. 48 бит

7. Архитектура компьютера - это

1. техническое описание деталей устройств компьютера
2. описание устройств для ввода-вывода информации
3. описание программного обеспечения для работы компьютера
4. список устройств подключенных к ПК

8. Устройство ввода информации с листа бумаги называется:

1. плоттер;
2. стример;
3. драйвер;
4. сканер;

9. Какое устройство ПК предназначено для вывода информации?

1. процессор
2. монитор
3. клавиатура
4. магнитофон

10. Постоянное запоминающее устройство служит для хранения:

1. особо ценных прикладных программ
2. особо ценных документов
3. постоянно используемых программ
4. программ начальной загрузки компьютера и тестирования его узлов

11. Драйвер - это

1. устройство длительного хранения информации
2. программа, управляющая конкретным внешним устройством
3. устройство ввода
4. устройство вывода

12. Операционные системы входят в состав:

1. системы управления базами данных
2. систем программирования
3. прикладного программного обеспечения
4. системного программного обеспечения

13. Что такое компьютерный вирус?

1. прикладная программа
2. системная программа
3. программы, которые могут "размножаться" и скрытно внедрять свои копии в файлы, загрузочные секторы дисков и документы
4. база данных

14. К устройствам ввода текстовой информации относится:

1. Текстовый редактор
2. Экран дисплея
3. Клавиатура
4. Дискета
5. Жесткий магнитный диск

15. Для удаления неверно набранного символа используется клавиша:

- 1.Ctrl 2. Esc 3. NumLock 4.Insert 5.delete

16. К визуальной информации можно отнести:

1. запах цветущей сирени 2. Фотографии 3. громкую музыку 4. вкус напитка

17. Аудиоинформацией называют информацию, которая воспринимается:

1. органами зрения 2. органами осязания 3. органами обоняния 4. органами слуха

18. По способу восприятия человеком различают следующие виды информации:

1. текстовую, числовую, графическую, табличную;
2. научную, социальную, политическую, экономическую, религиозную;
3. математическую, биологическую, медицинскую, психологическую;
4. визуальную, звуковую, тактильную, обонятельную, вкусовую.

Итоговая контрольная работа

Цель: определения уровня сформированности предметных результатов и универсальных учебных действий

Работа направлена на выявление метапредметных результатов, таких как:

- владение общепредметными понятиями «объект», «система», «модель», «алгоритм», «исполнитель» и др.;
- владение информационно-логическими умениями: определять понятия, создавать обобщения, устанавливать причинно-следственные связи, строить логическое рассуждение, умозаключение и делать выводы;
- владение умениями самостоятельно планировать пути достижения целей; соотносить свои действия с планируемыми результатами, осуществлять контроль своей деятельности, определять способы действий в рамках предложенных условий, корректировать свои действия в соответствии с изменяющейся ситуацией; оценивать правильность выполнения учебной задачи;

- владение основами самоконтроля, самооценки, принятия решений и осуществления осознанного выбора в учебной и познавательной деятельности;
- владение основными универсальными умениями информационного характера: поиск и выделение необходимой информации, применение методов информационного поиска; структурирование и визуализация информации; выбор наиболее эффективных способов решения задач в зависимости от конкретных условий;

Критерии оценивания контрольной работы

Верный ответ оценивается в один балл.

Максимальное число баллов 29.

Оценка «3» ставится за 9-14 набранных баллов.

Оценка «4» ставится за 15-22 набранных баллов.

Оценка «5» ставится за 23-29 набранных баллов.

Вариант 1

1. Компьютер это -

1. устройство для обработки аналоговых сигналов;
2. устройство для хранения информации любого вида.
3. многофункциональное электронное устройство для работы с информацией;
4. электронное вычислительное устройство для обработки чисел;

2. Система взаимосвязанных технических устройств, выполняющих ввод, хранение, обработку и вывод информации называется:

1. программное обеспечение;
2. компьютерное обеспечение;
3. аппаратное обеспечение.
4. системное обеспечение;

3. К устройствам ввода текстовой информации относится:

1. Текстовый редактор
2. Экран дисплея
3. Клавиатура
4. Дискета
5. Жесткий магнитный диск

4. Для удаления неверно набранного символа используется клавиша:

1. Ctrl
2. Esc
3. NumLock
4. Insert
5. delete

5. Информативность сообщения, принимаемого человеком, определяется:

1. способом передачи сообщения
2. способом обработки принимаемого сообщения
3. способом приема сообщения
4. временем приема сообщения
5. наличием новых знаний и понятностью

6. Информация, которая не зависит от личного мнения или суждения, называется:

1. достоверной;
2. актуальной;
3. объективной;
4. полезной.

7. Измерение параметров окружающей среды не метеостанции является процессом:

1. хранения информации
2. передачи информации
3. защиты информации
4. получения (сбора) информации

8. По общественному значению различается информация:

1. текстовая, числовая, графическая, табличная
2. личная, общественная, специальная
3. научная, производственная, техническая
4. математическая, экономическая, медицинская

9. Из предложенных сообщений выбрать правило:

1. Бит – единица измерения информации
2. А.С. Пушкин – великий русский поэт
3. Сумма углов в треугольнике равна 180 градусам
4. Окружность – множество точек, равноудаленных от центра
5. При умножении простых дробей, их числители и знаменатели перемножаются

10. Дисковод - это устройство для

1. хранения команд исполняемой программы.
2. долговременного хранения информации;
3. чтения/записи данных с внешнего носителя;
4. обработки команд исполняемой программы

11. О типе информации, хранящейся в файле (текстовая, графическая, звук, исполняемая программа и т.д.), пользователь может узнать:

1. по имени файла
2. по имени каталога (папки), в котором хранится файл
3. по полному имени файла
4. по имени логического диска
5. по расширению имени файла

12. Информация, объём которой достаточен для решения поставленной задачи, называется:

1. полезной;
2. актуальной;
3. полной;
4. достоверной

13. Наибольший объём информации человек получает при помощи:

1. органов слуха;
2. органов зрения;
3. органов осязания;
4. органов обоняния.

14. Визуальной называют информацию, которая воспринимается человеком посредством:

1. органов зрения
2. органов осязания
3. органов обоняния
4. органов слуха

15. К визуальной информации можно отнести:

1. запах цветущей сирени
2. фотографии
3. громкую музыку
4. вкус напитка

16. Аудиоинформацией называют информацию, которая воспринимается:

1. органами зрения
2. органами осязания
3. органами обоняния
4. органами слуха

17. По способу восприятия человеком различают следующие виды информации:

1. текстовую, числовую, графическую, табличную;
2. научную, социальную, политическую, экономическую, религиозную;
3. математическую, биологическую, медицинскую, психологическую;
4. визуальную, звуковую, тактильную, обонятельную, вкусовую.

18. Какое устройство компьютера осуществляет процесс дискретизации звука?

1. звуковая карта
2. колонки
3. наушники
4. микрофон
5. процессор

19. Для кого, вероятнее всего, будет информативно следующее сообщение: «Программа – это алгоритм, записанный на языке программирования»?

1. Шофер
2. парикмахер
3. учитель биологии
4. начинающий программист
5. профессиональный программист

20. Где хранится выполняемая в данный момент программа и обрабатываемые ею данные?

1. во внешней памяти
2. в оперативной памяти
3. в процессоре
4. на устройстве вывода
5. на устройстве ввода

21. Приветствие участникам олимпиады от марсиан записано с помощью всех символов марсианского алфавита: ТЕВИРП!КИ! Сколько информации оно несет?

1. 10 битов
2. 10 байтов
3. 80 битов
4. 30 битов
5. 30 байтов

22. Алфавит племени Мульти состоит из 8 букв. Одна буква этого алфавита несет объём информации, равный:

1. 3 бита
2. 8 байтам
3. 2 бита
4. 4 байтам
5. 1 байту

23. Предложены команды:

1. Создать файл home.txt
2. Создать каталог TOWN;
3. Создать каталог STREET;
4. Войти в создаваемый каталог
5. Сделать диск A текущим

Расположить пронумерованные команды так, чтобы был получен алгоритм, с помощью которого на пустой дискете создается файл с полным именем A:\TOWN\STREET\home.txt

1. 524341
2. 5231
3. 51342
4. 51234
5. 1325

24. Для хранения текста требуется 84000 битов. Сколько страниц займет этот текст, если на странице размещается 30 строк по 70 символов в строке? Для кодирования текста используется таблица кодировки, состоящая из 256 символов.

1. 7 2. 3 3. 5 4. 2 5. 4

25. какие из перечисленных действий относятся к форматированию текста?

1. копирование фрагмента текста
2. удаление символа
3. вставка символа
4. установка режима выравнивания
5. выделение фрагмента текста

26. « Каталог содержит информацию о ... , хранящихся в ... ». Вместо многоточий вставить соответствующие понятия.

1. программах, оперативной памяти
2. файлах, оперативной памяти
3. программах, внешней памяти
4. файлах, внешней памяти
5. программах, процессоре

27. При формировании цвета пикселя на экране дисплея используются базовые цвета:

1. белый, красный, зеленый, синий
2. черный, красный, зеленый, синий
3. голубой, желтый, пурпурный
4. голубой, желтый, пурпурный, черный
5. красный, зеленый, синий

28. Операционная система – это:

1. Комплекс программ, организующих управление работой компьютера и его взаимодействие с пользователем
2. Совокупность основных устройств компьютера
3. Техническая документация компьютера
4. Архитектура компьютера
5. Совокупность устройств и программ общего пользования

29. Книга состоит из 64 страниц. На каждой странице – 256 символов. Какой объем информации содержится в книге, если используемый алфавит состоит из 32 символов?

1. 81920 байтов, 2. 40 Кбайт 3. 10 Кбайт 4. 16 Кбайт 5. 64 К байт

Вариант 2

1. Где хранится выполняемая в данный момент программа и обрабатываемые ею данные?

1. в оперативной памяти; 2. во внешней памяти; 4. в процессоре;
3. на устройстве ввода;

2. Перед отключением компьютера информацию можно сохранить:

1. в оперативной памяти; 3. во внешней памяти;
2. в регистрах процессора; 4. на дисковом;

3. При выключении компьютера вся информация теряется ...

1. в оперативной памяти; 3. на жестком диске;
2. на гибком диске; 4. на CD-ROM диске;

4. Информация, которая отражает истинное положение дел, называется:

1. понятной; 3. объективной;
2. достоверной; 4. полной.

5. Информация, которая важна в настоящий момент, называется:

1. актуальной; 3. достоверной;
2. полезной; 4. объективной

6. Какое устройство не находится в системном блоке?

1. видеокарта; 4. сканер;
2. процессор; 5. сетевая карта;
3. жёсткий диск;

7. Принтер с чернильной печатающей головкой, которая под давлением выбрасывает чернила из ряда мельчайших отверстий на бумагу, называется

1. струйный; 4. жёсткий;
2. матричный; 5. лазерный.
3. сублимационный;

8. Система взаимосвязанных технических устройств, выполняющих ввод, хранение, обработку и вывод информации называется:

1. программное обеспечение; 2. компьютерное обеспечение;

3. аппаратное обеспечение;

4. системное обеспечение.

9. Компакт-диск, предназначенный для многократной записи новой информации называется:

1. CD-ROM; 2. CD-RW; 3. DVD-ROM; 4. CD-R;

10. Действия над исходной информацией (фактами) в соответствии с некоторыми правилами – это:

1. обработка информации 4. прием информации
2. хранение информации 5. отправление информации
3. передача информации

11. Из предложенных сообщений выбрать правило:

1. А.С. Пушкин – великий русский поэт
2. Сумма углов в треугольнике равна 180 градусам.
3. При умножении простых дробей, их числители и знаменатели перемножаются
4. Окружность – множество точек, равноудаленных от центра
5. Бит – единица измерения информации

12. К устройствам вывода информации относится:

1. Текстовый редактор 3. Клавиатура 5. Жесткий магнитный диск
2. Экран дисплея 4. Дискета

13. Для включения дополнительной цифровой клавиатуры используется клавиша:

1. Ctrl 2. Esc 3. NumLock 4. Insert 5. delete

14. Какое устройство компьютера моделирует мышление человека?

1. оперативная память 4. винчестер
2. процессор 5. дисковод
3. внешняя память

15. В прикладное программное обеспечение входит:

1. системы программирования
2. операционная система
3. текстовые редакторы
4. операционная система с диалоговой оболочкой
5. устройство общего пользования

16. Приветствие участникам олимпиады от марсиан записано с помощью всех символов марсианского алфавита: ПОЖ!ЖТР!К! Сколько информации оно несет?

1. 10 битов 4. 30 битов
2. 10 байтов 5. 30 байтов
3. 80 битов

17. Алфавит племени Мульти состоит из 16 букв. Одна буква этого алфавита несет объем информации, равный:

1. 4 бита 4. 4 байтам
2. 8 байтам 5. 1 байту
3. 2 бита

18. Из предложенных высказываний выбрать правило:

1. 1 байт=8 бит
2. Для перезагрузки компьютера необходимо нажать комбинацию клавиш Ctrl+Alt+ Del
3. Дисплей – устройство вывода информации
4. А. С. Пушкин – автор сказки о золотом петушке
5. Земля вращается вокруг Солнца за 365 суток

19. Аудиоинформация передается посредством:

1. переноса вещества 3. световых волн
2. электромагнитных волн 4. звуковых волн

20. К текстовому виду информации относится:

1. таблица умножения 3. объявление в газете
2. иллюстрация в учебнике 4. фотография

21. Учебник математики содержит информацию:

1. исключительно числовую
2. графическую, звуковую, числовую

3. текстовую, графическую, визуальную

4. текстовую, графическую, числовую

22. Записную книжку используют с целью:

1. передачи информации

2. хранения, обработки и передачи информации

3. обработки информации

4. хранения информации

23. Носителем графической информации не может являться:

1. дискета

2. грампластинка

3. холст

4. Видеоплёнка

24. «Каталог содержит информацию о ... , хранящихся в ... ». Вместо многоточий вставить соответствующие понятия.

1. программах, оперативной памяти

2. файлах, оперативной памяти

3. программах, внешней памяти

4. файлах, внешней памяти

5. программах, процессоре

25. Перевод текста с английского на русский язык можно назвать информационным процессом:

1. Передачи информации;

2. Поиска информации;

3. Обработки информации;

4. Хранения информации;

5. Классификации информации

26. К устройствам вывода графической информации относится:

1) дисплей

2) мышь

3) клавиатура

4) сканер

5) графический редактор

27. Наименьшим элементом изображения на графическом экране является:

1) курсор

2) символ

3) картинка

4) пиксель

5) линия

28. Текст занимает полных 5 страниц. На каждой странице размещается 30 строк по 70 символов в строке. Какой объем оперативной памяти займет этот текст

1. 84 К байт

2. 84000 байт

3. 10500 бит

4. 10500 байт

10,5 Кбайт

29. Предложены команды:

1. Удалить выделенный файл

2. Войти в каталог WORK;

3. Войти в каталог STUD;

4. Сделать диск С текущим

5. Выделить файл otchet.doc

Расположить пронумерованные команды так, чтобы был получен алгоритм, с помощью которого удаляется файл с полным именем C:\ WORK \ STUD \ otchet.doc

1. 43251

2. 4321

3. 54321

4. 4231

5. 42351

9 класс

Входная контрольная работа

Цель: Выявить уровень остаточных знаний, умений, навыков учащихся по пройденному материалу за курс 8 класса

Работа направлена на выявление метапредметных результатов, таких как:

- владение общепредметными понятиями «объект», «система», «модель», «алгоритм», «исполнитель» и др.;
- владение информационно-логическими умениями: определять понятия, создавать обобщения, устанавливать причинно-следственные связи, строить логическое рассуждение, умозаключение и делать выводы;
- владение умениями самостоятельно планировать пути достижения целей; соотносить свои действия с планируемыми результатами, осуществлять контроль своей деятельности, определять способы действий в рамках предложенных условий, корректировать свои действия в соответствии с изменяющейся ситуацией; оценивать правильность выполнения учебной задачи;
- владение основами самоконтроля, самооценки, принятия решений и осуществления осознанного выбора в учебной и познавательной деятельности;
- владение основными универсальными умениями информационного характера: поиск и выделение необходимой информации, применение методов информационного поиска; структурирование и визуализация информации; выбор наиболее эффективных способов решения задач в зависимости от конкретных условий;

Критерии оценивания

Выполнение каждого задания 1-12 оценивается 1 баллом

«5» - 11-12 баллов;

«4» - 8-10 баллов;

«3» - 5-7 баллов;

«2» - 1-4 баллов

Вариант 1

1. Девочка заменила каждую букву своего имени ее номером в алфавите. Получилось 201141181. Как зовут девочку? а) Алёна б) Елена в) Наташа; г) Тамара;
2. Сколько бит информации содержится в 1 байте? а) 4 б) 6 в) 2 г) 8
3. Укажите верное утверждение: а) 1 Кбайт
> 1000 байт б) 1 Кбайт < 1000 байт в) 1 Кбайт = 1000 байт
4. Сколько бит информации во фразе *Молодцы!* а) 8 б) 64 в) 32 г) 16
5. В каком из перечисленных ниже предложений правильно расставлены пробелы между символами и знаками препинания?
а) Делу – время , а потехе – час. б) Делу-время, а потехе-час.
в) Делу - время, а потехе - час. г) Делу -время, а потехе -час.
6. Как записывается десятичное число 5 в двоичной системе счисления
а) 101 б) 110 в) 111 г) 100.
7. Перевести 1001_2 в десятичную систему счисления а) 8 б) 9 в) 10 г) 11.
8. Перевести числа из Римской системы счисления в десятичное число CLXI.
9. Текст занимает 5 страниц. На каждой странице 50 строк по 60 символов. Определите объем оперативной памяти, который будет занимать текст. Ответ дайте в Кбайтах.
10. Дана кодовая таблица азбуки Морзе

А • —	Л • — • •	Ц — • — •
Б — • • • •	М — —	Ч — — — •
В • — —	Н — •	Ш — — — —
Г — — •	О — — —	Щ — — • —
Д — • •	П • — — •	Ъ • — — • — •
Е •	Р • — •	Ы — • — —
Ж • • • • —	С • • • •	Ь — • • —
З — — • •	Т —	Э • • — • •
И • •	У • • —	Ю • • — —
Й • — — —	Ф • • — •	Я • — • —
К — • —	Х • • • • •	

Расшифруйте (декодируйте), что здесь написано (буквы отделены друг от друга пробелами)

— — — — — • — • • — — — — — • • — • — — • — — — —

11. Определите значение переменной **b** после выполнения алгоритма:

a := 2
b := 4
a := 2*a + 3*b
b := a/2*b

12. Пользователь находился в каталоге **Расписание**. Сначала он поднялся на один уровень вверх, затем спустился на один уровень вниз, потом ещё раз спустился на один уровень вниз. В результате он оказался в каталоге

C:\учёба\химия\ГИА.

Укажите полный путь каталога, с которым пользователь начинал работу.

- 1) C:\учёба\химия\Расписание 2) C:\учёба\2013\Расписание
 3) C:\учёба\Расписание 4) C:\Расписание

Вариант 2

1. Девочка заменила каждую букву своего имени ее номером в алфавите. Получилось 1612191151. Как зовут девочку? а) Алёна б) Наташа в) Тамара; г) Оксана.
2. Сколько бит информации содержится в 1 байте? а) 8 б) 4 в) 2 г) 6
3. Укажите верное утверждение: а) 1
 Кбайт = 1000 байт б) 1 Кбайт > 1000 байт в) 1 Кбайт < 1000 байт
4. Сколько бит информации в слове **Компьютер** а) 9 б) 18 в) 36 г) 72
5. В каком из перечисленных ниже предложений правильно расставлены пробелы между символами и знаками препинания?
 а) Ученье-свет, а неученье - тьма. б) Ученье - свет, а неученье -тьма.
 в) Ученье - свет, а неученье - тьма. г) Ученье – свет , а неученье - тьма.
6. Как записывается десятичное число 7 в двоичной системе счисления
 а)111 б) 110 в) 101 г) 100
7. Перевести 1011₂ в десятичную систему счисления а) 8 б) 9 в) 10 г) 11.
8. Перевести числа из Римской системы счисления число CLXI в десятичное число
9. Текст занимает 3 страниц. На каждой странице 40 строк по 60 символов. Определите объем оперативной памяти, который будет занимать текст. Ответ дайте в Кбайтах.
10. Дана кодовая таблица азбуки Морзе

А • —	Л • — • •	Ц — • — •
Б — • • •	М — —	Ч — — — •
В • — —	Н — •	Ш — — — —
Г — — •	О — — — —	Щ — — • —
Д — • •	П • — — •	Ъ • — — • — •
Е •	Р • — •	Ы — • — —
Ж • • • —	С • • •	Ь — • • —
З — — • •	Т —	Э • • — • •
И • •	У • • —	Ю • • — —
Й • — — —	Ф • • — •	Я • — • —
К — • —	Х • • • •	

Расшифруйте (декодируйте), что здесь написано (буквы отделены друг от друга пробелами)?

— — — — — • — • • — — — — — • • — • — • — — • — — — —

11. Определите значение переменной **b** после выполнения алгоритма:

a := 5
b := 4
a := 2*a + 3*b
b := a/2*b

12. Пользователь находился в каталоге **Расписание**. Сначала он поднялся на один уровень вверх, затем спустился на один уровень вниз, потом ещё раз спустился на один уровень вниз. В результате он оказался в каталоге

C:\учёба\информатика\ГИА.

Укажите полный путь каталога, с которым пользователь начинал работу.

- 1) C:\учёба\2013\Расписание 2) C:\учёба\информатика\Расписание
 3) C:\Расписание 4) C:\учёба\Расписание

Итоговая контрольная работа

Цель: определения уровня сформированности предметных результатов и универсальных учебных действий у выпускников основной школы

Работа направлена на выявление метапредметных результатов, таких как:

- владение общепредметными понятиями «объект», «система», «модель», «алгоритм», «исполнитель» и др.;
- владение информационно-логическими умениями: определять понятия, создавать обобщения, устанавливать причинно-следственные связи, строить логическое рассуждение, умозаключение и делать выводы;
- владение умениями самостоятельно планировать пути достижения целей; соотносить свои действия с планируемыми результатами, осуществлять контроль своей деятельности, определять способы действий в рамках предложенных условий, корректировать свои действия в соответствии с изменяющейся ситуацией; оценивать правильность выполнения учебной задачи;
- владение основами самоконтроля, самооценки, принятия решений и осуществления осознанного выбора в учебной и познавательной деятельности;
- владение основными универсальными умениями информационного характера: поиск и выделение необходимой информации, применение методов информационного поиска; структурирование и визуализация информации; выбор наиболее эффективных способов решения задач в зависимости от конкретных условий;
- владение информационным моделированием как основным методом приобретения знаний: умение преобразовывать объект из чувственной формы в пространственно-графическую или знаково-символическую модель; умение строить разнообразные информационные структуры для описания объектов; умение «читать» таблицы, графики, диаграммы, схемы и т. д., самостоятельно перекодировать информацию из одной знаковой системы в другую; умение выбирать форму представления информации в зависимости от стоящей задачи, проверять адекватность модели объекту и цели моделирования.

Критерии оценивания

Выполнение каждого задания 1-17 оценивается 1 баллом, 18 задание – 2 балла
«5» - 16-19 баллов; «4» - 11-15 баллов; «3» - 6-10 баллов; «2» - 1-5 баллов

1. Рассказ, набранный на компьютере, содержит 8 страниц, на каждой странице 40 строк, в каждой строке 48 символов. Определите информационный объём рассказа в кодировке Windows, в которой каждый символ кодируется 8 битами.

1) 15000 байт 2) 120000 бит 3) 15 Кбайт 4) 30 Кбайт

2. Для какого из приведённых имён ложно высказывание:

НЕ (Первая буква согласная) **ИЛИ НЕ** (Последняя буква гласная)?

1) Егор 2) Тимур 3) Вера 4) Любовь

3. В поисках нужного файла Саша последовательно переходил из каталога в каталог, при этом он несколько раз поднимался на один уровень вверх и несколько раз опускался на один уровень вниз. Полный путь каталога, с которым Саша начинал работу, **С:\Контрольные\Рубежные\Информатика**. Каким может быть полный путь каталога, в котором оказался Саша, если известно, что на уровень вниз он спускался меньше раз, чем поднимался вверх?

1) С:\Контрольные

2) С:\Контрольные\Рубежные\Информатика

3) С:\Контрольные\Рубежные\Информатика\Вариант1

4) С:\Контрольные\Рубежные\Физика\Черновик

4. Дан фрагмент электронной таблицы:



	A	B	C	D
1	5	4	3	2
2	$= 2*(B1 + D1)$	$= C1 + D1 - 1$	$= B1$	

Какая из формул, приведённых ниже, может быть записана в ячейке D2, чтобы построенная после выполнения вычислений диаграмма по значениям диапазона ячеек

A2:D2 соответствовала рисунку?

1) $= A1 + C1$ 2) $= A1 - 1$ 3) $= D1/2$ 4) $= D1*6$

5. Между населёнными пунктами А, В, С, D, E, F построены дороги, протяжённость которых приведена в таблице:

	A	B	C	D	E	F
A		2	5			9
B	2		2	1		5
C	5	2			1	
D		1				
E			1			1
F	9	5			1	

Определите длину кратчайшего пути между пунктами А и F. Передвигаться можно только по дорогам, протяжённость которых указана в таблице.

- 1) 6 2) 7 3) 8 4) 9

6. Программа MS WORD используется для...

1. создания текстовых документов 2. создания электронных таблиц 3. создания графических изображений 4. все варианты верны

7. Валя шифрует русские слова (последовательности букв), записывая вместо каждой буквы её код:

А Д К Н О С

01 100 101 10 111 000

Некоторые цепочки можно расшифровать не одним способом. Например, 00010101 может означать не только СКА, но и СНК. Даны три кодовые цепочки:

100101000 101111100 100111101

Найдите среди них ту, которая имеет только одну расшифровку, и запишите в ответе расшифрованное слово.

8. В алгоритме, записанном ниже, используются переменные a и b. Символ «:=» обозначает оператор присваивания, знаки «+», «-», «*» и «/» — соответственно операции сложения, вычитания, умножения и деления. Правила выполнения операций и порядок действий соответствуют правилам арифметики. Определите значение переменной b после выполнения алгоритма:

a := 3; b := 5; a := 6 + a*b; b := b + a/3;

В ответе укажите одно целое число — значение переменной b.

9. Запишите значение переменной s, полученное в результате работы следующей программы.

```
var n, s: integer;
begin
s := 0;
for n := 3 to 7 do
s := s + 2 * n;
write(s);
end.
```

10. В таблице Dat хранятся данные измерений среднесуточной температуры за 10 дней в градусах (Dat[1] — данные за первый день, Dat[2] — за второй и т. д.). Определите, какое число будет напечатано в результате работы следующей программы. Текст программы приведён на трёх языках программирования.

```
Var k, m: integer;
Dat: array[1..10] of integer;
Begin
Dat[1] := 2; Dat[2] := 5;
Dat[3] := 8; Dat[4] := 5;
Dat[5] := 4; Dat[6] := 2;
Dat[7] := 0; Dat[8] := 3;
Dat[9] := 4; Dat[10] := 5;
m := 0;
for k := 1 to 10 do
if Dat[k] > m then
begin
m := Dat[k]
end;
writeln(m);
End.
```

11. Ниже в табличной форме представлены сведения о некоторых странах мира:

Название	Часть света	Форма правления	Население (млн чел.)
Мальта	Европа	Республика	0,4
Греция	Европа	Республика	11,3
Турция	Азия	Республика	72,5
Таиланд	Азия	Монархия	67,4
Великобритания	Европа	Монархия	62,0
Марокко	Африка	Монархия	31,9
Египет	Африка	Республика	79,0
Куба	Америка	Республика	11,2
Мексика	Америка	Республика	108,3

Сколько записей в данном фрагменте удовлетворяют условию (Часть света = «Африка») **ИЛИ** (Население > 50,0)?

В ответе укажите одно число — искомое количество записей.

12. У исполнителя Делитель две команды, которым присвоены номера:

1. раздели на 2 **2. вычти 3**

Первая из них уменьшает число на экране в 2 раза, вторая уменьшает его на 3. Исполнитель работает только с натуральными числами. Составьте алгоритм получения из числа 34 числа 1, содержащий не более 5 команд. В ответе запишите только номера команд. (Например, 21211 — это алгоритм: вычти 3, раздели на 2, вычти 3, раздели на 2, раздели на 2, который преобразует число 33 в 3.) Если таких алгоритмов более одного, то запишите любой из них.

13. Доступ к файлу **Mozart.mp3**, находящемуся на сервере **classic.ru**, осуществляется по протоколу **http**. Фрагменты адреса файла закодированы буквами от А до Ж. Запишите последовательность этих букв, кодирующую адрес указанного файла в сети Интернет.

А) ru Б) .mp3 В) / Г) classic. Д) Mozart Е) http Ж) ://

14. Сколько цветов (N) насчитывается в палитре, соответствующей глубине цвета (i), равной 8?

15. Из приведенного списка выберите расширения файлов, где хранится только графическая информация:

А) .docx Б) .exe В) .gif Г) .jpeg Д) .txt Е) .pngЖ) .ppt

16. Переведите число 150 из восьмеричной системы счисления в десятичную систему счисления.

17. Скорость передачи данных через ADSL-соединение равна 1024000 бит/с. Передача файла через данное соединение заняла 5 секунд. Определите размер файла в килобайтах.

18. Напишите программу, которая в последовательности натуральных чисел определяет максимальное число.

Входная контрольная работа

Вариант 1

1. Какое событие произошло примерно 40 тысяч лет назад?

1) появился Человек разумный; 2) люди научились обрабатывать металлы; 3) люди перешли к земледелию и скотоводству; 4) появились первые стоянки первобытных людей.

2. Страх первобытных людей перед грозными и необъяснимыми явлениями природы привёл?

1) к появлению государств; 2) к строительству городов; 3) к появлению религиозных верований; 4) к отказу от занятий охотой и собирательством.

3. Прочтите отрывок из книги и укажите название животного, о котором идёт речь.

«Ао подошёл к обрыву и уверенным взмахом копыя начертил на гладком отвесе очертания зверя. Это был горбатый слон на толстых ногах. Он был покрыт прядями длинных волос и высоко поднимал концы могучих клыков...»

1) носорог; 2) бизон; 3) мамонт; 4) африканский слон.

4. Почему первобытные люди клали пищу и орудия труда в могилы умерших?

1) они имели излишки продуктов; 2) они были уверены, что всё это понадобится сородичу в «стране мёртвых»; 3) они хотели сохранить свои орудия труда для потомков; 4) они прятали там свои запасы, так как опасались набегов соседей.

5. Какое животное человек приручил первым?

1) мамонта; 2) носорога; 3) собаку; 4) обезьяну.

6. Какое правило действовало в соседской общине?

1) родня сильна, когда над ней крыша одна; 2) братство дороже всякого богатства; 3) за общим столом еда вкуснее; 4) у каждой семьи – своё хозяйство.

7. Какое занятие способствовало возникновению земледелия?

1) скотоводство; 2) ремесло; 3) собирательство; 4) охота.

8. В чём состояло преимущество медных орудий труда перед каменными?

1) медные орудия труда более прочные; 2) медь чаще встречается в природе, чем камень; 3) медное орудие труда стоило дешевле каменного; 4) медное орудие можно было починить, а каменное приходилось делать заново.

9. Главным отличием древнейшего человека от животного была его способность:

1) охотиться; 2) прожить в одиночку; 3) делать орудия труда; 4) строить жилище.

10. Укажите черты, присущие первобытной эпохе.

1) люди жили родовыми общинами; 2) люди жили маленькими семьями; 3) только старейшины и вожди умели читать и писать; 4) люди использовали только деревянные орудия труда.

11. Племенем называли:

1) несколько родов, живущих в одной местности; 2) коллектив родственников; 3) жителей одного города; 4) коллектив охотников.

12. Какую роль сыграл огонь в жизни первобытного человека?

1) люди перестали зависеть от природы; 2) люди перестали нуждаться в одежде; 3) огонь привлекал животных к жилищу человека; 4) люди с помощью огня изготавливали орудия труда.

13. Какие орудия труда использовались в земледелии? Укажите два верных ответа.

1) плуг; 2) серп; 3) гончарный круг; 4) гарпун; 5) копьё.

14. Установите соответствие между понятием и определением.

Понятие	Определение
А) Рабы	1) потомки вождей, знаменитые люди
Б) ремесленники	2) люди, которые занимаются изготовлением различных изделий
В) знатные	3) захваченные на войне пленники
	4) могущественные боги

15. Расположите в правильной последовательности следующие события.

1) выделение знати; 2) рост урожаев, появление излишков; 3) переход от родовой общины к соседской; 4) изобретение плуга, использование животных для рыхления земли.

Вариант 2.

1. Какое событие произошло примерно 2 млн лет назад?

- 1) появились первые стоянки первобытных людей; 2) люди научились обрабатывать металлы; 3) люди научились приручать животных; 4) появился Человек разумный.

2. Необходимость использовать при изготовлении орудий труда специальные приёмы и навыки способствовала появлению:

- 1) охоты; 2) земледелия; 3) ремесла; 4) собирательства.

3. Прочтите отрывок из книги и укажите название животного, о котором идёт речь.

«Племя выскочило наружу и облепило утёс; опять все пронзительно визжали и завывали, и камни полетели с утёса пуще прежнего. Саблезубый теперь словно взбесился. Невзирая на неудачи, вновь и вновь он пытался взобраться на утёс. При каждом его прыжке нас охватывал невообразимый ужас».

- 1) тигр; 2) мамонт; 3) бизон; 4) лев.

4. Религиозные верования появились, потому что?

- 1) появилась письменность; 2) древнейшие люди научились рисовать на стенах пещер; 3) главными занятиями людей стали земледелие и скотоводство; 4) люди не могли понять причины многих природных явлений.

5. Впервые использовать медь научились жители:

- 1) Сибири; 2) Южной Америки; 3) Африки; 4) Западной Азии.

6. Какое правило действовало в родовой общине:

- 1) каждый сам за себя; 2) мой дом – моя крепость; 3) один за всех и все за одного; 4) богатых глух, а знатный слепец.

7. Какое занятие способствовало возникновению скотоводства?

- 1) земледелие; 2) ремесло; 3) собирательство; 4) охота.

8. В чём состояло преимущество земледелия перед собирательством?

- 1) земледелием можно заниматься круглый год; 2) земледелие более лёгкое занятие, чем собирательство; 3) земледельцы постоянно меняют территорию проживания; 4) человек благодаря земледелию стал меньше зависеть от природы.

9. Отличием Человека разумного от древнейших людей является его способность?

- 1) охотиться; 2) создавать произведения искусства; 3) прожить в одиночку; 4) пользоваться речью.

10. В первобытное время человеческие коллективы возглавляли:

- 1) идолы; 2) старейшины; 3) предки; 4) рабы.

11. Представителей известных, знаменитых семей называли:

- 1) родичами; 2) оборотнями; 3) знатными; 4) ремесленниками.

12. Какую роль сыграл огонь в жизни первобытного человека?

- 1) люди стали жить поодиночке; 2) люди смогли осветить улицы городов; 3) люди перестали бояться природных явлений; 4) огонь позволил расселиться на территории с более холодным климатом.

13. Какие орудия труда использовались первобытными людьми во время охоты? Укажите два верных ответа.

- 1) плуг; 2) рубило; 3) серп; 4) копьё; 5) гончарный круг.

14. Установите соответствие между понятием и определением.

Понятие	Определение
А) неравенство	1) разделение общества на богатых и бедных
Б) религия	2) поиск в лесах съедобных растений и плодов
В) ткачество	3) вера в сверхъестественные силы
	4) создание изделий из волокон

15. Расположите в правильно последовательности следующие события.

- 1) выделение знати; 2) появление неравенства; 3) переход к соседской общине; 4) возникновение земледелия и скотоводства.

Полугодовая контрольная работа

I вариант

1. Основное занятие финикийцев:

- 1) торговля; 2) земледелие; 3) собирательство; 4) охота.

2. В Финикии в отличие от Двуречья:

- 1) был жаркий климат; 3) отсутствовал строевой лес;
2) не было полноводных рек; 4) почва была мягкой и плодородной.

3. Постоянное поселение, созданное в чужой стране, – это:

- 1) община; 2) город; 3) деревня; 4) колония.

4. Недостатком финикийского алфавита было:

- 1) большое число букв; 2) большое число иероглифов;
3) сложное написание клинописных знаков; 4) отсутствие букв, обозначающих гласные звуки.

5. Древнееврейское царство располагалось:

- 1) в Египте; 2) в Палестине; 3) в Междуречье; 4) в Северной Африке.

6. Выражение «соломоново решение» означает:

- 1) остроумное решение, ловкий выход из трудного положения; 2) неразумное требование, приказ; 3) подписание важного закона; 4) осуждение невиновного.

7. Великан-филистимлянин, которого убил юный Давид:

- 1) Голиаф; 2) Тутанхамон; 3) Моисей; 4) Соломон.

8. В отличие от египтян израильтяне верили:

- 1) в бога Солнца; 2) в единственного Бога Яхве;
3) в сверхъестественные силы; 4) в богов с головами птиц и зверей.

9. Ассирия располагалась:

- 1) в южной части Двуречья; 3) по берегам Красного моря;
2) в верхнем течении Тигра; 4) вдоль побережья Средиземного моря.

10. Главным природным богатством Ассирии были:

- 1) залежи железной руды; 3) запасы глины и песка;
2) запасы строевого леса; 4) мягкие, плодородные почвы.

11. В чём причина военных успехов ассирийских царей?

- 1) использование оружия из меди; 2) привлечение в войско рабов;
3) отсутствие военачальников; 4) использование конницы.

12. Ниневия была разрушена:

- 1) в результате землетрясения; 2) в результате сильного наводнения; 3) в ходе восстания вавилонян и мидийцев; 4) в ходе восстания ассирийских бедняков против знати.

13. Какие слова и словосочетания относятся к истории Ассирии?

- 1) таран; 2) Бог Яхве; 3) Гильгамеш; 4) пирамида Тутанхамона; 5) библиотека глиняных книг.

14. Установите соответствие между элементами левого и правого столбиков

Понятие	Определение
А) Саул	1) основатель Древнееврейского государства
Б) Самсон	2) пророк, получивший от Бога скрижали завета
В) Моисей	3) строитель Иерусалимского храма
	4) библейский герой, прославившийся своими подвигами

15. Прочтите отрывок из документа и напишите, как называлось красящее вещество, о производстве которого рассказывается:

Раковины пойманных моллюсков открывали и находящиеся в их полости железистые тельца извлекали наружу. Они содержат беловатые выделения – исходный материал для процесса крашения. Чтобы добыть эту жидкость... моллюски...давили каменным «прессом» и три дня выдерживали под консервирующим воздействием соли. Затем следовали отстой и сгущение жидкости путём десятидневного выпаривания в металлических котлах на слабом огне. Потом подлежащий окраске материал пропитывали ещё беловатым красителем и сушили на солнце... Благодаря различным способам получения и обработки исходного красящего вещества... финикийцы достигали широкой гаммы оттенков от ярко-красного до темно-фиолетового.

II вариант

1. Из Финикии в древности вывозили:

- 1) оливковое масло; 2) шерсть; 3) зерно; 4) кожу.

2. Как называется город, основанный финикийцами в IX в. до н.э. в Северной Африке?

- 1) Тир; 2) Урук; 3) Фивы; 4) Карфаген.

3. Вещество, которое финикийцы добывали из морских моллюсков для окраски тканей, – это:

- 1) пурпур; 2) масло; 3) стекло; 4) глина.

4. Достоинством финикийского алфавита было:

1) удобство нанесения иероглифов на глиняные таблички; 2) малое число букв и простота их написания; 3) красивое начертание иероглифов; 4) отсутствие гласных букв.

5. Расцвет Древнееврейского царства пришёлся на:

1) 3 тысячелетие до н.э.; 2) 1792 – 1750 гг. до н.э.; 3) X в. до н.э.; 4) начало нашей эры.

6. Выражение «иерихонская труба» связано с:

1) завоеванием древними евреями Палестины; 2) созданием храма в Иерусалиме; 3) созданием народного оркестра; 4) развитием ремесла в Финикии.

7. Юноша, убивший камнем из пращи Голиафа:

1) Давид; 2) Тутанхамон; 3) Моисей; 4) Соломон.

8. Что было общим в религии вавилонян и израильтян?

1) поклонение богу реки; 2) вера в загробную жизнь; 3) отказ от строительства храмов; 4) запрещение жертвоприношений.

9. Расцвет Ассирии пришёлся на:

1) 2 тысячелетие до н.э.; 2) X в. до н.э.; 3) VIII в. до н.э.; 4) 612 г. до н.э.

10. Главным занятием ассирийцев было:

1) земледелие; 2) скотоводство; 3) производство предметов роскоши; 4) выращивание винограда и оливковых деревьев.

11. Причина военных успехов ассирийских царей:

1) применение железного оружия; 2) наличие большого военного флота; 3) милосердное отношение к побеждённым народам; 4) включение покорённых народов в состав войска.

12. Ассирийский царь Ашшурбанапал известен:

1) постройкой храма Бога Яхве; 2) разработкой нового свода законов; 3) созданием библиотеки глиняных книг; 4) прекращением завоевательных походов.

13. Какие слова и словосочетания относятся к истории Ассирии?

1) алфавит; 2) бог Шамаш; 3) пирамида Хеопса; 4) Ниневия – «логовище львов»; 5) статуи крылатых богов с человеческими лицами.

14. Установите соответствие между элементами левого и правого столбиков

Понятие	Определение
А) Саул	1) строитель знаменитого Иерусалимского храма
Б) Соломон	2) первый правитель Древнееврейского царства
В) Яхве	3) древнееврейское имя Бога
	4) родоначальник евреев

15. Прочтите отрывок из документа и напишите, как называлось вещество, об изобретении которого рассказывается:

Согласно древнему преданию, однажды торговый корабль финикийцев, везший груз соды, пристал к песчаному берегу. Купцы решили пообедать, но, не найдя камней, пригодных для разведения костра, использовали куски соды, взятые с корабля. Огонь оказался таким сильным, что расплавил соду, смешав её с песком и ракушками. Образовавшаяся жидкость, согласно преданию, стала первым веществом, прославившим финикийцев во всём Древнем Мире.

Итоговая контрольная работа

Вариант 1.

1. По данным археологов, люди современного вида появились на Земле:

1) более 2 млн лет назад; 2) 40 тысяч лет назад; 3) 10 тысяч лет назад; 4) в 4 тысячелетии до н.э.

2. Укажите причину появления религиозных верований.

1) правители государств придумали религию для укрепления своей власти; 2) людям нравилось придумывать загадочные истории; 3) человек узнал причины всех природных явлений; 4) люди боялись природных явлений.

3. В соседской общине в отличие от родовой:

1) люди были равны между собой; 2) люди вели совместное хозяйство; 3) лучшие земли доставались старейшинам и вождям; 4) существовало разделение труда между женщинами и мужчинами.

4. Земледелие и скотоводство сыграли в жизни людей огромную роль, потому что:

1) заставили людей приручить кошку и собаку; 2) привели к появлению религиозных верований; 3) позволили человеку меньше зависеть от природы; 4) позволили людям полностью отказаться от охоты и собирательства.

5. Какое государство располагалось в Западной Азии?

1) Италии; 2) Египет; 3) Ассирия; 4) Индия.

6. Укажите имя правителя, о котором идёт речь.

«Выступил его величество во главе войска своего, указывая каждому путь... Выступили из города Газы в доблести, мощи и истине, дабы уничтожить того жалкого врага, и расширить пределы Египта, как повелел царю отец его Амон-Ра, победоносный».

1) Тутмос; 2) Кир Великий; 3) Хаммурапи; 4) Ашшурбанапал.

7. В Древнем Египте и Междуречье бог Солнца был одним из главных богов, потому что:

1) земледелие было главным занятием жителей этих стран; 2) в Египте и Междуречье было мало солнечных дней; 3) жители этих стран не умели добывать огонь; 4) жители этих стран любили загорать.

8. Среди финикийцев было много грамотных людей, потому что в этой стране:

1) был принят закон об обязательном образовании; 2) религиозные верования были запрещены; 3) существовало простое письмо; 4) люди писали иероглифами.

9. В Италии, как и в Греции:

1) полноводные, судоходные реки; 2) много полезных ископаемых; 3) высокие, обрывистые горы; 4) обширные пастбища.

10. К истории странствований Одиссея относится крылатое выражение:

1) между Сциллой и Харибдой; 2) авгиевы конюшни; 3) вальтасаров пир; 4) нить Ариды.

11. Причиной создания законов Солона стало недовольство демоса:

1) роспуском ареопага; 2) поражением в Троянской войне; 3) отменой законов Драконта; 4) существованием долгового рабства.

12. Какую работу в Афинском государстве поручали рабам?

1) расписывать вазы; 2) быть гребцами на триере; 3) рыть оросительные каналы; 4) подносить топливо к печи.

13. На должности судей, смотрителей рынка в Афинах назначали:

1) по жребию; 2) голосованием; 3) чужеземцев; 4) по знатности происхождения.

14. Прочтите отрывок из документа и укажите дату событий, о которых идёт речь.

«На десятом году после этой битвы персы снова явились в Элладу с огромным войском с целью поработить её. Когда над головою всех повисла великая опасность, лакедемоняне, опираясь на превосходство своих сил, стали во главе общеэллинского ополчения, а афиняне, при наступлении персов, решили покинуть свой город, собрали своё имущество, сели на корабли и таким образом сделались морским народом».

1) 1200 г. до н.э.; 2) 480 г. до н.э.; 3) 338 г. до н.э.; 4) 218 г. до н.э.

15. В чём отличие древнегреческого театра от современного?

1) в современном театре играют актёры; 2) в древнегреческом театре играли только мужчины; 3) посещение древнегреческого театра было бесплатным; 4) в древнегреческом театре постановки шли с раннего утра до полной темноты.

16. Во II в. до н.э. Рим установил господство над:

1) Индией; 2) Средиземноморьем; 3) Парфией; 4) Египтом.

17. В IV в. до н.э. в Римском государстве, в отличие от Афинского:

1) платили за службу; 2) сенат обладал большой властью; 3) установилась неограниченная власть императоров; 4) верховная власть принадлежала Народному собранию.

18. Согласно закону Тиберия Гракха:

1) вся земля становилась собственностью государства; 2) рабы платили владельцу за пользование землёй; 3) запрещалось использовать труд рабов в сельском хозяйстве; 4) излишки земли богачей передавались бедняка без права их продажи.

19. Гражданские войны в Риме – это войны между:

1) жителями государства; 2) гражданами и рабами; 3) ареопагом и стратегом; 4) Римом и Карфагеном.

20. Рассказы об Иисусе Христе привлекали людей обещанием:

1) скорого конца света; 2) сделать всех богатыми в земной жизни; 3) установлением на земле царства добра и справедливости; 4) перевоплощением после смерти и возвращением назад в тело другого существа.

21. Место для новой столицы император Константин выбрал:

1) в Палестине; 2) в дельте Нила; 3) на берегу пролива Босфор; 4) на севере Италии, в городе Равенна.

22. На Марсовом поле проходили:

1) гладиаторские бои; 2) состязания в беге; 3) гонки колесниц; 4) военные смотры.

23. Установите соответствие между орудием труда и занятиями людей.

Орудие труда	Занятие
А) плуг	1) рыболовство
Б) гарпун	2) ремесло
В) гончарный круг	3) собирательство
	4) земледелие

24. Какие события относятся к истории Греции и Рима? Укажите два верных ответа.

1) восстание Спартака; 2) появление первой монеты; 3) разделение людей на касты; 4) назначение Перикла стратегом; 5) создание библиотеки глиняных книг.

25. Расположите в правильной последовательности следующие события.

1) взятие Трои; 2) захват Ниневии; 3) битва при Каннах; 4) взятие Рима готами.

26. Прочтите отрывок из мифа и напишите имена людей, о которых в нём идёт речь.

«В раю было много красивых цветом и деревьев со вкусными плодами. Там обитали животные и птицы, но человеку было скучно жить одному. И вот однажды, когда человек спал, Бог вынул у него ребро и сделал из него женщину. Стала она женой человек, и жили они в раю как малые дети, не зная, что хорошо и что плохо».

27. Установите соответствие между понятием и определением.

Понятие	Определение
А) колонны	1) победители Олимпийских игр
Б) преторианцы	2) личная стража римского императора
В) гладиаторы	3) земледельцы, арендовавшие землю на несколько лет
	4) специально подготовленные и обученные рабы-воины, выступавшие на публике

Вариант 2.**1. Прародиной человечества является:**

1) Азия; 2) Австралия; 3) Европа; 4) Восточная Африка.

2. Религиозные верования появились, потому что:

1) появилась письменность; 2) древнейшие люди научились рисовать на стенах пещер; 3) главными занятиями людей стали земледелие и скотоводство; 4) люди не могли понять причины многих природных явлений.

3. В соседской общине в отличие от родовой:

1) жили кровные родственники; 2) люди изготавливали орудия труда; 3) общинники совместно добывали пищу; 4) общинники делились на знатных и незнатных.

4. Изобретение плуга привело к:

1) увеличению урожая; 2) исчезновению скотоводства; 3) исчезновению зависимости человека от природы; 4) распространению земледелия только на мягких землях.

5. На юге Азии располагалась:

1) Индия; 2) Греция; 3) Персия; 4) Финикия.

6. Прочтите отрывок из документа и определите имя правителя, написавшего о себе эти слова.

«Я – заботливый, покорный великим богам... могучий царь... вынудивший к послушанию четыре страны света, любимец богини Иштар. Чтобы сильный не притеснял слабого, чтобы оказать справедливость сироте и вдове, чтобы в Вавилоне... судить суд страны, выносить решения страны и притеснённому оказать справедливость, я начертал свои драгоценные слова на своём памятнике и установил перед своим, царя справедливости, изображением».

1) Тутмос; 2) Кир Великий; 3) Хаммурапи; 4) Ашшурбанапал.

7. Труд земледельцев на Древнем Востоке был очень тяжёлым, т.к.:

1) все земледельцы были рабами; 2) в этих странах отсутствовали полноводные реки; 3) религия запрещала заниматься сельским хозяйством; 4) в этих странах было мало пригодных для земледелия полей.

8. Утверждение царевича Гаутамы о том, что сначала он был обезьяной, затем слоном, торговцем и только потом царевичем, свидетельствует:

1) о долголетию индийцев; 2) о вере индийцев в переселении душ; 3) о возникновении государства в Индии; 4) о разнообразии животного мира Индии.

9. В Италии в отличие от Греции:

1) был тёплый климат; 2) росли виноград и оливы; 3) было много плодородных земель; 4) отсутствовали полезные ископаемые.

10. К истории Троянской войны относится крылатое выражение:

1) яблоко раздора; 2) жребий брошен; 3) иерихонская труба; 4) запретный плод сладок.

11. Причиной создания законов Солона было:

1) восстание демоса; 2) стихийное бедствие; 3) начало Троянской войны; 4) знакомство Солона с Хаммурапи.

12. Какую работу в гончарных мастерских поручали рабам?

1) беседовать с покупателем; 2) покрывать вазы росписью; 3) придавать форму сосуду; 4) месить глину.

13. В работе Афинского Народного собрания участвовали:

1) переселенцы; 2) граждане; 3) женщины; 4) рабы.

14. Прочтите отрывок из документа и укажите имя человека, о котором идёт речь.

«Когда он создавал Афину и Зевса, перед ним не было земного оригинала, которым он мог воспользоваться. Но в его душе жил тот прообраз красоты, который и воплощён им в материю».

1) Фидий; 2) Эсхил; 3) Гомер; 4) Геродот.

15. В чём состояло значение Греко-персидских войн?

1) ослабло влияние Афин и Спарты; 2) Афины превратились в великую морскую державу; 3) персы захватили в свои руки всю торговлю в Эгейском море; 4) в честь победы греков над персами открылись первые Олимпийские игры.

16. В VI в. до н.э. Рим установил господство над:

1) Италией; 2) Средиземноморье; 3) Грецией; 4) Египтом.

17. В I в. н.э. в Римском государстве, в отличие от Афинского:

1) к участию в Народном собрании допускались только граждане; 2) существовала республиканская форма правления; 3) власть принадлежала императорам; 4) консулы обладали правом вето.

18. Согласно закону Тиберия Гракха:

1) у знати изымались все земли; 2) земледельцы прикреплялись к земле; 3) рабы, занятые в сельском хозяйстве, получали свободу; 4) излишки земли, изъятые у богачей, передавались беднякам бесплатно.

19. Согласно христианскому учению, Царство Божие наступит для тех, кто:

1) страдал и был унижен; 2) веровал в римских богов; 3) имел в земной жизни огромные богатства; 4) воевал с врагами Римской империи.

20. Античностью называют:

1) государство; 2) историю Древнего мира; 3) римскую богиню плодородия; 4) историю и культуру Греции и Рима.

21. Западная Римская империя пала в результате:

1) нашествия варваров; 2) заговора республиканцев; 3) поражения Рима в войне с Карфагеном; 4) восстания рабов под предводительством Спартака.

22. Римский Форум предназначался для:

1) гладиаторских боёв; 2) народных собраний; 3) гонок колесниц; 4) военных смотров.

23. Установите соответствие между орудием труда и занятиями людей.

Орудие труда	Занятие
А) мотыга	1) рыболовство
Б) копьё	2) ремесло
В) ткацкий станок	3) охота
	4) земледелие

24. Какие события относятся к истории стран Древнего Востока? Укажите два верных ответа.

1) создание театра; 2) военные походы Тутмоса; 3) создание бумаги и шёлка; 4) установление демократии; 5) основание Ольвии и Херсонеса.

25. Расположите в правильной последовательности следующие события.

1) правление Хеопса; 2) правление Перикла; 3) правление Хаммурапи; 4) правления Октавиана Августа.

26. Прочтите отрывок из мифа и напишите имя человека, о котором идёт речь.

«Люди совершали дурные поступки и даже преступления. Множилось зло на земле. Решил тогда Бог устроить потом и уничтожить всё живое. Пожалел Бог только доброго и богобоязненного человека. По велению Бога этот человек построил особый корабль, на который вошли его жена и дети и по паре всякой живой твари. Все люди погибли, кроме тех, кто был на этом на корабле».

27. Установите соответствие между именем бога и его характеристикой.

Характеристика	Имя бога
А) владык царства мёртвых	1) Осирис
Б) бог войны	2) Зевс
В) бог грома и молний	3) Марс
	4) Геракл

6

класс

Входная контрольная работа по истории

Вариант 1

- Какая из перечисленных групп относится к индоевропейской семье языков?**
 - славянская;
 - мордовская;
 - тюркская;
 - удмуртская.
- Какие из перечисленных народов относятся к тюркской языковой семье?**
 - татары, чувашаи;
 - буряты, калмыки;
 - карелы, чувашаи;
 - украинцы, белорусы.
- Как назывались постоянные поселения, основанные греками на побережье Черного моря в эпоху Античности?**
 - общины;
 - колонии;
 - городища;
 - посады.
- Херсонес, Пантикапей, Фанагория – это названия:**
 - стоянок древних людей;
 - центров расселения восточных славян;
 - античных колоний Сев. Причерноморья;
 - первых древнерусских городов.
- К кочевым племенам Северного Причерноморья относятся:**
 - поляне, древляне;
 - киммерийцы, скифы;
 - чудь, меря;
 - эсты, ливы.
- Великая греческая колонизация в Северном Причерноморье относится к:**
 - VII в. до н.э.;
 - VI в. до н.э.;
 - V в. до н.э.;
 - IV в. до н.э.
- Историю Великой Скифии написал древнегреческий историк:**
 - Геродот;
 - Нестор;
 - Прокопий Кесарийский;
 - Маврикий Стратег.
- Расположенный в дельте Волги город Итиль был столицей:**
 - Хазарии;
 - Волжской Булгарии;
 - Великой Скифии;
 - Понтийского царства.
- Какой античный город находился на территории Крыма?**
 - Аполлония;
 - Эфес;
 - Ольвия;
 - Пантикапей.
- Как назывались греческие города-государства, образованные на берегах Черного моря?**
 - номархи;
 - олигархи;
 - демосы;
 - полисы.
- Какой бог считался покровителем скотоводства у восточных славян?**
 - Дажьбог;
 - Велес;
 - Перун;
 - Стрибог.
- Прочитайте фрагмент летописи и укажите, с основанием какого города связаны упоминаемые в нем персонажи. «Поляне же жили в те времена отдельно и управлялись своими родами; ибо и до той братии были уже поляне, и жили они все своими родами на своих местах, и каждый управлялся самостоятельно. И были три брата: один по имени Кий, другой – Щек и третий Хорив, а сестра их – Лыбедь».**
 - Владимир;
 - Смоленск;
 - Новгород;
 - Киев.
- Какое славянское племя, жившее на правом берегу Днепра, летописец называл «сидевшими в лесах»?**

- 1) древлян; 3) дреговичей;
2) полян; 4) кривичей.

14. В землях ильменских славян возник город Новгород, а главным городом полян был:

- 1) Чернигов; 3) Киев;
2) Смоленск; 4) Константинополь.

15. Система земледелия у восточных славян, при которой на месте, отводимом под пашню, деревья подрубали, через год выкорчевывали и сжигали, удобряя землю получившейся золой, называлась:

- 1) переложной; 3) трехпольем;
2) подсечно-огневой; 4) залежной.

16. Напишите пропущенное понятие:

Сбор меда диких пчел у восточных славян назывался _____.

17. Прочитайте отрывок из «Повести временных лет» и назовите племя, о котором идет речь. «О расселении славян. И смешал Бог народы, и разделил на семьдесят и два народа, и рассеял по всей земле. От этих же семидесяти двух язык произошел и народ славянский. Сели славяне по Дунаю, где теперь земля Венгерская и Болгарская. От тех славян разошлись славяне по земле и прозвались именами своими от мест, на которых сели».

- 1) мурома; 3) болгары;
2) поляне; 4) древляне.

18. Ниже приведен ряд названий. Все они, за исключением одного, связаны с греческой колонизацией Причерноморья. Найдите и запишите название, «выпадающее» из этого ряда.

Таврида, Херсонес, Боспорское царство, Итиль.

19. Соотнесите понятия и их значения:

- А) дружина; 1) натуральный или денежный побор с покоренных племен;
Б) летопись; 2) изображение языческого божества;
В) дань; 3) воинские отряды при древнерусских князьях;
Г) идол. 4) историческое произведение, в котором записи о происшедших событиях расположены по годам.

20. Прочитайте отрывок из книги Ал-Истахри «Книга путей и стран» и ответьте на вопросы. «Хазар – это имя страны, а столица ее Итиль; равным образом Итиль имя реки (Волга), текущей к городу из страны руссов и болгар. Город Итиль делится на две части: одна часть на западном берегу реки по имени «Итиль», и это большая часть; а другая на восточном берегу. Царь живет в западной части, и называется он на их языке «бак». <...> Царь их иудейского вероисповедания, и говорят, что свита его числом около 4000 человек. Хазары – мусульмане, христиане и иудеи, и среди них есть идолопоклонники. Самый многочисленный класс – иудеи, а самый большой – мусульмане и христиане, но все-таки царь и приближенные его – иудеи. <...> Источник доходов царя составляет взимание пошлин на заставах, на сухих, морских и речных путях. На обитателях городских кварталов и окрестностей лежит повинность доставлять им всякого рода необходимый провиант, напитки и прочее».

- 1) Где находилась столица Хазарского каганата?
2) Какие основные источники дохода государства упоминает автор?
3) Назовите религиозные верования, существовавшие в Хазарии.

Вариант 2

1. Первые греческие колонии появились в Северном Причерноморье в:

- 1) XIIв. до н.э.; 3) VIIв. до н.э.;
2) IXв. до н.э.; 4) IIIв. до н.э..

2. На какой территории жили скифы?

- 1) на берегах Балтийского моря; 3) на Урале;
2) в причерноморских степях; 4) в Восточной Сибири.

3. Митридат IV Евпатор был:

- 1) римским полководцем; 3) царем Боспорского царства;
2) хазарским каганом; 4) царем Понтийского царства.

4. К восточным славянам относятся:

- 1) поляне; 3) половцы;
2) хазары; 4) варяги.

5. Какой город был столицей Хазарского каганата?

- 1) Булгар; 3) Итиль;

2) Тмутаракань;

4) Доростол.

6. Волхвами у восточных славян называли:

- 1) языческих жрецов;
2) искусных ремесленников;

- 3) иноземных купцов;
4) византийских воинов.

7. Первая русская летопись называлась:

- 1) «Повесть временных лет»;
2) «Слово о погибели Русской земли»;

- 3) «Слово о полку Игореве»;
4) «Задонщина».

8. Главой родовой общины у восточных славян был:

- 1) князь;
2) боярин;

- 3) старейшина;
4) вождь.

9. Обычай восточных славян, по которому родственники убитого должны были отомстить убийце, назывался:

- 1) Салическая правда;
2) Божий суд;

- 3) право сильного;
4) кровная месть.

10. Кто считался богом грома и молнии у восточных славян?

- 1) Дажьбог;
2) Перун;

- 3) Хорос;
4) Стрибог.

11. Как называли натуральный или денежный побор с покоренных народов?

- 1) жито;
2) дань;

- 3) оброк;
4) выкуп.

12. Северо-восточными соседями восточных славян были племена:

- 1) финно-угров;
2) тюрков;

- 3) балтов;
4) скифов.

13. Кого на Руси называли отроками?

- 1) младших дружинников;
2) жрецов языческой религии;

- 3) управителей княжеского дома;
4) иноземных купцов.

14. Летопись – это:

- 1) свод законов;
2) описание путешествия;

- 3) торговая грамота;
4) погодные записи.

15. Какое восточнославянское племя жило в Среднем Поднепровье?

- 1) кривичи;
2) поляне;

- 3) северяне;
4) радимичи.

16. Прочитайте отрывок и укажите, из какого произведения древнерусской литературы он взят. «Также и эти славяне пришли и сели по Днепру и назвались полянами, а другие – древлянами, потому что сели в лесах, а еще другие сели между Припятью и Двиною и назвались дреговича, иные сели по Двине и назвались полочанами, по речке, впадающей в Двину, по имени Полота, от нее и получили название полочане».

- 1) «Повести временных лет»;
2) Русской Правды;

- 3) «Домостроя»;
4) «Слова о законе и благодати».

17. Какие два из приведенных названий относятся к античным колониям Северного Причерноморья?

- 1) Итиль;
2) Биляр;
3) Херсонес;

- 4) Булгар;
5) Пантикапей.

18. Ниже приведен ряд терминов. Все они, за исключением одного, относятся к кочевым народам Причерноморья. Найдите и запишите термин, «выпадающий» из этого ряда.

Скифы, сарматы, печенеги, поляне.

19. Установите соответствие между названиями трех ветвей славян и относящимися к ним народами:

- А) восточные славяне;
Б) западные славяне;
В) южные славяне.

- 1) болгары, сербы, македонцы;
2) русские, украинцы, белорусы;
3) поляки, чехи, словаки;
4) варяги, финно-угры.

20. Прочитайте отрывок из сочинения историка Тамары Т. Райс и ответьте на вопросы.

«В пору своего процветания скифы большую часть своих богатств получали благодаря торговле, прежде всего с Грецией... Скифия была одной из греческих житниц, и зерно, выращенное... оседлыми жителями, отправлялось владыками кочевников греческим колонистам Понтийского царства, которые в свою очередь, выступали в роли посредников в перепродаже его в Грецию. <...> Помимо этого, скифы доставляли понтийским грекам ценные грузы с солью, осетрами и тунцом,

а также мед, мясо и молоко, кожи и меха и, что немаловажно, рабов. <...> В обмен на эти товары скифы получали греческие ювелирные изделия, изделия их металла и посуду высшего качества. <...>
...Царская Скифия, или собственно Скифия, была разделена на четыре региона, во главе которых стояли правители, назначенные царем. Помимо других обязанностей, правители должны были собирать назначенную дань...».

- 1) Что в первую очередь покупали у скифов греки?
- 2) Какое государство выступало посредником в торговле между Скифией и Грецией?
- 3) Опишите государственное устройство скифского царства.

Контрольная работа по теме «Древняя Русь в IX – XII веках» (1 полугодие)

Вариант 1

1. С образованием Древнерусского государства связаны даты:
1) 862 и 882 гг.; 2) 907 и 911 гг.; 3) 945 и 964 гг.; 4) 980 и 988 гг.
2. В какой город, согласно летописному рассказу, варяги были приглашены на княжение в 882 г.?
1) в Новгород; 2) в Константинополь; 3) в Киев; 4) в Псков.
3. Кто из варяжских князей и когда объединил под своей властью Киев и Новгород?
1) Рюрик в 862 г.; 2) Олег в 882; 3) Аскольд при участии Диры в 865 г.;
4) Игорь в 945 г.
4. Став князем в Киеве, он сказал: «Да будет это мать городам русским!». Это был князь:
1) Рюрик; 2) Олег; 3) Игорь; 4) Владимир.
5. «Победой прославлено имя твое. Твой щит на вратах Цареграда...» – писал А.С. Пушкин о князе:
1) Рюрике; 2) Игоре; 3) Олеге; 4) Владимире Мономахе.
6. Как в Древнерусском государстве назывался объезд князем с дружиной подвластных земель с целью сбора дани?
1) повоз; 2) полюдье; 3) вира; 4) погост.
7. Какие из названных князей (княгинь) были современниками?
1) княгиня Ольга и князь Святослав; 3) князя Юрий Долгорукий и Рюрик;
2) князя Олег и Ярослав Мудрый; 4) князя Владимир Мономах и Игорь.
8. Какое из перечисленных событий относится к X веку?
1) восстание древлян; 3) создание Русской Правды;
2) призвание варягов; 4) создание «Повести временных лет».
9. Народное собрание у славян, на котором решались важнейшие вопросы, называлось:
1) вече; 2) ряд; 3) собор; 4) домен.
10. От какого события, согласно памятнику «Тысячелетие России», установленному в Новгороде в 1862 году, Россия начала отсчет своей истории?
1) призвания варягов; 2) объединения Киева и Новгорода; 3) княжения Олега Вещего; 4) княжения варягов Аскольда и Диры.
11. родом из Пскова, славилась умом и красотой, «мудро», по словам летописца, правила государством:
1) Елена Глинская; 2) Софья Палеолог; 3) княгиня Ольга; 4) Марфа-посадница.
12. Кто из перечисленных князей правил раньше других?
1) Святослав; 2) Владимир; 3) Рюрик; 4) Игорь.
13. Отважным и доблестным воином, делившим со своими дружинниками все трудности и лишения, смелым и талантливым полководцем, предупреждавшим противников перед началом войны «Иду на вы!», – таким летописцы рисуют князя:
1) Олега; 2) Игоря; 3) Святослава; 4) Ярополка.
14. В 971 году при Доростоле состоялась битва между войском князя Святослава и:
1) хазарами; 2) печенегами; 3) византийцами;
4) булгарами.
15. Принятие Русью христианства связано с деятельностью князя:
1) Олега; 3) Святослава;
2) Игоря; 4) Владимира.
16. В преданиях князя Владимира Святославовича именовали:
1) Мудрым; 3) Осмомыслом;
2) Красным Солнышком; 4) Удалым.
17. Ниже приведен перечень терминов. Все они, за исключением одного, обозначают союзы племен восточных славян. Найдите и запишите термин, «выпадающий» из этого ряда.

Поляне, древляне, рядовичи, дреговичи, полочане.

18. Культура Древней Руси – это письменность и образование, летописание и литература, живопись и прикладное искусство, а также замечательные памятники зодчества. Найдите в приведенном ниже списке два произведения древнерусской литературы и запишите цифры, под которыми они указаны.

- | | |
|----------------------------------|-----------------------------|
| 1) «Задонщина»; | 4) «Хождение за три моря»; |
| 2) «Повесть временных лет»; | 5) «Слово о полку Игореве». |
| 3) «Слово о законе и благодати»; | |

19. Установите соответствие между именами правителей и событиями, относящимися ко времени их правления.

- | | |
|---------------------|------------------------------------|
| А) князь Игорь; | 1) разгром Хазарского каганата; |
| Б) княгиня Ольга; | 2) крещение Руси; |
| В) князь Святослав. | 3) восстание древлян; |
| | 4) установление уроков и погостов. |

20. Прочитайте текст и ответьте на вопросы.

«В лето... года пошел Олег на греков. <...> Число кораблей было 2000. И пришел он к Царьграду. И повелел Олег своим воинам сделать колеса и поставить на колеса корабли. Когда ветер стал попутным, надулись паруса и корабли с поля пошли к городу. Увидали греки, испугались и сказали, послав к Олегу: «Не губи города, согласимся на дань, какую хочешь». И установил Олег дань воинам на 2000 кораблей по 12 гривен на ключ, а потом давать дань на русские города, подвластные Олегу. <...> Цари же Лев и Александр заключили мир с Олегом, обязавшись давать дань, и, дав клятву, сами целовали крест. Олег и его мужи клялись по русскому закону своим оружием и своим богом Перуном и скотским богом Волосом. И повесил Олег свой щит на воротах в знак победы, и пошел прочь от Царьграда».

1. В каком веке произошли описанные события?
2. О каком князе идет речь?
3. Каков был главный итог похода на Царьград?

Вариант 2

1. Основание правящей династии русских князей летописцы связывают с:

- | | |
|------------------------------------|---------------------------------|
| 1) призыванием варягов; | 3) деятельностью княгини Ольги; |
| 2) объединением Киева и Новгорода; | 4) княжением Олега Вещего. |

2. Прочитайте отрывок из летописи и укажите дату, когда произошли названные события.

«Изгнали варяг за море, и не дали им дани, и начали сами собой владеть, и не было среди них правды, и встал род на род, и была у них усобица, и стали воевать друг с другом. И сказали себе: – Поищем себе князя, который бы владел нами и судил по праву.

И пошли за море к варягам, к руси.

Сказали руси чудь, славяне, кривичи и весь:

– Земля наша велика и обильна, а наряда в ней нет. Приходите княжить и владеть нами».

- | | |
|------------|------------|
| 1) 862 г.; | 3) 945 г.; |
| 2) 882 г.; | 4) 988 г. |

3. Восстание древлян произошло в:

- | | | | |
|------------|------------|------------|-----------|
| 1) 907 г.; | 2) 944 г.; | 3) 945 г.; | 4) 988 г. |
|------------|------------|------------|-----------|

4. Одним из героев русских былин является:

- | | |
|-------------------------------------|----------------------|
| 1) посадник Остромир; | 3) летописец Нестор; |
| 2) князь Владимир Красное Солнышко; | 4) князь Рюрик. |

5. Какое из названных событий относится к X веку?

- | | |
|---|--------------------------------------|
| 1) объединение Новгорода и Киева под властью Олега; | 3) принятие Русской Правды; |
| 2) крещение Руси; | 4) создание «Повести временных лет». |

6. Одним из итогов крещения Руси было:

- | | |
|---|--|
| 1) развитие грамотности, книжного дела; | 3) образование Древнерусского государства; |
| 2) упадок хозяйства страны; | 4) разгром Хазарского каганата. |

7. Русской Правдой в Древней Руси называли:

- | | |
|--------------------------------|---|
| 1) кодекс чести племени русов; | 3) свод законов; |
| 2) договор о мире с Византией; | 4) сумму податей с различных групп населения. |

8. «Пусть каждый держит отчину свою» – так решили русские князья на съезде в городе Любече, который состоялся в:

- | | |
|-------------|-------------|
| 1) 1097 г.; | 3) 1053 г.; |
|-------------|-------------|

- 2) 1111 г.; 4) 1125 г.
9. Налог в пользу Церкви в Древней Руси назывался:
- 1) выход; 3) десятина;
2) полюдье; 4) оброк.
10. Талантливый полководец, защитник Русской земли от врагов, справедливый и мудрый правитель, внук Ярослава Мудрого Владимир получил прозвище:
- 1) Великий; 3) Вещий;
2) Мономах; 4) Удалой.
11. Что из названного относится к политике Ярослава Мудрого?
- 1) нормирование сбора дани; 3) разгром шведских и немецких рыцарей;
2) создание школ, первых библиотек, развитие книжного дела и летописания; 4) разгром Хазарского каганата.
12. Одним из результатов политики Ярослава Мудрого стало:
- 1) превращение Руси в великую державу; 3) упорядочение сбора дани;
2) объединение северных и южных земель под властью киевского князя; 4) обращение населения Руси в христианскую веру.
13. Закупами и рядовичами называли:
- 1) личных слуг киевского князя; 3) иноземных послов;
2) зависимых людей в Древней Руси; 4) купцов.
14. На месте победы над печенегами в 1037 году Ярослав заложил главный храм Древнерусского государства:
- 1) Успенский собор; 3) храм Святой Софии;
2) Десятинную церковь; 4) Покровский собор.
15. Прочитайте отрывок из летописи и укажите имя князя, оставившего наставление сыновьям.
«И если будете жить в любви между собой, Бог будет в вас и покорит вам врагов. И будете мирно жить. Если же будете в ненависти жить, в распрях и ссорах. То погибнете сами и погубите землю отцов своих и дедов своих. Которые добыли ее трудом своим великим; но живите мирно, слушаясь брат брата».
- 1) Ярослав Мудрый; 3) Всеволод большое Гнездо;
2) Владимир Мономах; 4) Даниил Галицкий.
16. Рассмотрите изображение. Какой архитектурный памятник Киевской Руси изображен?

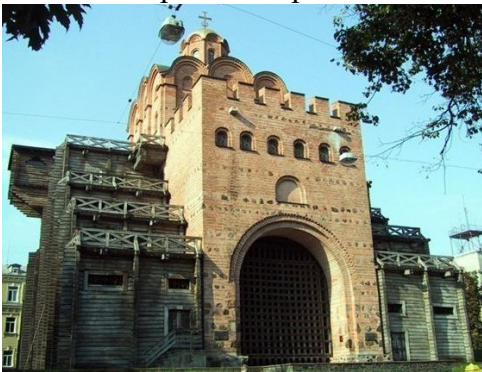

- 1) Софийский собор в Киеве; 3) Софийский собор в Новгороде;
2) Золотые ворота в Киеве; 4) Успенский собор во Владимире.
17. Ниже приведен перечень терминов. Все они, за исключением одного, обозначают категории населения Древнерусского государства. Найдите и запишите термин, «выпадающий» из этого ряда.
Бояре, смерды, закупы, дреговичи, холопы.
18. Найдите в приведенном ниже списке событие, связанное с княжением Ольги.
- 1) установление уроков и погостов; 3) принятие Русской Правды;
2) разгром половцев; 4) строительство Софийского собора в Киеве.
19. Установите соответствие между именами князей и событиями, связанными с их деятельностью:
- А) Ярослав Мудрый; 1) восстание древлян;
Б) Игорь Старый; 2) разгром половцев;
В) Владимир Святой; 3) создание Русской Правды;
Г) Олег Вещий. 4) объединение Киева и Новгорода;
5) крещение Руси.
20. Прочитайте текст и ответьте на вопросы.

«И когда наступило утро, пришел сам князь с боярами на реку, и архиерей с ним, и все священники, и собрался весь город к реке, всякий чин и возраст, обоего пола людей бесчисленное множество... <...>

И стояли они в воде кто по шею, кто по пояс, разделившись на группы. А священники в иерейских облачениях, стоя у берега на специально для этого устроенных досках, читали над народом молитвы, при крещении подобающие, и давали им имена – каждой группе какое-то одно имя, и велели им трижды погрузиться в воду, а сами зывали над ними, призывая согласно чину крещения имя Святой Троицы».

1. О каком событии идет речь?

2. В каком году оно произошло и с именем какого князя связано?

3. Какое государство сыграло важную роль в принятии Русью православной веры?

Итоговая контрольная работа

1 вариант.

1. Появление земледелия и скотоводства привело к:

- 1) возникновению родовых общин;
- 2) приручению собаки;
- 3) появлению в хозяйстве излишков;
- 4) полному отказу от собирательства и охоты.

2. Скифское царство находилось в:

- 1) Поволжье;
- 2) Причерноморье;
- 3) Центральной Азии;
- 4) Прибалтике.

3. В период формирования Древнерусского государства в VI – VIII вв.:

- 1) восточные славяне были христианами;
- 2) главным занятием восточных славян была морская торговля;
- 3) восточные славяне жили родовыми общинами;
- 4) племена восточных славян жили в Северном Причерноморье.

4. Что стало результатом приглашения на княжение варяжского князя?

- 1) в Новгороде началось правление династии Рюриковичей;
- 2) на Русь пришло христианство;
- 3) завершилось образование Древнерусского государства;
- 4) у славян появилась первое письменное законодательство.

5. С именем какого князя связаны разгром Хазарского каганата и организация военных походов на Балканы?

- 1) Святослава;
- 2) Владимира Мономаха;
- 3) Владимира Святого;
- 4) Ярослава Мудрого.

6. Каково было последствие принятия христианства?

- 1) ослабление княжеской власти;
- 2) создание государства у восточных славян;
- 3) укрепление международного авторитета Руси;
- 4) возникновение феодальной раздробленности.

7. О деятельности какого князя идёт речь в отрывке из документа?

«Заложил... город великий, у того же града Золотые ворота; заложил и церковь святой Софии, митрополию, и затем церковь на Золотых воротах – святой Богородицы Благовещения, затем монастырь святого Георгия и святой Ирины. И стала при нём вера христианская плодиться и расширяться, и... монастыри появляться».

- 1) Игоря;
- 2) Рюрика;
- 3) Ярослава Мудрого;
- 4) Святослава.

8. Как назывались в Древней Руси разорившихся общинников, попавших в долговую кабалу за ссуду?

- 1) закупы;
- 2) холопы;
- 3) дружинниками;
- 4) полюдьем.

9. Когда состоялся съезд князей в Любече, постановивший «каждый держит отчину свою»?

- 1) в 882 г.;
- 2) в 988 г.;
- 3) в 1097 г.;
- 4) в 1147 г.

10. Чем является «Слово о законе и благодати»?

- 1) записью происходивших событий, составленной по годам;
- 2) литературным описанием жизни и деятельности христианского святого;
- 3) произведением, написанным в форме торжественного обращения;
- 4) сборником законов Древнерусского государства.

11. Почему росло число княжеств на Руси XII – начала XIII вв.?

- 1) в результате освоения новых земель увеличилась территория;
- 2) на княжеский престол стало претендовать местное боярство;
- 3) наступил период феодальной раздробленности;
- 4) участились набеги половцев.

12. Выберите словосочетание, имена или дату – то, что логически связано с историей Владимиро-Суздальского княжества.

- 1) соправительство двух князей;
- 2) болотистая земля;
- 3) Садко и Василий Буслаев;
- 4) 1147 г.

13. Об устройстве какой земли говорится в отрывке из сочинения русского историка?

«Вопросы, подлежащие обсуждению веча, предлагались ему князем или высшими сановниками, степенным посадником либо тысяцким. Вече ведало всю область законодательства, все вопросы внешней политики и внутреннего устройства, а также суд по политическим и другим важнейшим преступлениям... Вече постановляло новые законы, приглашало князя или изгоняло его... решало вопрос о войне и мире».

- 1) Киевской;
- 2) Московской;
- 3) Новгородской;
- 4) Владимиро-Суздальской.

14. Чем был вызван отказ хана Батыея от завоевания государств Европы?

- 1) смертью монгольского полководца;
- 2) героическим сопротивлением жителей Руси;
- 3) плохими погодными условиями;
- 4) норманнским нашествием в Азию.

15. В Куликовской битве, в отличие от Ледового побоища, русское войско:

- 1) одержало победу;
- 2) сражалось с монголо-татарами;
- 3) возглавлял Иван III;
- 4) сражалось с войсками Великого княжества Литовского.

16. Как называли ордынских сборщиков дани в русских княжествах?

- 1) баскаками;
- 2) смердами;
- 3) наместниками;
- 4) тысяцкими.

17. Заключение унии между Литвой и Польшей было вызвано их стремлением:

- 1) остановить наступление Тевтонского ордена;
- 2) освободить русские земли от золотоордынского ига;
- 3) породниться с западноевропейскими династиями;
- 4) принять православие.

18. В чём состояло значение правления Ивана Калиты?

- 1) уничтожил зависимость русских земель от Золотой Орды;
- 2) завершил процесс объединения русских земель;
- 3) он обезопасил Московское княжество от набегов ордынцев;
- 4) построил белокаменный Московский Кремль.

19. Что произошло в результате объединения русских земель?

- 1) расширение торговых связей между областями;
- 2) увеличение числа удельных княжеств;
- 3) развитие натурального хозяйства;
- 4) переход от присваивающего к производящему хозяйству.

20. Судебник Ивана III, в отличие от «Русской Правды»:

- 1) вводил за наиболее тяжкие преступления кровную месть;
- 2) ограничивал право перехода крестьян Юрьевым днём;
- 3) устанавливал республиканскую форму правления;
- 4) закреплял неравенство.

21. Архитекторами были:

- 1) Нестор и Иларион; 3) Марко Руффо и Аристотель Фиораванти;
2) Андрей Рублёв и Феофан Грек; 4) Пересвет и Ослябя.

22. Какой памятник культуры создан в период становления централизованного государства?

- 1) Успенский собор во Владимире; 3) «Слово о законе и благодати»;
2) Новодевичий монастырь; 4) Десятинная церковь в Киеве.

23. Установите соответствие между элементами левого и правого столбиков.

Категория населения	Определение
1. Рядович	А) Глава русской Православной Церкви
2. Дружинник	Б) Воин в отряде князя
3. Посадник	В) Крестьянин, служивший феодалу по договору
	Г) Должностное лицо в системе управления Новгородом

24. Установите соответствие между элементами левого и правого столбиков.

Понятие	Определение
1. Вотчина	А) Часть города, населённая людьми сходных профессий
2. Поместье	Б) Земельное владение, даваемое за военную и государственную службу, без права продажи, обмена, наследования
3. Слобода	В) Наследственное земельное владение феодала
	Г) Место сбора новгородского вече

25. Продолжите логический ряд и укажите недостающее название.

- Александр Ярославич – река Нева;
Дмитрий Иванович – река Дон;
Иван III – река _____.

26. Установите соответствие между элементами левого и правого столбиков.

Исторический период	Событие
1. Становление и расцвет Древнерусского государства	А) Призвание варягов на Русь
2. Период феодальной раздробленности	Б) Учреждение пожилого
3. Становление централизованного государства	В) Нашествие хана Батые

27. Расставьте предложенные ниже слова в местах пропусков.

«В IX в. на Руси начал формироваться (1) _____ строй. Богатых людей уже не удовлетворял сложившийся в племенах порядок управления, так как он не мог обеспечить охрану их имущества и создать условия для его приумножения. Первое государство восточных славян получило название (2) _____. Верховная власть в нём принадлежала (3) _____.

В конце XI в. прозвучал, а в XII в. восторжествовал лозунг: «каждый держит отчину свою». Это знаменовало начало (4) _____. Формы политического устройства в русских землях в этот период были самыми разнообразными: от феодальной монархии до существования в Новгороде и Пскове (5) _____. Верховная власть в этих двух городах принадлежала (6) _____.

Позднее ведущее место среди городов Руси заняла Москва. Она возглавила борьбу за свержение золотоордынского ига и объединение русских земель. В результате активной политики московских князей к XVI в. завершился процесс образования (7) _____.»

- 1) Вече; 5) Российское единое государство;
2) Русь; 6) Феодальная раздробленность;
3) Князь; 7) Феодальная республика;
4) Первобытно-общинный; 8) Феодальный.

Вариант 2.

1. Переход от присваивающего хозяйства к производящему привёл к:

- 1) появлению неравенства;
2) превращению охоты в главный способ добывания пищи;
3) появлению родовых общин;
4) использованию каменных и костяных орудий труда.

2. Государство Хазарский каганат находилось в:

- 1) Нижнем Поволжье; 3) Центральной Азии;
2) Причерноморье; 4) Прибалтике.

3. В период формирования Древнерусского государства в VI – VIII вв.:

- 1) восточные славяне приняли христианство;
2) главным занятием восточных славян были торговля и ремесло;
3) восточные славяне жили соседскими общинами;
4) племена восточных славян жили в Прибалтике.

4. Предпосылкой чего стало появление крупных племенных княжений с центрами в Новгороде и Киеве?

- 1) создания Древнерусского государства;
2) появление частной собственности;
3) феодальной раздробленности;
4) возникновению торгового пути «из варяг в греки».

5. С чьим именем связано установление норм сбора дани в Древнерусском государстве?

- 1) князя Ярослава Мудрого; 3) князя Святослава;
2) княгини Ольги; 4) князя Владимира Мономаха.

6. Каково было последствие принятия христианства?

- 1) укрепление княжеской власти;
2) ослабление государства;
3) разрыв культурных и торговых связей с Византией;
4) официальное разрешение церковью жертвоприношений и многоженства.

7. Имя какого князя пропущено в отрывке из документа?

«_____ любил книги и, много их написав, положил в церкви Святой Софии, которую создал сам. Украсил её золотом, серебром и сосудами церковными, и возносят в ней к Богу положенные песнопения в назначенное время. И другие церкви ставил по городам и по местам, поставляя попов и давая от богатств своих жалованье, веля им учить людей, потому что им поручено это Богом, и посещать часто церкви».

- 1) Игоря; 3) Ярослава Мудрого;
2) Рюрика; 4) Святослава.

8. Как называли сельских жителей, которые несли повинности в пользу князя?

- 1) смердами; 3) дружиной;
2) вечем; 4) полюдьем.

9. С именем какого князя связаны годы правления 1113 – 1125?

- 1) Владимира Святого; 3) Ярослава Мудрого;
2) Игоря; 4) Владимира Мономаха.

10. Чем является «Повесть временных лет»?

- 1) записью происходивших событий, составленной по годам;
2) литературным описанием жизни христианского святого;
3) произведением, написанным в форме торжественного обращения;
4) русским народным эпическим сказанием.

11. Рост политической независимости местных князей в XII в. привёл к:

- 1) усилению обороноспособности княжеств;
2) экономическому упадку;
3) прекращению феодальных усобиц;
4) возникновению феодальной раздробленности.

12. Выберите словосочетание, имя или дату – то, что логически связано с историей Владимиро-Суздальской земли.

- 1) боярско-купеческая республика; 3) Андрей Боголюбский;
2) 988 г.; 4) угроза вторжения половцев.

13. В какой земле произошли события, о которых говорится в отрывке из сочинения русского историка?

«Ударили в вечевой колокол: настал грозный час суда народного. Со всех сторон бежали к Святой Софии решить судьбу Отечества. Первым определением сего шумного вече было изгнать Ярослава...вручили князю грамоту обвинительную: «Для чего завладел ты двором Морткинича? Для чего взял серебро с бояр Никифора, Романа и Варфоломея? Для чего выводил отсюда иноземцев? Да будет ныне конец твоему насилию! Иди, куда хочешь; а мы найдём себе князя»».

- 1) в Киевской; 3) в Новгородской;
 2) в Московской; 4) во Владимиро-Суздальской.

14. Что произошло в результате походов хана Батыя в 1237 – 1240 гг.?

- 1) были завоёваны страны Восточной Европы;
 2) была уничтожена Византийская империя;
 3) на Руси начался период феодальной раздробленности;
 4) русские земли попали в вассальную зависимость от Золотой Орды.

15. В Невской битве, в отличие от сражения на реке Угре, русское войско:

- 1) одержало победу; 3) возглавил Дмитрий Донской;
 2) сражалось с монголо-татарами; 4) сражалось со шведскими рыцарями.

16. Как называли на Руси ежегодный платёж Орде?

- 1) ярлыком; 3) выходом;
 2) пошлиной; 4) купой.

17. Что произошло в результате заключения унии между Литвой и Польшей?

- 1) ухудшилось положение православного населения;
 2) улучшились отношения между Литвой и Русью;
 3) ослабла обороноспособность Литвы и Польши;
 4) в Литве началось распространение православия.

18. Значение правления Дмитрия Донского состояло в:

- 1) ликвидации монголо-татарского ига;
 2) завершении процесса объединения русских земель;
 3) превращении Москвы в центр борьбы с Золотой Ордой;
 4) строительстве дубовых стен и башен Московского Кремля.

19. Что произошло в результате объединения русских земель?

- 1) ослабли торговые связи между русскими землями;
 2) прекратились княжеские междоусобицы;
 3) прекратились вооружённые конфликты с Золотой Ордой;
 4) получило развитие поместное землевладение.

20. В годы правления Ивана III и Василия III:

- 1) отсутствовали центральные органы власти;
 2) существовало единое для страны законодательство;
 3) ослабла великокняжеская власть;
 4) уменьшился объём дани, выплачиваемой Золотой Орде.

21. Иконописцами были:

- 1) Нестор и Иларион;
 2) Афанасий Никитин и Аристотель Фиораванти;
 3) Андрей Рублёв и Феофан Грек;
 4) Пересвет и Ослябя.

22. Какой памятник культуры создан в период становления централизованного государства?

- 1) «Слово о полку Игореве»;
 2) Грановитая палата в Московском Кремле;
 3) Софийский собор в Киеве;
 4) церковь Покрова на Нерли.

23. Установите соответствие между элементами левого и правого столбиков.

Категория населения	Определение
1. Черносотенные крестьяне	А) Особое военное сословие в России, несшее военную службу в пограничных районах
2. Закупы	Б) Ремесленно-торговое население города
3. Казаки	В) Зависимые люди в Древнерусском государстве
	Г) Лично свободные крестьяне, которые владели общинными землями и несли государственные повинности

24. Установите соответствие между элементами левого и правого столбиков.

Понятие	Определение
1. Местничество	А) Денежный сбор с крестьян в пользу землевладельца при уходе в Юрьев день

2. Кормление	Б) Назначение на государственную должность в зависимости от знатности происхождения
3. Пожилое	В) Порядок содержания должностных лиц за счёт местного населения
	Г) Работы крестьян в пользу феодала

25. Продолжите логический ряд и укажите недостающую дату.

Батый – 1237 г.

Мамай – 1380 г.

Ахмат – _____.

26. Установите соответствие между элементами левого и правого столбиков.

Исторический период	Событие
1. Становление и расцвет Древнерусского государства	А) Создание Русской Правды
2. Период феодальной раздробленности	Б) Введение Юрьева Дня
3. Становление централизованного государства	В) Битва на реке Калке

27. Расставьте предложенные ниже слова в местах пропусков.

«Образование Древнерусского государства летописное предание связывает с именем варяжского князя (1)_____. Спустя двадцать лет его родственник князь (2)_____, собрав войско, двинулся в поход на юг. Ему удалось объединить северные и южные земли в составе единого государства. Расцвет Древнерусского государства связан с именем киевского князя (3)_____.

Во второй половине XII в. Русь вступает в период (4)_____. Формы политического устройства в русских землях были самыми разнообразными: от феодальной монархии до существования в Новгороде и Пскове (5)_____.

Монголо-татарское нашествие замедлило, но не остановило развитие русских земель. В XIV в. начинается процесс становления (6)_____. Русские войска под командованием (7)_____ нанесли первое серьёзное поражение монголо-татарам в Куликовском сражении. Москва стала признанным центром борьбы за независимость.

Одновременно московские князья с помощью денег и оружия «собирали» русские земли. Особенно активно в этом направлении действовал князь Иван III. При его сыне московском князе (8)_____ к Москве были присоединены рязанские земли в город Смоленск».

1) Василий III;

2) Дмитрий Иванович;

3) Олег;

4) Рюрик;

5) Феодальная раздробленность;

6) Феодальная республика;

7) Единое государство;

8) Ярослав Мудрый.

7

класс

Входная контрольная работа

Вариант 1

1. Что явилось одной из причин возникновения Смуты в Российском государстве в XVII в.

1) распад государства на удельные княжества

2) пресечение династии Рюриковичей

2. Первым русским царём был:

1) Борис Годунов;

2) Фёдор Иванович;

3. Историки относят к Смутному времени годы:

1) 1598 – 1605 гг.;

2) 1598 – 1613 гг.;

4. В 1598г. Борис Годунов занял московский престол на основании:

1) Завещания Фёдора Иоанновича;

2) Решения царицы Ирины;

5. О ком В. О. Ключевский сказал: "Он был только испечен в польской печке, а заквашен в Москве":

1) О Фёдоре Романове;

2) о Борисе Годунове;

3) начало созывов Земских соборов

4) «Семибоярщина»

3) Иван IV;

4) Михаил Романов

3) 1601 – 1611 гг.;

4) 1603 – 1613 гг.

3) Решения Боярской думы;

4) Постановления Земского собора.

3) о Григории Отрепьеве;

4) о королевиче Владиславе.

6. В результате событий Смутного времени Россия утратила:

- 1) Смоленские земли;
- 2) Крым;

7. Восстание Хлопка Косолапа произошло в:

- 1) 1589 - 1601 гг.;
- 2) 1601 – 1603 гг.;

- 3) Левобережную Украину;
- 4) побережье Каспийского моря.

- 3) 1603 – 1604 гг.;
- 4) 1551 – 1552 гг.;

8. Первое ополчение возглавил:

- 1) дворянин Ляпунов;
- 2) князь Пожарский;

- 3) казак Пугачев;
- 4) крестьянин Сусанин;

9. Представитель дома Романовых, ставший патриархом:

- 1) Филарет;
- 2) Иоаким;

- 3) Гермоген;
- 4) Иов;

10. Соборное уложение 1649 г. стояло на защите:

- 1) ремесленников и крестьян;
- 2) купцов и помещиков;

- 3) интересов монархии и верхов общества;
- 4) казаков;

11. Установите соответствие между событиями Смутного времени и датами.

Событие	Дата
1) голодные годы и бунты	А) 1610 – 1613 гг.
2) поход Лжедмитрия I в Россию	Б) 1604 г.
3) Семибоярщина	В) 1601 – 1603 гг.
4) восстание И. Болотникова	Г) 1606 – 1607 гг.
	Д) 1600 – 1612 гг.

12. О ком идет речь:

- 1) «Это трагическая фигура на русском престоле. Правитель, стремившийся оказать реальную помощь народу, укрепить военную мощь страны и внешнеполитическое положение, считался виновником всех несчастий, обрушившихся на страну, и был ненавидим народом».
- 2) «Возможно, он был дворянином и служил боевым холопом у крупного землевладельца. Он побывал в крымском и турецком плену, из которого ему удалось освободиться. По пути на родину побывал в Речи Посполитой. Вскоре появился с грамотой «истинного царя», о назначении его царским воеводой. К нему стекались все недовольные московским царем».
- 3) «Сей злохитрый львичище сольсти короля ляхского и литовского, и учини заговор с некими паны, давными Русской земле и православной нашей христианской вере лиходеи, пришел в наши украинские грады с войски великими, хотя похитити царство Московское и православную христианскую веру истребити, а ввести проклятую латинскую папешскую веру».

13. Расположите в хронологическом порядке правление следующих исторических деятелей:

- 1) Борис Годунов;
- 2) Лжедмитрий I;
- 3) Федор Иванович;
- 4) Михаил Романов;
- 5) Василий Шуйский

14. О каком событии идет речь:

«Шуйский мобилизовал всю страну и имел войско 100 тысяч человек. Войско, вышедшее из Тулы, было значительно слабее, поэтому оно было вынуждено вновь отступить в крепость Тулу. В июне их осадили войска Шуйского. Никто не мог войти в город, ни выйти из него. Царь повелел запрудить реку Упу недалеко от города».

15. Расположите события в хронологической последовательности:

- | | |
|-----------------------------------|--------------------------------|
| А) Деулинское перемирие | Б) гибель Лжедмитрия I |
| В) издание указа об урочных летах | Г) избрание Михаила Федоровича |

16. Ниже названы исторические деятели. Выберите из них одного и выполните задания.

- 1) Борис Годунов.
- 2) Василий Шуйский
- 3) Лжедмитрий I
- 4) Федор Иванович

Укажите время жизни исторического деятеля. Назовите не менее двух направлений его деятельности и дайте их краткую характеристику. Укажите результаты его деятельности по каждому названному направлению.

Вариант 2.

1. Династия Рюриковичей закончилась после смерти:

- 1) Ивана Грозного;
- 2) Фёдора Ивановича;
- 3) Бориса Годунова;
- 4) Михаила Фёдоровича

2. В борьбе против Лжедмитрия II Василий Шуйский обратился за помощью:

- 1) к Швеции;
- 2) к Турции;

- 3) к Польше;
- 4) к Германии.

3. Кого в период Смуты (начало XVII в.) называли «тушинским вором»:

- 1) Лжедмитрия II;
- 2) Василия Шуйского;
- 3) Ивана Болотникова;
- 4) Ивана Заруцкого.

4. Последствием Смутного времени НЕ является:

- 1) потеря Россией части западных территорий, отошедших Польше и Швеции;
- 2) хозяйственное разорение страны;
- 3) расстройство функционирования органов власти;
- 4) пресечение династии Рюриковичей.

5. Учреждение патриаршества в России произошло в:

- 1) 1601 году;
- 2) 1589 году;
- 3) 1613 году;
- 4) 1551 году;

6. Какое историческое событие относится к 1606 – 1607 годам:

- 1) правление Лжедмитрия II;
- 2) восстание И.И. Болотникова;
- 3) первое народное ополчение;
- 4) война с Литвой.

7. Героями освобождения Москвы от иностранных интервентов, которым благодарная Россия воздвигла первый скульптурный памятник в Москве, стали:

- 1) крестьянин Иван Сусанин;
- 2) Кузьма Минин и Дмитрий Пожарский;
- 3) дворянин Ляпунов;
- 4) патриарх Гермоген.

8. Воцарение Романовых произошло в силу:

- 1) по наследственной линии;
- 2) решения Земского собора, родovitости семьи и принадлежности к династии Рюриковичей;
- 3) выдающихся заслуг в борьбе с польско-шведской интервенцией;
- 4) самозавлада власти;

9. К причинам Смуты НЕ относится:

- 1) разорение крестьянских хозяйств в годы опричнины;
- 2) разруха, вызванная Ливонской войной;
- 3) падение авторитета власти;
- 4) появление Лжедмитрия I.

10. Какой город стал центром формирования Второго народного ополчения?

- 1) Москва;
- 2) Нижний Новгород;
- 3) Кострома;
- 4) Смоленск.

11. Соотнесите исторических деятелей и их характеристики.

Деятель	Его характеристика
1) «Боярский царь»	А) Кузьма Минин
2) «Испечён в польской печке, а закован в Москве»	Б) Василий Шуйский
3) «Тушинский вор»	В) Лжедмитрий I
4) «Не сподобнейший, удобнейший»	Г) Лжедмитрий II
	Д) Михаил Романов

12. О ком идет речь:

- 1) «... был маленького роста, некрасивый, подслеповатый. В книжном учении сведущ, рассудителен и разумен, скуп и неотзывчив. Единственное к тем благоволил, кто нашептывал ему ложное на людей, он же их слушал с удовольствием и радостью».
- 2) «Своими привычками, отдельными поступками и распоряжениями, заграничными сношениями, возбуждал против себя в различных слоях московского общества множество нареканий и неудовольствий, хотя вне столицы, в народных массах популярность его не ослабевала».
- 3) «В то же время, когда стояху людие царевы под Кромами, случися царю в царствующем граде сидети за столом в царском своем доме, обеднее кушание творяще по обычею царскому; и по отшествии стола того... внезапно случися ему смерть и пад... И слышенна бысть смерть царева воеводам и началником и всему воинству, которые пребывают во обступлении града Кром и в защищении от врага царева Ростриги, и начата воинский людие умы своими колебаться».

13. Расположите в хронологическом порядке правление следующих исторических деятелей:

- 1) Иван Грозный;
- 2) Лжедмитрий I;
- 3) Федор Иванович;
- 4) Михаил Романов;
- 5) Борис Годунов

14. О каком событии идет речь:

«И вам бы господа, по нашему приговору, выбрать крепких, и разумных, и настоятельных людей из духовного чину – пять человек. Из посадских и уездных людей – двадцать человек. Из стрельцов – пять человек... Дав им т себя полный достаточный приговор, как им о великом земском деле с нами всех вас советоваться...»

15. Расположите события в хронологической последовательности:

- A) Восстание И.И. Болотникова Б) Воцарение династии Романовых
В) Столбовский мирный договор Г) Освобождение Москвы народным ополчением

16. Ниже названы исторические деятели. Выберите из них одного и выполните задания.

- 1) Борис Годунов. 2) Василий Шуйский 3) Лжедмитрий I 4) Федор Иванович

Укажите время жизни исторического деятеля. Назовите не менее двух направлений его деятельности и дайте их краткую характеристику. Укажите результаты его деятельности по каждому названному направлению.

Полугодовая контрольная работа

Вариант 1.

1. Петр I стал единовластным правителем

- 1) 1682г.; 3) 1689 г.;
2) 1696 г.; 4) 1721 г.

2. Азовские походы Петра I

- 1) 1695 г., 1696г.; 3) 1689 г., 1697г.;
2) 1696 г., 1698г.; 4) 1694г., 1695г.

3. Основная цель Великого посольства

- 1) поиск союзников в борьбе с Польшей;
2) поиск союзников в борьбе со Швецией;
3) поиск союзников в борьбе с Турцией;
4) поиск союзников в борьбе с Крымским ханством и Турцией.

4. Главной целью Северной войны была

- 1) борьба за выход в Черное море;
2) борьба за выход в Азовское море;
3) борьба за выход в Каспийское море;
4) борьба за выход в Балтийское море.

5. Санкт- Петербург был заложен

- 1) 1682г.; 3) 1689 г.;
2) 1703 г.; 4) 1705 г.

6. Армия при Петре I формировалась

- 1) из стрельцов; 3) из солдат;
2) из рекрутов; 4) из гвардейцев.

7. Полтавская битва состоялась

- 1) 1682г.; 3) 1704 г.;
2) 1709 г.; 4) 1705 г.

8. Ближайшим сподвижником Петра I был

- 1) П. Ягужинский; 3) А. Меншиков;
2) П. Толстой; 4) Я. Носов.

9. В 1708 году страна была поделена

- 1) на станы; 3) на губернии;
2) на волости; 4) на области.

10. Новые органы управления назывались

- 1) приказы; 3) ведомства;
2) министерства; 4) коллегии.

11. По этому указу поместья дворян приравнивались к боярским вотчинам

- 1) указ о престолонаследии; 3) указ о наследовании.
2) указ о единонаследии;

12. Святейший Правительствующий синод управлял

- 1) земельными делами; 3) церковными делами;
2) военными делами; 4) судебными делами.

13. При Петре I начала издаваться первая печатная газета

- 1) «Ведомости»; 3) «Известия».
2) «Новости»;

14. Соотнесите даты и события

Даты

- 1.1720-1721 гг.
2.1708 г.
3.1720 г.
4.1714 г.

События

- А. Сражение у деревни Лесной
Б. Северная война
В. Основание Кунсткамеры
Г. Сражение у острова Гренгам

15. Соотнесите термины и определения

Термины	Определения
1.Ассамблея	А. Печатный оттиск рельефного рисунка на бумаге
2.Гравюра	Б. Экономическая политика государства, направленная на поддержку отечественного производства путем ограничения ввоза товаров и оказания экономической помощи предпринимателям
3.Протекционизм	В. Основной прямой налог, взимаемый с мужского населения податных сословий, вне зависимости от возраста
4. Подушная подать	Г. Собрание-бал с участием женщин

16. Установите соотношение между деятелями культуры и краткой характеристикой их деятельности

Деятели культуры

- 1.И.Н. Никитин
2. Доменико Трезини
3.А.К. Нартов
4. Григорий Капустин

Характеристики

- А. Первый в мире изобрел и построил ряд токарных станков
Б. Автор портрета «Напольный гетман»
В. Открыл месторождения каменного угля
Г. Петропавловский собор

Вариант 2

1. Петр был провозглашен царем

- 1) 1682 г.; 3) 1689 г.
2) 1696 г.;

2. Второй Азовский поход Петра I

- 1) 1696 г.; 3) 1697 г.;
2) 1698 г.; 4) 1695 г.

3. Великое посольство

- 1) 1696 - 1698 гг.; 3) 1689 - 1700 гг.;
2) 1697 - 1698 гг.; 4) 1701 - 1704 гг.

4. Противником России в Северной войне была

- 1) Польша; 3) Турция;
2) Швеция; 4) Крымское ханство.

5. В 1703 году был заложен

- 1) Орешек; 3) Санкт-Петербург;
2) Астрахань; 4) Кременчук.

6. Армия при Петре I стала

- 1) наемной; 3) гвардейской.
2) регулярной;

7. «Матерью Полтавская баталии» Петр I назвал

- 1) сражение на реке Сити; 3) сражение у деревни Бородино;
2) сражение у деревни Лесной; 4) сражение у реки Угра.

8. В период «двоецарствия» правителями были провозглашены

- 1) Федор и Петр; 3) Петр и Иван;
2) Петр и Софья; 4) Петр и Алексей.

9. При Петре I страна была поделена

- 1) на станы и области; 3) на губернии и провинции;
2) на волости и станы; 4) на области и уезды.

10. Петр I ввел новое летосчисление

- 1) с сентября 1698; 3) с января 1700;
2) с декабря 1701; 4) с июня 1699.

11. По новому закону служба делилась на гражданскую и военную

1) табель о званиях; 3) табель о рангах.

2) табель о единонаследии;

12. Правительствующий сенат стал

1) высшим судебным учреждением;

3) высшим правительственным учреждением.

2) высшим военным учреждением;

13. При Петре I запрещалось дворянам, не имеющим свидетельства об образовании

1) торговать;

3) служить в армии.

2) жениться;

14. Соотнесите даты и события**Даты**

1. 1707-1708 гг.

2. 1711 г.

3. 1722 г.

4. 1708 г.

События

А. Принятие табеля о рангах

Б. Образование губерний

В. Прутский поход Петра

Г. Восстание под предводительством К.Булавина

15. Соотнесите термины и определения

Термины	Определения
1. Аристократия	А. Вид бытовой многоголосной песни
2. Кант	Б. Крестьяне, вынужденные уходить на заработки из родных мест, как на мануфактуры, так и на сельскохозяйственные работы
3. Отходники	В. Судно, нагруженное горючими и взрывчатыми веществами, которое в ходе сражения поджигали и пускали по ветру на неприятеля
4. Брандер	Г. Родовая знать

16. Установите соотношение между деятелями культуры и краткой характеристикой их деятельности:**Деятели культуры**

1. Я.В. Брюс

2. Л.Ф. Магницкий

3. Е.П. Никонов

4. А.Ф. Зубов

Характеристики

А. Создание и испытание первой русской подводной лодки

Б. Гравюра «Баталья при Гренгаме»

В. Организация Навигацкой школы в Москве

Г. Выход в свет «Арифметики» - энциклопедии математических знаний

Итоговая контрольная работа**Вариант 1**

1. События какого периода отражает приведённый перечень: «тушинский вор», Козьма Минин, создание «Совета всей земли»?

1) опричнины;

3) феодальной раздробленности;

2) Смуты;

4) дворцовых переворотов.

2. Почему правление Василия Шуйского оказалось недолгим?

1) он потерял поддержку польского короля и католической церкви;

2) он объявил о ликвидации феодального гнёта;

3) он заключил договор с Лжедмитрием II;

4) он не пользовался поддержкой народа.

3. Что стало главным итогом Смутного времени в России?

1) получение Россией выхода к Балтийскому морю;

2) прекращение династии Рюриковичей;

3) прекращение феодальной раздробленности;

4) сохранение независимости страны.

4. Развитие мелкотоварного производства в XVII в. свидетельствовало о (об):

1) упадке торговли;

2) превращении России в передовую промышленную державу;

3) развитию капиталистических отношений;

4) начале промышленного переворота.

5. Как называется система устойчивых хозяйственных связей и обмена товарами между различными частями страны?

- 1) мелкотоварным хозяйством; 3) протекционизмом;
 2) капитализмом; 4) всероссийским рынком.
6. Ослабление Боярской думы во второй половине XVII в. свидетельствовало об усилении роли:
 1) царя; 3) приказов;
 2) Земских соборов; 4) церкви.
7. О чём идёт речь в отрывке из документа?
 «Устроен тот Приказ при нынешнем царе, для того чтоб его царская мысль и дела исполнились все по его хотению, а бояре б и думные люди о том ни о чём не ведали».
 1) о Приказе тайных дел; 3) о Челобитном приказе;
 2) о Приказе Большого двorca; 4) о Поместном приказе.
8. Руководитель Запорожской Сечи в XVII в.:
 1) гетман; 3) гайдук;
 2) тысяцкий; 4) воевода.
9. В результате проведения военной реформы Петра I появилось понятие:
 1) мушкетёр; 3) рекрут;
 2) кирасир; 4) стрелец.
10. Какое утверждение верно?
 1) «Табель о рангах» вводила местничество;
 2) подушной податью в XVIII в. облагались все подданные государства;
 3) приписными называли квалифицированных вольнонаёмных работников мануфактур;
 4) в XVIII в. была ликвидирована разница между вотчиной и поместьем.
11. Причиной создания Синода явилось стремление Петра I:
 1) создать сословно-представительный орган власти;
 2) улучшить управление промышленностью;
 3) улучшить управление армией;
 4) подчинить церковь государству.
12. О первых днях чьего царствования идёт речь в отрывке из документа?
 «Новая императрица объявила манифестом, что она взошла на отцовский престол, принадлежавший ей, как законной наследнице, и что она приказала арестовать похитителей её власти. Три дня спустя был обнародован другой манифест... В нём было сказано, что так как принцесса Анна и её супруг не имели никакого права на русский престол, то они будут отправлены со всем семейством в Германию».
 1) Екатерины I; 2) Екатерины II; 3) Елизаветы I; 4) Софьи Алексеевны.
13. Что характерно для экономического развития России во второй половине XVIII в.?
 1) завершение промышленного переворота;
 2) укрепление феодально-крепостнической системы;
 3) начало разложения феодально-крепостнической системы;
 4) уменьшение налогового гнёта.
14. Чему способствовала политика Екатерины II по отношению к дворянству?
 1) ограничению помещичьего землевладения;
 2) ослаблению гнёта помещиков над крестьянами;
 3) увеличению служебных обязанностей дворянства;
 4) превращению дворянства в привилегированный слой российского общества.
15. Крымский полуостров вошёл в состав Российской империи в результате:
 1) Семилетней войны; 3) Азовского похода;
 2) Прутского похода; 4) Русско-турецкой войны.
16. Повинности крестьян в пользу государства:
 1) натуральный оброк; 4) барщина;
 2) денежный оброк; 5) подушная подать;
 3) рекрутская повинность;
17. Какое событие произошло в правление Петра I?
 1) создание русского морского флота;
 2) издание Манифеста о вольности дворянской;
 3) создание Сената и коллегий;
 4) Медный бунт;
 5) получение Россией выхода к Чёрному морю.

18. К памятникам культуры XVII в. относится:

1) Покровский собор в Москве; 2) «Сказка о Ерше Ершовиче»; 3) Новоиерусалимский мужской монастырь; 4) икона «Спас Нерукотворный»; 5) бюст М.В. Ломоносова работы Ф.И. Шубина.

19. Установите хронологическую последовательность событий.

А) Принятие «Табели о рангах»;

3) Воцарение Романовых;

Б) Реформа патриарха Никона;

4) Начало Северной войны.

20. Установите соответствие.

1. 1612 г. А) Открытие Академии наук

2. 1654 г. Б) Созыв Уложенной комиссии

3. 1767 г. В) Освобождение Москвы от поляков

Г) Решение Переяславской рады о вхождении Украины в состав России

21. Расставьте предложенные ниже слова в местах пропусков. Ответом должно быть сочетание соответствующих букв, поставленных в том порядке, в котором в тексте пропущены слова. Например - «ДГВБА».

А) Алексей Михайлович;

Г) Иван III;

Б) Екатерина II;

Д) «Урочные лета».

В) «Заповедные года»;

«Крепостное право в России оформляется постепенно. В 1497 г. в Судебнике (1)_____переход крестьян был ограничен одним сроком в году 0 Юрьевым днём. Однако уже в 80-е годы XVI в. правительство лишает крестьян права перехода от помещика к помещику. Эти указы получили название указов о (2)_____. Из-за участвовавших случаев бегства крестьян государство в интересах помещиков ужесточает розыск беглых. В конце XVI – начале XVII в. правительство установило сначала 5-летний, а затем 15-летний срок розыска беглых. Эти указы стали называться указами о (3)_____. Процесс закрепощения крестьян был завершён в 1649 г. в правление (4)_____. Однако крепостное право и далее продолжало развиваться и достигло своего высшего развития при (5)_____».

Вариант 2

1. События какого периода отражает перечень: восстание под предводительством И.И. Болотникова, осада Троице-Сергиевого монастыря, «Семибоярщина»?

1) опричнины;

3) феодальной раздробленности;

2) Смуты;

4) дворцовых переворотов.

2. Политика Лжедмитрия I вызвала рост недовольства населения России тем, что самозванец:

1) поддержал католическую церковь;

3) поддержал восстание крестьян;

2) отменил действие Судебника;

4) не смог организовать отпор шведам.

3. Благодаря чему Россия сохранила независимость в период Смуты?

1) дальновидной политике правительства;

3) народному сопротивлению;

2) проведению военной реформы;

4) успешным действиям Дмитрия Шуйского.

4. Усиление хозяйственной специализации районов в XVII в.:

1) способствовало развитию хозяйства;

2) затрудняло складывание всероссийского рынка;

3) приводило к ослаблению центральной власти;

4) означало победу буржуазных отношений над феодальными.

5. Какое предприятие называется мануфактурой?

1) принадлежащее государству;

3) использующее ручной труд и разделение труда;

2) принадлежащее частному лицу;

4) использующее машинный труд.

6. Об усилении чьей роли во второй половине XVII в. свидетельствовало создание Приказа тайных дел?

1) царя;

3) приказов;

2) наместников;

4) церкви.

7. О чём идёт речь в отрывке из документа?

«И в том Приказе ведомы гости, и гостиная исуконная сотня... и многих городов торговые люди, и которые города ведомы в том приказе, и тех городов с крестьян и бобылей тягло, и подати... и иные поборы ежегодь».

- 1) о приказе Большой казны;
2) о Разрядном приказе;
- 3) о Челобитном приказе;
4) о Приказе тайных дел.
8. Что обозначало в XVII в. название «реестр»?
- 1) церковную землю;
2) крестьянский надел;
- 3) вид налога;
4) список казаков.
9. Какое понятие возникло в XVIII в. в результате проведения экономических преобразований?
- 1) приписной крестьянин;
2) старообрядец;
- 3) бобыль;
4) чернососный крестьянин.
10. Какое утверждение верно?
- 1) высшие государственные органы при Петре I становятся выборными и всесловными;
2) в ходе Петровских реформ было ликвидировано отставание России от стран Запада;
3) в начале XVIII в. усилилось государственное вмешательство в экономику;
4) рекрутами называли иностранных солдат, поступивших на российскую военную службу.
11. «Табель о рангах» была принята, чтобы:
- 1) открыть доступ к государственной службе недворянам;
2) заставить дворян получать образование;
3) увеличить привилегии дворянства;
4) ограничить власть монарха.
12. О начале чьего правления идёт речь в документе?
«После обеда императрица с верховниками вернулась в аудиенц-залу. Челобитная вручена была на этот раз кн. Трубецким. выслушав её... спросила: «Согласны ли члены Верховного совета, чтобы я приняла предлагаемое мне моим народом?» Верховники молча наклонили головы. Затем... послала за «пунктами» и своим письмом в канцелярию Совета, «и те пункты её величество при всём народе изволили, приняв, разодрать».
- 1) Екатерины I;
2) Екатерины II;
- 3) Анны Иоанновны;
4) Елизаветы I.
13. Развитие рыночных отношений в России в XVIII в. привело к:
- 1) исчезновению оброка и барщины;
2) сокращению оборотов внешней торговли;
3) появлению «капиталистских» крестьян;
4) массовому использованию в промышленности машин.
14. Чему способствовала политика Екатерины II по отношению к крестьянству?
- 1) усилению крепостной зависимости;
2) ограничению помещичьего землевладения;
3) ослаблению гнёта помещиков над крестьянами;
4) превращению крестьян в свободных тружеников.
15. В результате чего Западная Украина и Западная Белоруссия вошли в состав Российской империи?
- 1) Северной войны;
2) договора с Польшей;
- 3) разделов Польши;
4) походов Суворова.
16. Повинности крестьян в пользу феодала:
- 1) натуральный оброк;
2) денежный оброк;
3) рекрутская повинность;
- 4) барщина;
5) подушная подать.
17. Какое событие произошло в правление Екатерины II?
- 1) восстание С. Разина;
2) взятие крепости Измаил;
3) церковная реформа Никона.
- 4) вхождение Крыма в состав России;
5) Полтавская битва.
18. Что относится к памятникам культуры XVIII в.?
- 1) церковь Вознесения в селе Коломенском;
2) «Повесть о Шемякином суде»;
3) Зимний дворец в Петербурге;
4) книга А.Н. Радищева «Путешествие из Петербурга в Москву»;
5) деревянный дворец в селе Коломенском.
19. Установите хронологическую последовательность событий.

А) Открытие Московского университета;
ского общества;

В) Основание Вольного экономиче-

Б) Открытие Славяно-греко-латинской академии;
ской газеты «Ведомости».

Г) Издание первой россий-

20. Установите соответствие

1. 1565 – 1572 гг. А) Правление Бориса Годунова

2. 1649 г. Б) Первый раздел Польши

3. 1772 г. В) Окончательное закрепощение крестьян

Г) Опричнина

21. Расставьте предложенные ниже слова в местах пропусков. Ответом должно быть сочетание соответствующих букв, поставленных в том порядке, в котором в тексте пропущены слова. Например - «ДГВБА».

А) Анна Иоанновна;

Г) Пётр III;

Б) Манифест о вольности дворянства; Д) «Табель о рангах».

В) Пётр I;

«В процессе складывания самодержавия в России власть «закрепощает» всё население страны. Крестьян прикрепляют к земле и помещику, дворян – к службе. Окончательно зависимость дворян от государства оформляется в первой четверти XVIII в. В это время гражданская или военная служба становится обязательной и пожизненной. Произошло это в годы правления (1) _____. Государственная служба регулировалась документом, который назывался (2) _____. В эпоху дворцовых переворотов дворянство получает большие права и привилегии. Служба была ограничена двадцатью пятью годами и годы правления (3) _____. В 1762 г. был провозглашён (4) _____. Этот документ, подписанный (5) _____, превратил дворян в благородное сословие».

8

класс

Входная контрольная работа

Вариант 1

1. Как называлось в Российском государстве XVI в. городское население?

1) посадским;

3) подворным;

2) полудьем;

4) приписным.

2. Укреплению центральной власти в России в XVI в. способствовало:

1) рекрутская реформа;

3) введение боярского правления;

2) введение боярского правления;

4) принятие Соборного уложения.

3. Результатом внешней политики Ивана IV стало получение:

1) территории Левобережной Украины;

3) Волжского торгового пути;

2) выхода к Азовскому морю;

4) выхода к Балтийскому морю.

4. Какое событие связано с именем Ивана Фёдорова и Петра Мстиславца?

1) издание «Апостола»;

3) создание «Повести временных лет»;

3) строительство церкви Вознесения;

4) открытие Берингова пролива.

5. Введение пятилетнего срока сыска беглых крестьян произошло в правление:

1) Ивана IV;

3) Василия Шуйского;

2) Фёдора Ивановича;

4) Алексея Михайловича.

6. Что предшествовало освобождению Москвы от польских интервентов в Смутное время?

1) начало Соляного бунта;

3) правление Бориса Годунова;

2) воцарение династии Романовых;

4) патриаршество Никона.

7. Кого называли «тушинским вором»?

1) Ивана Болотникова;

3) Лжедмитрия I;

2) Кузьму Минина;

4) Лжедмитрия II.

8. Что было последствием Смутного времени?

1) укрепление западных рубежей;

3) распространение католичества;

2) снижение налогового гнёта;

4) усиление крепостничества и самодержавия.

9. Что характерно для экономического развития в XVII в.?

1) завершение промышленного переворота;

2) начало формирования всероссийского рынка;

3) ослабление торговых связей между областями страны;

- 4) исчезновение общинного землевладения.
10. Во второй половине XVII в. в отличие от начала XVII в.:
- 1) укрепились сословно-представительная монархия;
 - 2) установилась монархическая форма правления;
 - 3) прекратился созыв Земских соборов;
 - 4) резко уменьшилось число народных выступлений.
11. Разделение РПЦ на сторонников и противников реформы патриарха Никона получило название:
- 1) уния;
 - 2) раскол;
 - 3) секуляризация;
 - 4) церковный переворот.
12. В годы чьего правления был принят указ, отрывок из которого приведён?
«Послать во все губернии по несколько человек из школ математических, чтобы учить дворянских детей... цифири и геометрии, и положить штраф такой, что неволью будет жениться, пока сего выучится. И для того о том к архиереям о сем, дабы памятей венчальных (разрешения на венчание) не давали без соизволения тех, которым школы приказаны.»
- 1) Ивана IV;
 - 2) Алексея Михайловича;
 - 3) Софьи Алексеевны;
 - 4) Петра I.
13. С какой целью при Петре I была проведена перепись населения?
- 1) заставить всех дворян служить в армии;
 - 2) узнать численность всего населения страны;
 - 3) отменить переходы крестьян в Юрьев день;
 - 4) увеличить налоговые поступления в казну.
14. Как в XVIII в. назывался документ, посвящённый несению воинской службы?
- 1) уложение;
 - 2) устав;
 - 3) ревизия;
 - 4) табель.
15. Стремясь ускорить промышленное развитие России, Пётр I:
- 1) запрещает крепостной труд на мануфактурах;
 - 2) отказывается от политики меркантилизма;
 - 3) сокращает расходы на военные нужды;
 - 4) проводит политику протекционизма.
16. Какова была причина дворцовых переворотов в XVIII в.?
- 1) поражение России в Северной войне;
 - 2) стремление крестьянства отменить крепостное право;
 - 3) усиление роли гвардии в государственных делах;
 - 4) перенесение столицы из Санкт-Петербурга в Москву.
17. Чьё правление получило название «золотой век» российского дворянства?
- 1) Петра I;
 - 2) Павла I;
 - 3) Екатерины II;
 - 4) Елизаветы I.
18. В чьё правление был принят указ, отрывок из которого приведён?
«С 1 января 1769 г. устанавливается здесь в Санкт-Петербурге и в Москве под покровительством нашим два банка для обмена государственных ассигнаций... Сим государственным ассигнациям иметь обращение во всей империи нашей наравне с ходячею монетою.»
- 1) Елизаветы I;
 - 2) Петра I;
 - 3) Екатерины II;
 - 4) Анны Иоанновны.
19. Рост численности мануфактур во второй половине XVIII в. свидетельствовал о (об):
- 1) развитии капиталистических отношений;
 - 2) росте территории Российской империи;
 - 3) отказе государства от политики меркантилизма;
 - 4) победе капиталистических отношений.
20. Какие органы власти и управления были созданы в годы петровских преобразований?
- 1) Главный магистрат;
 - 2) губернаторы;
 - 3) Уложенная комиссия;
 - 4) Избранная рада;
 - 5) Сенат.
21. Какая дата имеет отношение к истории внешней политики Российского государства?
- 1) 1556 г.;
 - 2) 1654 г.;
 - 4) 1767 г.;
 - 5) 1785 г.

- 3) 1721 г.;
22. Какой новый социальный класс появился в XVIII в.?
- 1) отходники; 4) черносошные крестьяне;
2) закупы; 5) ясачные крестьяне.
3) приписные крестьяне;
23. Прочитайте отрывок из документа и назовите политику Ивана IV, о которой идёт речь.
«С этого и начал великий князь... отобрал из своего народа, а также и из иноземцев особый избранный отряд... Он перебирал один за другим города и уезды и отписывал имения у тех, кто по смотренным спискам не служил со своих вотчин его предкам на войне; эти имения раздавались...»
24. Установите хронологическую последовательность деятельности исторических лиц.
А) Б. Хмельницкий; В) К. Булавин;
Б) Г. Отрепьев; Г) Г. Потёмкин.
25. Установите соответствие.
1. Смута А. Начало XVII в.
2. Дворцовые перевороты Б. Первая четверть XVIII в.
3. Просвещённый абсолютизм В. 1762 – 1769 гг.
Г. 1725 – 1762 гг.
26. Установите соответствие.
1. «Домострой» А. Э. Фальконе
2. Икона «Спас Нерукотворный» Б. А. Радищев
3. «Медный всадник» В. Сильвестр
Г. Симон Ушаков
27. Расставьте предложенные ниже слова в местах пропусков. Ответом должно быть сочетание соответствующих букв, поставленных в том порядке, в котором в тексте пропущены слова. Например, ДГВБА. Учтите, что одно из понятий (имён) лишнее.
А) Иван IV; Г) Полк нового строя;
Б) Павел I; Д) Регулярная армия;
В) Пётр I; Е) Стрелецкое войско.
«В Средние века основой русского войска было конное дворянское ополчение. С целью повышения обороноспособности страны в середине XVI в. при царе (1)_____ возникает на постоянной основе (2)_____. Но это не решило проблему укрепления вооружённых сил страны. В XVII в. начинается формирование по образцу иностранных войск (3)_____. В начале XVIII в. правитель России (4)_____ осуществил следующую крупную военную реформа. Он создал на основе рекрутских наборов (5)_____.»

Вариант 2

1. Как в XVI в. называли лично свободных крестьян, выполнявших государственные повинности?
1) казачеством; 3) приписными;
2) дворцовыми; 4) черносошными.
2. Укреплению центральной власти в России в XVI в. способствовало:
1) ограничение местничества; 3) свержение монголо-татарского ига;
2) освобождение Москвы от поляков; 4) проведение церковной реформы Никона.
3. Результатом внешней политики Ивана IV стало присоединение:
1) Западной Сибири; 3) Средней Азии;
2) Сахалина и Аляски; 4) Правобережной Украины и Белоруссии.
4. С именами митрополита Макария и священника Сильвестра связано:
1) создание «Повести временных лет»;
2) открытие Славяно-греко-латинской академии;
3) строительство белокаменного Кремля;
4) создание Четьих миней и «Домостроя».
5. В годы правления какого царя произошло учреждение патриаршества?
1) Ивана IV; 3) Василия Шуйского;
2) Фёдора Ивановича; 4) Алексея Михайловича.
6. Что предшествовало правлению Бориса Годунова?
1) правление Фёдора Ивановича; 3) начало Соляного бунта;
2) освобождение Москвы от поляков; 4) восстание И. Болотникова.
7. Кто называл себя в Смутное время царевичем Дмитрием?

- 1) Иван Болотников;
- 2) Кузьма Минин;
- 3) Григорий Отрепьев;
- 4) Василий Шуйский.

8. Что было последствием Смутного времени?

- 1) присоединение новых территорий на Западе;
- 2) ухудшение международного положения России;
- 3) утверждение республиканского строя;
- 4) ослабление феодального гнёта.

9. Что характерно для экономического развития в XVII в.?

- 1) появление первых мануфактур;
- 2) установление полной зависимости от стран Запада;
- 3) бурное развитие морской торговли;
- 4) преобладание численности городского населения над сельским.

10. К концу XVII в. в отличие от начала XVII в.:

- 1) усилилась самодержавная власть;
- 2) увеличивается роль Земских соборов;
- 3) крепостная зависимость ограничивается тремя годами;
- 4) возникает поместное землевладение.

11. Как называли противников реформы патриарха Никона?

- 1) раскольниками;
- 2) монахами;
- 3) отшельниками;
- 4) черносотшными.

12. В годы чьего правления была проведена реформа, о которой говорится в документе?

«И ныне от Рождества Христова доходит 1699 г., а будущего генваря с 1 числа настанет новый 1700 г., купно и новый столетний век; и для того доброго и полезного дела указал впредь лета счислять в приказах, и во всяких делах и крепостях писать с нынешнего генваря с 1 числа от Рождества Христова 1700 г.»

- 1) Ивана IV;
- 2) Алексея Михайловича;
- 3) Софьи Алексеевны;
- 4) Петра I.

13. При Петре I подворную подать заменили подушной, чтобы:

- 1) увеличить рождаемость;
- 2) облегчить положение крестьян;
- 3) увеличить налоговые поступления в казну;
- 4) обеспечить промышленность рабочей силой.

14. Как в XVIII в. назывался документ, посвящённый порядку продвижения по государственной службе?

- 1) «Табель о рангах»;
- 2) «Кондиции»;
- 3) Военно-морской устав;
- 4) Жалованная грамота.

15. Стремясь ускорить промышленное развитие России, Пётр I:

- 1) подписывает указ о начале промышленного переворота;
- 2) отказывается от государственного регулирования экономики;
- 3) поощряет частное предпринимательство;
- 4) запрещает торговлю с западными странами.

16. Что было причиной дворцовых переворотов в XVIII в.?

- 1) появление самозванца;
- 2) изменение Петром I порядка наследования престола;
- 3) восстание под предводительством Е. Пугачёва;
- 4) начало интервенции французских войск.

17. В период чьего правления проводилась политика просвещённого абсолютизма?

- 1) Петра I;
- 2) Павла I;
- 3) Екатерины II;
- 4) Елизаветы I.

18. В чьё правление был принят цитируемый указ?

«Дабы никто... челобитен подавать... не отваживался, под опасением... наказания... когда кто не из дворян и не имеющих чинов осмелится высочайшую её императорскую особу подачею в собственные руки челобитен утруждать, то за первое дерзновение отсылать таковых в работу на каторгу на месяц; за второе, с наказанием публично, отсылать туда же на год... а за третье... ссы- лать вечно в Нерчинск.»

- 1) Елизаветы I;
- 3) Екатерины II;

- 2) Петра I; 4) Анны Иоанновны.
19. Увеличение денежного оброка во второй половине XVIII в. свидетельствовало о:
- 1) победе товарно-денежных отношений;
 - 2) кризисе крепостнической системы;
 - 3) росте жизненного уровня крестьян;
 - 4) ликвидации подушной подати.
20. Какие органы власти и управления были созданы в годы петровских преобразований?
- 1) Святейший синод;
 - 2) воеводы;
 - 3) коллегии;
 - 4) Боярская дума;
 - 5) Преображенский приказ.
21. Какая дата имеет отношение к истории внешней политики Российского государства?
- 1) 1552 г.;
 - 2) 1649 г.;
 - 3) 1700 г.;
 - 4) 1767 г.;
 - 5) 1772 г.
22. Какой новый социальный класс появился в XVIII в.?
- 1) «капиталисты» крестьяне;
 - 2) рядовичи;
 - 3) посессионные крестьяне;
 - 4) посадские жители;
 - 5) монастырские крестьяне.
23. Прочитайте отрывок из сочинения историка Н.И. Костомарова и укажите совет, о котором идёт речь.
- «И вот государство стало управляться кружком любимцев, который Курбский называет... Без совещания с людьми этой... Иван не только ничего не устраивал, но даже не смел мыслить. При этом опекуны Ивана старались по возможности вести дело так, чтобы он не чувствовал тягости опеки и ему бы казалось, что он по-прежнему самодержавен.»
24. Установите хронологическую последовательность деятельности исторических лиц.
- А) А. Радищев;
 - Б) М. Скопин-Шуйский;
 - В) С. Разин;
 - Г) А. Курбский.
25. Установите соответствие.
1. Эпоха петровских преобразований А. XVII в.
 2. «Золотой век» дворянства Б. Первая четверть XVIII в.
 3. «Бунташный век» В. XVI в.
 - Г. 1762 – 1796 г.г.
26. Установите соответствие.
1. «Апостол» А. Симон Ушаков
 2. Дом Пашкова в Москве Б. Иван Фёдоров
 3. Икона «Троица» В. Г. Державин
 - Г. В. Баженов
27. Расставьте предложенные ниже слова в местах пропусков. Ответом должно быть сочетание соответствующих букв, поставленных в том порядке, в котором в тексте пропущены слова. Например, ДГВБА. Учтите, что одно из понятий (имён) лишнее.
- А) Алексей Михайлович;
 - Б) Астраханское и Казанское ханства;
 - В) Восточная Сибирь и Дальний Восток;
 - Г) Иван IV;
 - Д) Крым и Причерноморье;
 - Е) Прибалтика.
- «Образование Российской империи начинается в XVI в. в годы правления царя (1)____. В этом столетии к России были присоединены территории (2)____. На протяжении последующих столетий границы государства отодвигались всё дальше и дальше на восток. В XVII в. в состав России были включены огромные территории (3)____. В первой четверти XVIIIв. Российское государство, по образному выражению А.С. Пушкина, «прорубило окно в Европу», присоединив (4)____. Екатерина II поставила точку в решении основных внешнеполитических задач, стоящих перед империей, и объявила (5)____ территорией России.»

Полугодовая контрольная работа

Вариант 1

1. Одним из основных направлений внутренней политики Николая I было:
- 1) Укрепление положения дворянства;
 - 2) Введение гражданских свобод;
 - 3) Усиление роли общественных организаций;
 - 4) Реформа местного самоуправления.

2. При Николае I в управлении страной более значимую роль стал(а) играть:
 - 1) Сенат; 3) Собственная Его Величества канцелярия;
 - 2) Государственный Совет; 4) Комитет министров.
3. Попытки решения крестьянского вопроса связаны с именем:
 - 1) Е.Ф. Канкрин; 3) П.Д. Киселёва;
 - 2) М.М. Сперанского; 4) А.Х. Бенкендорфа.
4. Указ об обязанных крестьянах был принят в:
 - 1) 1828 г.; 3) 1842 г.;
 - 2) 1833 г.; 4) 1847 г.
5. Прозвище «Жандарм Европы» Николай I получил за:
 - 1) Победы России в Европе; 3) Введение жёсткой международной цензуры;
 - 2) Подавление революций в Европе; 4) Реформу полиции.
6. По условиям Андрианопольского мирного договора с Турцией:
 - 1) Турция получила часть Сербии и Греции; 3) Черноморский берег Кавказа отошёл к России;
 - 2) Некоторые области Закавказья перешли Турции; 4) Россия не имела права держать флот на Чёрном море
7. Укажите годы русско-иранской войны:
 - 1) 1853 – 1856 гг.; 3) 1837 – 1841 гг.;
 - 2) 1828 – 1829 гг.; 4) 1826 – 1828 гг.
8. Консервативное течение 30-40-х гг. было представлено:
 - 1) «Теорией общинного социализма»; 3) «Теорией официальной народности»;
 - 2) «Теорией славянофилов»; 4) «Теорией западников».
9. Укажите название кружка, члены которого высказывали мысли о необходимости подготовки революции в России, а после разгрома его правительством, приговорены к смертной казни, но были сосланы на каторгу и в ссылку:
 - 1) Кружок Станкевича; 3) Кружок Петрашевцев;
 - 2) Кружок братьев Критских; 4) Кружок Герцена и Огарёва.
10. В Крымской войне против России в союзе с Англией и Турцией выступала:
 - 1) Персия; 3) Италия;
 - 2) Франция; 4) Голландия.
11. Одним из руководителей обороны Севастополя был:
 - 1) А.С. Меншиков; 3) А.П. Ермолов;
 - 2) В.А. Корнилов; 4) Николай I.
12. Господствующим направлением в русской и европейском искусстве начала XIX века оставался:
 - 1) Классицизм; 3) Реализм;
 - 2) Романтизм; 4) Сентиментализм.
13. Новое направление – реализм – появился в:
 - 1) Перед Отечественной войной 1812 г.; 3) После Отечественной войны 1812 г.;
 - 2) В первые десятилетия XIX века; 4) В 20-50-е годы XIX в.
14. Основателем критического реализма в литературе является:
 - 1) И.С. Тургенев; 3) Ф.М. Достоевский;
 - 2) Н.В. Гоголь; 4) Д.В. Григорович.
15. Опера «Жизнь за царя» принадлежит:
 - 1) А.С. Даргомыжскому; 3) К.А. Кавосу;
 - 2) М.И. Глинки; 4) А.Н. Верстовскому.
16. Полотна «Кружевница», «Гитарист», «Золотошвейка» принадлежат кисти:
 - 1) О.А. Кипренского; 3) А.А. Иванову;
 - 2) В.А. Тропинину; 4) П.А. Федотов.
17. Составление Свода законов Российской империи было поручено:
 - 1) В.П. Кочубею; 3) С.С. Уварову;
 - 2) П.Д. Киселёву; 4) М.М. Сперанскому.
18. Отметьте причины поражения России в Крымской войне:
 - 1) Англо-французские десанты вселили панику в правящие российские круги;
 - 2) Был слишком быстро сдан Севастополь;
 - 3) Организация и обученность российской армии были слишком отсталыми;

- 4) Были слабо развиты средства сообщения в стране;
- 5) Изоляция России.

19. Установите соответствие:

- 1) Западники А) Отрицательное отношение к крепостному праву;
- 2) Славянофилы Б) Поддержка реформ «сверху»;
- В) Поддержка развития страны по западноевропейскому пути;
- Г) Вера в исключительность исторического пути России;
- Д) История России – часть общемирового процесса;
- Е) Отрицательная оценка деятельности Петра I.

20. Прочитайте текст об обороне Севастополя и заполните пропуски именами её участников: «Когда союзные войска двинулись к Севастополю, он был защищен только с моря. Войска (1) покинули его. Оборону города, где оставался гарнизон и моряки, возглавил начальник штаба флота адмирал (2). После смертельного ранения начальника штаба флота руководство обороной взял на себя (3). Его помощниками, организовавшими оборону, были адмирал (4) и военный инженер генерал (5). Имена многих героев обороны, таких, как матрос (6), прославились на всю Россию. Сотни жизней раненых спасли хирург (7) и первая русская сестра милосердия Дарья Севастопольская».

Имена:

- А) В.И. Истомин; Д) П.С. Нахимов;
- Б) Н.И. Пирогов; Е) Э.И. Тотлебен;
- В) В.А. Корнилов; Ж) А.С. Меншиков.
- Г) П. Кошка;

Вариант 2

1. Одним из основных направлений внутренней политики Николая I было:

- 1) Введение гражданских свобод; 3) Усиление роли общественных организаций;
- 2) Укрепление роли государственного аппарата; 4) Реформа местного самоуправления.

2. Составление Свода законов Российской империи было поручено:

- 1) В.П. Кочубею; 3) С.С. Уварову;
- 2) П.Д. Киселёву; 4) М.М. Сперанскому.

3. Реформа системы государственного управления привела к росту чиновничества, которое увеличилось к концу царствования Николая I до:

- 1) 40 тыс.; 3) 110 тыс.;
- 2) 90 тыс.; 4) 200 тыс.

4. Начало промышленного переворота в России приходится на:

- 1) 20-е годы; 3) 40-е годы;
- 2) 30-е годы; 4) 50-е годы.

5. В каком году был подписан Туркманчайский мирный договор:

- 1) 1825 г.; 3) 1829 г.;
- 2) 1828 г.; 4) 1830 г.

6. Эта страна, стремясь ослабить влияние России на юге, попыталась использовать освободительное движение народов Кавказа, оказывая им помощь оружием и посылая туда военных советников:

- 1) Франция; 3) Англия;
- 2) Пруссия; 4) Австрия.

7. Укажите годы русско – турецкой войны:

- 1) 1853 – 1856 гг.; 3) 1837 – 1841 гг.;
- 2) 1828 – 1829 гг.; 4) 1826 – 1828 гг.

8. Теорию «общинного социализма» разработал:

- 1) А.И. Герцен; 3) П.Я. Чаадаев;
- 2) В.Г. Белинский; 4) М.В. Буташевич-Петрашевский.

9. Что являлось общим в идеологии и славянофилов и западников:

- 1) Стремление идеализировать допетровские порядки;
- 2) Критика истории Западной Европы;
- 3) Отрицательное отношение к крепостному праву, всесилию чиновничества;
- 4) Уверенность в возможности мирного осуществления реформ.

10. Автором теории «официальной народности» был:

- 1) Н.Г. Устрялов; 3) М.П. Погодин;
 - 2) Н.В. Кукольник; 4) С.С. Уваров.
11. Что стало поводом к началу Крымской войны?
- 1) Вход в черноморские проливы французского военного корабля «Шарлемань»;
 - 2) Противоречия между Россией, Турцией и европейскими государствами;
 - 3) Спор православной и католической церковью за палестинские святыни;
 - 4) Территории Крыма.
12. В строительстве укреплений Севастополя ведущую роль сыграл инженер:
- 1) А.С. Меншиков; 3) В.И. Истомин;
 - 2) Э.И. Тотлебен; 4) П. Кошка.
13. После чего пал Севастополь в сентябре 1855 г.:
- 1) После захвата Малахова кургана; 3) После падения крепости Карс на Кавказе;
 - 2) Когда английские корабли вошли в Северную бухту; 4) Когда русские ушли из Севастополя.
14. Направление искусства, обращённое не к разуму, а к чувствам, называется:
- 1) Классицизм; 3) Сентиментализм;
 - 2) Романтизм; 4) Реализм.
15. Главной отличительной чертой романтизма было:
- 1) Опора на чувства человека;
 - 2) Противопоставление идеального образа реальной жизни;
 - 3) Опора на взаимоотношения героев;
 - 4) Изображение окружающей действительности в наиболее типичных её проявлениях.
16. Родоначальником критического реализма в русском изобразительном искусстве был:
- 1) В. Тропинин; 3) П. Федотов;
 - 2) А. Венецианов; 4) А. Рублёв.
17. Опера «Русалка» принадлежит:
- 1) А.С. Даргомыжскому; 3) К.А. Кавосу;
 - 2) М.И. Глинки; 4) А.Н. Верстовскому.
18. Отметьте причины поражения России в Крымской войне:
- 1) Англо-французские десанты вселили панику в правящие российские круги;
 - 2) Был слишком быстро сдан Севастополь;
 - 3) Организация и обученность российской армии были слишком отсталыми;
 - 4) Были слабо развиты средства сообщения в стране;
 - 5) Изоляция России.
19. Установите соответствие:
- 1) Западники А) Отрицательное отношение к крепостному праву;
 - 2) Славянофилы Б) Поддержка реформ «сверху»;
В) Поддержка развития страны по западноевропейскому пути;
Г) Вера в исключительность исторического пути России;
Д) История России – часть общемирового процесса;
Е) Отрицательная оценка деятельности Петра I.
20. Прочитайте текст об обороне Севастополя и заполните пропуски именами её участников: «Когда союзные войска двинулись к Севастополю, он был защищен только с моря. Войска (1) покинули его. Оборону города, где оставался гарнизон и моряки, возглавил начальник штаба флота адмирал (2). После смертельного ранения начальника штаба флота руководство обороной взял на себя (3). Его помощниками, организовавшими оборону, были адмирал (4) и военный инженер генерал (5). Имена многих героев обороны, таких, как матрос (6), прославились на всю Россию. Сотни жизней раненых спасли хирург (7) и первая русская сестра милосердия Дарья Севастопольская».
- Имена:
- А) В.И. Истомин; Д) П.С. Нахимов;
 - Б) Н.И. Пирогов; Е) Э.И. Тотлебен;
 - В) В.А. Корнилов; Ж) А.С. Меншиков.
 - Г) П. Кошка;

1 вариант

1. В годы чьего правления был принят цитируемый указ?

«К утверждению и распространению единообразия и порядка в государственном управлении, признали мы нужным установлению Государственного совета дать образование, свойственное пространству и величию нашей империи».

- 1) Николая I;
- 2) Александра I;
- 3) Александра II;
- 4) Александра III.

2. Указ о «вольных хлебопашцах», проведение аграрной реформы в Прибалтике свидетельствовали о стремлении Александра I:

- 1) упрочить крепостное право;
- 2) уничтожить помещичье землевладение;
- 3) смягчить крепостное право;
- 4) ускорить заселение свободных территорий на западе и востоке России.

3. После какого поражения Россия вынуждена была заключить Тильзитский мир?

- 1) под Малоярославцем;
- 2) под Фридландом;
- 3) под Севастополем;
- 4) под Ватерлоо.

4. Взятие Наполеоном Москвы в 1812 г.:

- 1) позволило французам пополнить запасы продовольствия и фуража;
- 2) заставило Александра I назначить М.И. Кутузова главнокомандующим;
- 3) привело к распаду антинаполеоновской коалиции;
- 4) привело к развитию партизанской войны.

5. Чем был вызван отказ Александра I от политики реформ в начале 20-х гг. XIX в.?

- 1) подготовкой к войне с Наполеоном;
- 2) ростом революционных выступлений в Европе;
- 3) подготовкой нового дворцового переворота;
- 4) мощной крестьянской войной.

6. Что относилось к мероприятиям Александра I, проводимым после Отечественной войны?

- 1) разработка конституции Польши;
- 2) создание Негласного комитета;
- 3) введение имущественного ценза при выборах в Государственную думу;
- 4) прекращение раздачи государственных крестьян в крепостное владение дворянам.

7. В «Конституции» Н. Муравьева:

- 1) Россия провозглашалась республикой;
- 2) объявлялись гражданские свободы;
- 3) крепостное право сохранялось, но злоупотребления помещиков делались невозможными;
- 4) земля делилась на две части: общественную и частную.

8. О каких событиях идёт речь в отрывке из документа?

«Но гвардейские полки... идут против отряда, собравшегося на Сенатской площади, к которому присоединилась большая толпа народа. Император посылает уговаривать солдат положить оружие. Неустрашимый генерал-губернатор граф Милорадович с тем же намерением скачет к отряду, но в ту же минуту, смертельно раненый пулей, падает... Наконец подвозят шесть батарейных орудий и несколько картечных выстрелов на близком расстоянии расстраивают ряды инсургентов и заставляют их рассеяться. Если б отряд, вышедший на Сенатскую площадь, имел предприимчивого и отважного начальника и вместо того, чтобы оставаться в бездействии на Сенатской площади, он смело повёл бы его до прибытия гвардейских полков ко дворцу, то мог бы легко захватить в плен всю императорскую фамилию, а имея в руках таких заложников, окончательная победа могла бы остаться на стороне тайного общества».

- 1) 11 марта 1801 г.;
- 2) 14 декабря 1825 г.;
- 3) 19 февраля 1861 г.;
- 4) 1 марта 1881 г.

9. Данные о социальном составе населения в первой половине XIX в. (указаны лица мужского пола) свидетельствуют о том, что в России:

Податные сословия: Количество, чел.

- мещане 750 000
- крестьяне 17 950 000

Привилегированные сословия:

- купечество 119 000

- дворянство 225 000
 - духовенство 215 000
 - 1) основой экономики была промышленность;
 - 2) господствовал капиталистический уклад;
 - 3) проживали представители разных национальностей;
 - 4) сохранились сословные пережитки.
10. Приведённая схема органов власти России в первой половине XIX в. свидетельствует о том, что в России существовал (-а, -и):
- 1) центральные выборные органы власти;
 - 2) принцип разделения властей;
 - 3) независимые судебные и административные учреждения;
 - 4) самодержавная форма правления.
11. Какая реформа была проведена в период правления Николая I?
- 1) государственного управления;
 - 2) государственных крестьян;
 - 3) высшего образования;
 - 4) военная.
12. Стремясь укрепить самодержавие, Николай I:
- 1) осуществляет демократизацию государственного управления;
 - 2) создаёт Сенат;
 - 3) усиливает централизацию органов государственного управления;
 - 4) отменяет Жалованную грамоту дворянству.
13. Особенность промышленного переворота в России состоит в том, что он начался:
- 1) на основе использования отечественной техники;
 - 2) в результате интенсивного ограбления колоний;
 - 3) в тяжёлой промышленности;
 - 4) позже, чем в Англии и Франции.
14. Чем было вызвано поражение России в Крымской войне?
- 1) низким моральным духом русской армии;
 - 2) экономической отсталостью России;
 - 3) быстрой сдачей Севастополя;
 - 4) внезапностью нападения Турции.
15. Какое событие произошло позже других?
- 1) введение всеобщей воинской повинности;
 - 2) проведение судебной реформы;
 - 3) отмена крепостной зависимости;
 - 4) проведение городской реформы.
16. Что было последствием реформы 1861 г. в России?
- 1) отмена общинной крестьянской собственности на землю;
 - 2) предоставление крестьянами гражданских прав;
 - 3) ликвидации помещичьего землевладения;
 - 4) окончательное закрепощение крестьян.
17. Что было последствием реформы местного самоуправления 1860-х гг.?
- 1) деление всей территории страны на губернии;
 - 2) созыв первого Земского собора;
 - 3) отмена системы местничества;
 - 4) создание системы земств.
18. Чем объяснялось развитие внутреннего рынка в России в конце 60-70-х гг. XIX в.?
- 1) появлением первых всероссийских ярмарок;
 - 2) началом промышленного переворота;
 - 3) ростом жизненного уровня крестьян;
 - 4) активным железнодорожным строительством.
19. Что свидетельствовало о реакционном курсе Александра III в социально-политической сфере?
- 1) разработка рабочего законодательства;
 - 2) уничтожение сословных барьеров;
 - 3) ликвидация института мировых посредников и мировых судей;
 - 4) назначение М.Т. Лорис-Меликова министром внутренних дел.
20. Какая организация возникла в 1876 г.?
- 1) Северное общество;
 - 2) «Земля и воля»;
 - 3) «Народная воля»;
 - 4) «Освобождение труда».

21. С событиями Русско-турецкой войны 1877 – 1878 гг. связано имя:
- 1) И.В. Гурко;
 - 2) В.И. Истомина;
 - 3) М.Д. Скобелева;
 - 4) П.С. Нахимов;
 - 5) М.Т. Лорис-Меликова.
22. Появление какого понятия относится к эпохе Великих реформ Александра II?
- 1) выкупные платежи;
 - 2) состязательность суда;
 - 3) подворная подать;
 - 4) рекрутская повинность;
 - 5) всероссийский рынок.
23. Для чьего творчества характерен стиль реализм?
- 1) П.А. Федотова;
 - 2) И.Н. Крамского;
 - 3) И.И. Шишкина;
 - 4) О.И. Бове;
 - 5) И.А. Мартоса.
24. О правлении какого императора идёт речь в документе?

«_____ поставил себе задачей ничего не изменять... а только поддерживать существующий порядок, восполнять пробелы, чинить обнаружившиеся ветхости с помощью практического законодательства и всё это делать без всякого участия общества, даже с подавлением общественной самостоятельности, одними правительственными средствами; но он не снял с очереди тех жгучих вопросов, которые были поставлены в прежнее царствование, и, кажется, понимал их жгучесть ещё сильнее, чем его предшественники. Итак, консервативный и бюрократический образ действия – вот характеристика нового царствования».

24. Расставьте предложенные ниже слова в местах пропусков. Ответом должно быть сочетание соответствующих букв, поставленных в том порядке, в котором в тексте пропущены слова. Например, ГВБЕ. Учтите, что одно из понятий (имён) лишнее.

- А) Декабристы;
- Б) Западники;
- В) «Охранители»;
- Г) Народники;
- Д) Славянофилы.

«Либеральное направление общественной мысли в России начинает оформляться в 30-х гг. XIX в. Одни либералы считали, что Россия развивается по пути, отличному от европейского. Представителей этого крыла называли (1)_____. Противоположных взглядов придерживались (2)_____. Они исходили из мысли о единстве исторического развития человечества. Однако и те, и другие решительно выступали за отмену крепостного права. Это ставило их в оппозицию (3)_____, прославлявшим существующий строй. Отрицательное отношение к революции отличало либералов от (4)_____, которые считали, что перейти к новому социалистическому строю можно только путём народной революции».

25. Установите соответствие.

Понятие	Определение
1. Военные поселяне	А) Крестьяне, освобождённые от крепостной зависимости с землёй на основании добровольного соглашения с помещиками
2. Бобыли	Б) Крестьяне, совмещавшие военную службу с хозяйственной деятельностью
3. Вольные хлебопашцы	В) Обедневшие, часто не имеющие своих дворов крестьяне
	Г) Крестьяне, временно уходившие из деревни на сезонные работы

2 вариант

1. В чьё правление был принят цитируемый указ?
- «Крестьяне и селения от помещиков по таковым условиям с землёю отпускаемые, если не пожелают войти в другие состояния, могут оставаться на собственных их землях земледельцами и сами по себе составляют особенное состояние свободных хлебопашцев».
- 1) Николая I;
 - 2) Александра I;
 - 3) Александра II;
 - 4) Александра III.
2. Создание министерств и Государственного совета свидетельствовало о стремлении Александра I:
- 1) создать в России полицейское государство;
 - 2) следовать политическому курсу Павла I;
 - 3) осуществить переход от абсолютной монархии к конституционной;

- 4) усовершенствовать государственный аппарат.
3. Какая территория отошла к России по условиям русско-турецкого мирного договора 1812 г.?
- 1) часть Балканского полуострова;
 - 2) Восточная Грузия;
 - 3) Бессарабия;
 - 4) территория в устье Дуная.
4. Бородинское сражение:
- 1) завершило разгром наполеоновских войск на территории России;
 - 2) позволило соединиться 1-й и 2-й русским армиям;
 - 3) заставило Наполеона отступить по старой Смоленской дороге;
 - 4) надломило дух французской армии.
5. Почему Александр I отказался от политики реформ?
- 1) готовился к Крымской войне;
 - 2) испугался интервенции стран-участниц Священного союза;
 - 3) встретил противодействие реформам со стороны дворянства;
 - 4) узнал о деятельности тайных обществ декабристов.
6. Что относилось к мероприятиям Александра I, проводимым после Отечественной войны?
- 1) амнистия политических заключённых, пострадавших при Павле I;
 - 2) создание военных поселений;
 - 3) проведение реформы управления государственными крестьянами;
 - 4) предоставление автономии университетам.
7. В «Русской правде» Пестеля:
- 1) Россия объявлялась республикой;
 - 2) Россия объявлялась конституционной монархией;
 - 3) сохранялось сословное деление общества;
 - 4) земля оставалась собственностью помещика, а крестьяне получали небольшой приусадебный участок.
8. О каких событиях идёт речь в отрывке из документа?
- «Идучи Невским проспектом, я не заметил ничего необыкновенного... Но, подходя к арке Главного штаба, я увидел множество народа и едва мог пробраться до того места, где Государь осматривал лейб-гвардии Преображенский полк... и как теперь помню, что лицо Императора, как полотно, было бледно...
- Устроив войско, Государь сел на лошадь и... тихо поехал на площадь Адмиралтейскую. Посреди сей площади... он остановился и, обратясь к народу, сказал:
- Ну, братцы! Я на всё готов? кто прав перед Богом и совестью, тому нечего бояться.
- Не зная ничего, я совершенно не понимал слов императора и... стоял в самом неприятном ожидании развязки. Недолго я находился в недоумении: раздался залп из нескольких ружей в стороне Сената, и вся площадь взволновалась; слово «бунт» с громким шёпотом было повторяемо в народе...»
- 1) 11 марта 1801 г.; 2) 14 декабря 1825 г.; 3) 19 февраля 1861 г.; 4) 1 марта 1881 г.
9. Приведённые в таблице данные о социальном составе населения в первой половине XIX в. свидетельствуют о том, что Россия была страной:
- | | |
|--|------------------------------|
| Общая численность производящего класса жителей | 18 956 000 лиц мужского пола |
| Из них: | |
| купцы | 119 000 |
| мещане | 750 000 |
| вольные люди | 137 000 |
| крестьяне | 17 950 000 |
- 1) федеративной;
 - 2) демократической;
 - 3) аграрной;
 - 4) индустриальной.
10. Приведённая схема органов власти России в первой половине XIX в. свидетельствует о том, что Россия была:
- 1) абсолютной монархией;
 - 2) республикой;
 - 3) ограниченной монархией;
 - 4) правовым государством.
11. Какая реформа была проведена во время правления Николая I?
- 1) земского самоуправления;
 - 2) губернская;
 - 3) денежная;
 - 4) военная.
12. Стремясь укрепить самодержавие, Николай I:
- 1) усиливает крепостное право;

- 2) сокращает управленческий аппарат;
- 3) разрабатывает проект российской конституции;
- 4) усиливает контроль над общественной мыслью.

13. Развитие крестьянского предпринимательства в первой половине XIX в. свидетельствовало о (об):

- 1) ужесточении крепостного права;
- 2) кризисе феодальной системы;
- 3) ослаблении самодержавия;
- 4) сохранении натурального хозяйства.

14. Что свидетельствовало о технико-экономической отсталости России середины XIX в.?

- 1) сохранение самодержавия;
- 2) поражение в Крымской войне;
- 3) существование цензуры;
- 4) существование сословий.

15. В какой последовательности проводились реформы 60-70-х гг. XIX в.?

- 1) судебная, городская, земская;
- 2) судебная, крестьянская, городская;
- 3) городская, судебная, земская;
- 4) крестьянская, судебная, городская.

16. Что было последствием реформы 1861 г. в России?

- 1) полное разрушение крестьянской общины;
- 2) ликвидация помещичьего землевладения;
- 3) предоставление крестьянам гражданских прав;
- 4) создание рабочих профсоюзов.

17. Что было последствием судебной реформы 1860-х гг.?

- 1) выработка полного Свода законов Российской империи;
- 2) учреждение института мировых посредников;
- 3) реформа органов местного самоуправления;
- 4) введение принципа состязательности суда.

18. Чем объяснялось завершение промышленного переворота в 80-х гг. XIX в.?

- 1) строительством железной дороги Санкт-Петербург – Царское Село;
- 2) использованием иностранных специалистов на предприятиях;
- 3) увеличением числа посессионных рабочих на предприятиях;
- 4) расширением рынка рабочей силы.

19. Что свидетельствовало о продолжении Александром III реформаторского курса?

- 1) издание циркуляра о «кухаркиных детях»;
- 2) усиление контроля над деятельностью земств;
- 3) назначение на пост министра внутренних дел Д.А. Толстого;
- 4) снижение выкупных платежей.

20. Какая организация возникла в 1879 г.?

- 1) Южное общество;
- 2) «Земля и воля»;
- 3) «Чёрный передел»;
- 4) «Освобождение труда».

21. С событиями Крымской войны связано имя:

- 1) Н.И. Пирогова;
- 2) А.В. Суворова;
- 3) М.И. Кутузова;
- 4) В.И. Истомина;
- 5) П.С. Нахимова.

22. Появление какого понятия относится к эпохе Великих реформ Александра II?

- 1) система кормлений;
- 2) военные поселения;
- 3) земство;
- 4) суд присяжных;
- 5) регулярная армия.

23. Для чьего творчества характерен стиль классицизм?

- 1) П.А. Федотова;
- 2) И.Н. Крамского;
- 3) К.П. Брюллова;
- 4) О.И. Бове;
- 5) И.А. Мартоса.

24. Укажите имя царя, пропущенное в отрывке из документа.

«Подобно отцу, _____ стремился к укреплению своей абсолютной власти, но он понимал непригодность тех методов, которыми действовал его отец. Павел был нетерпелив, груб, несдержан; его сын умел выжидать, действовать в обход, прислушиваться к настроениям общества. Политика выжидания и лавирования между различными дворянскими группировками особенно характерна для первого периода царствования _____. Но по мере того как он укреплялся на престоле, его политика приобретала всё более определённый характер. Он, как и его предшественники, добивался упорочения самодержавия».

24. Расставьте предложенные ниже слова в местах пропусков. Ответом должно быть сочетание соответствующих букв, поставленных в том порядке, в котором в тексте пропущены слова. Например, ГВБЕ. Учтите, что одно из понятий (имён) лишнее.

А) Западники; Б) Декабристы; В) Славянофилы; Г) Теория «Общинного социализма»; Д) Теория «Официальной народности».

«В 30-50-х гг. XIX в. главным вопросом общественной жизни России стало обсуждение путей развития страны. Консерваторы стремились сохранить самодержавие. Их взгляды вошли в историю как (1)_____. Самобытность русского народа подчёркивали представители либерального направления – (2)_____. Историки Т.Н. Грановский и С.М. Соловьёв говорили о единстве исторического развития России и Европы. Они выражали взгляды представителей другого крыла либерализма – (3)_____. В 40-50-х гг. XIX в. оформляется революционное движение. Идейной программой революционеров стали взгляды А.И. Герцена, получившие название (4)_____».

25. Установите соответствие.

Понятие	Определение
1. Военные поселяне	А) Крестьяне, освобождённые от крепостной зависимости с землёй на основании добровольного соглашения с помещиками
2. Отходники	Б) Крестьяне, совмещавшие военную службу с хозяйственной деятельностью
3. Временнообязанные	В) Лично свободные крестьяне, выполнявшие повинности в пользу помещика до заключения выкупной сделки
	Г) Крестьяне, временно уходившие из деревни на сезонные работы

9 класс

Входная контрольная работа

Вариант 1

1. Какой страной была Россия в начале XIX в.?

- 1) аграрной; 2) передовой; 3) демократической; 4) капиталистической.

2. О чём свидетельствовало увеличение количества предприятий с использованием наёмного труда в России в конце XVIII – начале XIX в.?

- 1) о господстве феодального строя;
2) о начале промышленного переворота;
3) о начале формирования всероссийского рынка;
4) о разложении феодально-крепостнической системы.

3. Кем был принят указ, текст которого приведён в отрывке?

«Его императорское величество высочайше повелеть изволил, дабы объявления о продаже людей без земли ни от кого для припечатания в ведомостях принимаемо не было.»

- 1) Александром III; 2) Александром II; 3) Николаем I; 4) Александром I.

4. Что свидетельствует о переходе Александра I к политике реакции?

- 1) создание военных поселений;
2) разработка Н.Н. Новосильцевым Уставной грамоты Российской империи;
3) издание указа о «вольных хлебопашцах»;
4) министерская реформа.

5. Тарутинский манёвр русской армии в ходе Отечественной войны 1812 г.:

- 1) завершил разгром наполеоновских войск на территории России;
2) позволил соединиться 1-й и 2-й русским армиям;
3) блокировал продвижение французов к тульским военным заводам;
4) заставил Наполеона дать генеральное сражение на Бородинском поле.

6. В каком документе содержатся цитируемые слова?

«Крепостное состояние и рабство отменяются... Земли помещиков остаются за ними... Особый закон определит вознаграждение, которое обязаны им сделать поселяне, которые вздумают оставить своё селение и переселиться в другое место... Военные поселения немедленно уничтожаются... Разделение людей на 14 классов отменяется.»

- 1) в указе о «вольных хлебопашцах»; 3) в «Конституции» Н. Муравьёва;
2) в Манифесте о восшествии на престол Николая I; 4) в Жалованной грамоте городам.
7. Какое стремление объединяло членов Северного и Южного обществ?
1) сохранить помещичье землевладение; 2) уничтожить абсолютизм; 3) предоставить автономии всем народам России; 4) ослабить крепостной гнёт.
8. Что характеризует внутреннюю политику Николая I?
А) смягчение национальных противоречий;
Б) усиление идеологии консерватизма;
В) демократизация внутренней жизни страны;
Г) усиление централизации органов государственного управления;
Д) ужесточение крепостного права;
Е) усиление политической власти дворянства.
Укажите верный ответ.
1) АВГ; 2) БГЕ; 3) ГДЕ; 4) БВД.
9. Какая идея сближала западников и революционеров-демократов?
1) ликвидации самодержавия и крепостного права;
2) незыблемости самодержавия и крепостного права;
3) необходимости реформ в России;
4) глубокого отличия пути России от стран Запада.
10. Как называлась плата, которую крестьяне вносили государству за пользование предоставленной им помещичьей землёй по крестьянской реформе 1861 г.?
1) десятина; 2) подушная подать; 3) подоходный налог; 4) выкупные платежи.
11. Земства:
1) были сословными органами власти;
2) вводились на всей территории страны;
3) занимались политическими и хозяйственными вопросами;
4) обладали полной самостоятельностью.
12. Чем объяснялось развитие внутреннего рынка в России в 60-х гг. XIX в.?
1) ликвидацией внутренних таможенных пошлин;
2) началом промышленного переворота;
3) ростом жизненного уровня крестьянства;
4) бурным железнодорожным строительством.
13. Что свидетельствовало о продолжении Александром III реформаторского курса?
1) уничтожение крестьянской общины; 3) отказ от политики протекционизма;
2) учреждение Крестьянского банка; 4) запрещение частного предпринимательства.
14. С чем связан расцвет русской культуры в первой половине XIX в.?
1) с патриотическим подъёмом 1812 г.;
2) с отменой крепостного права;
3) с введением нового гражданского алфавита;
4) с созданием творческих союзов «Могучая кучка» и «Товарищество передвижников».
15. Установите соответствие.
- | | |
|---|-----------------------|
| 1. Эпоха Великих реформ | А. 1762 – 1796 гг. |
| 2. «Дней Александровых прекрасное начало» | Б. 1881 – 1894 гг. |
| 3. Просвещённый абсолютизм | В. 60-70-е гг. XIX в. |
| | Г. Начало XIX в. |
16. Определите последовательность событий.
А. Кавказская война;
Б. Присоединение Северного Причерноморья;
В. Участие России в антинаполеоновских коалициях;
Г. Взятие Шипки в ходе Русско-турецкой войны.
17. Расставьте предложенные ниже слова в местах пропусков. Ответом должно быть сочетание соответствующих букв, поставленных в том порядке, в котором в тексте пропущены слова. Например, ДГВБА. Учтите, что одно из понятий (имён) лишнее.
А) Аграрная революция; Г) Промышленный переворот;

- Б) Политика протекционизма;
- В) Мануфактура;

- Д) Ремесленная мастерская;
- Е) Фабрика.

«В своём развитии производство прошло несколько этапов. Господствующей формой производства в Середина века была (1)_____. В стенах этого предприятия постепенно начинают производить изделия не на заказ, а на продажу. В Новое время появляются предприятия, на которых сохраняется ручной труд, но возникает разделение труда между работниками. Эти предприятия получили название (2)_____. Примерно в 30-х годах XIX в. в России начинается (3)_____. Это событие привело к появлению первых (4)_____. Однако в сельском хозяйстве к концу XIX в. ещё не была завершена (5)_____. Это усилило противоречие между относительно развитой капиталистической промышленностью и отсталым полуфеодальным сельским хозяйством.»

Вариант 2

1. Какой страной была Россия в начале XIX в.?
 - 1) промышленной; 2) самодержавной; 3) демократической; 4) капиталистической.
2. О чём говорит расширение прослойки «капиталистских» крестьян в России в конце XVIII – начале XIX в.?
 - 1) о господстве феодального строя;
 - 2) о начале промышленного переворота;
 - 3) о начале формирования всероссийского рынка;
 - 4) о разложении феодально-крепостнической системы.
3. Кем был принят указ, отрывок из которого приведён?

«...Мы заблагорассудили разделить государственные дела на разные части, сообразно естественной их связи между собою, и... поручить оные ведению избранных нами министров... На Правительствующий же Сенат... возлагаем важнейшую... должность рассматривать деяния министров по всем частям.»

 - 1) Николаем I; 2) Александром II; 3) Александром III; 4) Александром I.
4. Что свидетельствует о либеральном курсе Александра I в первые годы его правления?
 - 1) создание военных поселений; 2) отставка М.М. Сперанского; 3) амнистия заключённым; 4) назначение А.А. Аракчеева военным министром.
5. Сражение при р. Березине в ходе Отечественной войны 1812 г.:
 - 1) завершило разгром наполеоновских войск на территории России;
 - 2) позволило соединиться 1-й и 2-й русским армиям;
 - 3) привело к распаду антинаполеоновской коалиции;
 - 4) заставило Наполеона отступить.
6. В каком документе содержатся приведённые слова?

«Все люди в государстве имеют одинаковое право на все выгоды, государством доставляемые, и все имеют равные обязанности нести все тягости, нераздельные с государственным устройством. ...всякое постановление, нарушающее сие равенство всех перед законом, есть нестерпимое злоупотребление, долженствующее непременно быть уничтоженным.»

 - 1) в указе об управлении государственными крестьянами;
 - 2) в Манифесте о восшествии Николая I на престол;
 - 3) в «Русской правде» П. Пестеля;
 - 4) в Жалованной грамоте городам.
7. Какое стремление объединяло членов Северного и Южного обществ?
 - 1) уничтожить помещичье землевладение; 2) уничтожить крепостное право; 3) провозгласить Россию республикой; 4) установить в России конституционную монархию.
8. Что характеризует внутреннюю политику Николая I?
 - А) децентрализация управления страной;
 - Б) демократизация системы народного образования;
 - В) усиление национальных противоречий в стране;
 - Г) контроль над духовной жизнью общества;
 - Д) ослабление политической власти дворянства;
 - Е) усиление роли военных.

Укажите верный ответ.

 - 1) ВГЕ; 2) АБВ; 3) ГДЕ; 4) БВД.
9. Какая идея сближала славянофилов и революционеров-демократов?

- 1) крестьянской общины как главной «ячейки социализма»;
 - 2) необходимости революционных преобразований;
 - 3) незыблемости самодержавия и крепостного права;
 - 4) самобытного пути развития России.
10. Как назывались, согласно положениям крестьянской реформы 1861 г., лично свободные крестьяне, выполнявшие повинности в пользу помещика до заключения выкупной сделки?
- 1) крепостными; 2) приписными; 3) временнообязанными; 4) посессионными.
11. В результате судебной реформы суд в России стал:
- 1) тайным; 3) состязательным;
 - 2) сословным; 4) зависимым от администрации.
12. Что способствовало прогрессу промышленности во второй половине XIX в.?
- 1) существование отработочной системы в деревне;
 - 2) уменьшение размеров предприятий;
 - 3) уменьшение военных расходов;
 - 4) увеличение рынка продажи товаров и рынка рабочей силы.
13. Принятие закона о земских участковых начальниках, «Положения о мерах к охране государственного порядка и общественного спокойствия» свидетельствовало о том, что Александр III:
- 1) продолжил реформы Александра II в политике;
 - 2) проводил политику контрреформ в политике;
 - 3) сделал шаг к созданию в России ограниченной монархии;
 - 4) создал условия для формирования в России гражданского общества.
14. С чем связан расцвет русской культуры во второй половине XIX в.?
- 1) с отменой крепостного права;
 - 2) с отказом от изображения реальных событий;
 - 3) с отходом от художественного наследия прошлого;
 - 4) с расцветом классицизма и романтизма.
15. Установите соответствие.
1. Николаевское правление А. 1725 – 1762 гг.
 2. Эпоха контрреформ Б. 1825 – 1855 гг.
 3. Дворцовые перевороты В. 1881 – 1894 гг.
Г. 60-70-е гг. XIX
16. Определите последовательность событий.
- А. Присоединение Средней Азии к России;
 - Б. Присоединение Крыма;
 - В. Отечественная война с Наполеоном;
 - Г. Крымская война.
17. Расставьте предложенные ниже слова в местах пропусков. Ответом должно быть сочетание соответствующих букв, поставленных в том порядке, в котором в тексте пропущены слова. Например, ДГВБА. Учтите, что одно из понятий (имён) лишнее.
- А) Александр II; Г) «заповедные лета»;
 - Б) «вольные хлебопашцы»; Д) Николай I;
 - В) Екатерина II; Е) «трёхдневная барщина».
- «Процесс ликвидации крепостнических отношений шёл в России постепенно. Во второй половине XVIII в годы правления (1)_____делается попытка упорядочить крестьянские повинности в западных (прибалтийских) губерниях. Позже император Павел I издаёт указ о (2)_____. В начале XIX в. император Александр I запрещает публиковать в газетах объявления о продаже крепостных крестьян, а затем издаёт указ о (3)_____. Следующий император (4)_____ - начал решение наболевшего вопроса с реформы управления государственными крестьянами. Поражение в Крымской войне заставило власть действовать более решительно. 19 февраля 1861 г. император (5)_____подписал манифест об отмене крепостного права.»

Полугодовая контрольная работа

Вариант 1.

1. Договор по которому иностранные фирмы получали возможность заниматься производственной деятельностью на территории России
- 1) Кооперация 2) Коалиция 3) Конвенция 4) Концессия

2. Военно-морская база, моряки которой восстали в 1921 г.
 - 1) Свеаборг 2) Севастополь 3) Кронштадт 4) Владивосток
3. Что из названного характеризует новую экономическую политику
 - 1) Продразвёрстка 2) Продналог 3) Введение рабочего контроля 4) Всеобщая трудовая повинность
4. Советское правительство аннулировало Брестский мир
 - 1) 11 ноября 1918 г. 2) 13 ноября 1918 г. 3) 23 февраля 1929 г. 4) 5 июля 1936 г.
5. План автономизации как основу объединения советских республик выдвинул
 - 1) И.В. Сталин 2) В.И. Ленин 3) Ф.Э. Дзержинский 4) Л.Д. Троцкий
6. Что из названного является причиной внутрипартийной борьбы в 20-е гг. XX в.?
 - 1) идейные расхождения среди лидеров партии по вопросу о путях строительства социализма в СССР;
 - 2) увеличение количества противников построения социализма среди высшего руководства;
 - 3) стремление ряда руководителей создать правительственную коалицию из нескольких социалистических партий;
 - 4) разногласия среди руководителей по вопросу о необходимости подготовки мировой революции.
7. По делу военных в 1937 г. были расстреляны
 - 1) И.Э. Якир и В.К. Блюхер 2) Г.Е. Зиновьев и Л.Б. Каменев 3) Н.И. Бухарик и А.И. Рыков
 - 4) Н.И. Ежов и Г.Г. Ягода
8. Что из названного является одной из причин сворачивания НЭПа?
 - 1) нэп не давал экономического эффекта;
 - 2) нэп привёл к финансовому кризису;
 - 3) рыночная основа нэпа противоречила диктаторской сущности власти большевиков;
 - 4) основной целью нэпа было восстановление капитализма.
9. Автор скульптуры «Рабочий и колхозница»
 - 1) В.И. Мухина 3) М.Г. Манизер
 - 2) С.Т. Коненков 4) А.А. Дейнека
10. Установленный государством обязательный платёж, взимаемый с крестьянских хозяйств в годы нэпа
 - 1) продразвёрстка 3) экспроприация
 - 2) продналог 4) оброк
11. Отметьте, о ком идёт речь: «Он родился в семье зажиточного землевладельца-арендатора. В 1888 г. сблизился с членами социал-демократического «Южнорусского рабочего союза». В 1898 г. был арестован и более двух лет пробыл в тюрьме. В 1902 г. бежал за границу. В Лондоне познакомился с Лениным, оценившим его как «очень энергичного и способного товарища». В 1917 г. избран председателем Петроградского Совета. В «Письме к съезду» Ленин назвал его «самым способным человеком в настоящем ЦК». В 1927 г. выслан из СССР, в 1932 г. лишён советского гражданства».
 - 1) Л.Д. Троцкий 3) Г.Е. Зиновьев
 - 2) Л.Б. Каменев 4) Я.М. Свердлов
12. В каком году был создан СССР?
 - 1) 1922 г. 3) 1936 г.
 - 2) 1924 г. 4) 1938 г.
13. В ходе первых пятилеток большое внимание уделялось подъёму
 - 1) сельского хозяйства 3) тяжёлой промышленности
 - 2) лёгкой промышленности 4) сферы обслуживания
14. Что из названного является следствием политических репрессий в СССР?
 - 1) построение социализма в СССР;
 - 2) укрепление международного авторитета СССР;
 - 3) снижение боеспособности Красной Армии;
 - 4) увеличение количества «врагов народа».
15. В результате внутрипартийной борьбы в 20-е гг. укрепились позиции
 - 1) Л.Д. Троцкого 3) М.И. Калинина
 - 2) И.В. Сталина 4) Л.П. Берии
16. Движение ударников, пытающихся увеличить производительность труда, получило название по имени

- | | |
|-----------------|----------------|
| 1) А. Стаханова | 3) А. Бусыгина |
| 2) П. Ангелиной | 4) М. Мазая |
17. Роман, посвящённый жизни казачества на историческом переломе, в годы революции и Гражданской войны
- | | |
|-------------------------|--------------|
| 1) «Жизнь Клим Самгина» | 3) «Враги» |
| 2) «Тихий Дон» | 4) «Разгром» |
18. Первый звуковой фильм, вышедший на экраны страны в 1931 г.
- | | |
|----------------------|------------------------|
| 1) «Чапаев» | 3) «Цирк» |
| 2) «Путёвка в жизнь» | 4) «Александр Невский» |

Вариант 2.

1. Процесс ликвидации зажиточных крестьянских хозяйств в годы коллективизации сельского хозяйства
- | | | | |
|------------------|------------------|-------------------|--------------------|
| 1) монополизация | 2) секуляризация | 3) раскулачивание | 4) осереднячивание |
|------------------|------------------|-------------------|--------------------|
2. Отметьте черту новой экономической политики
- 1) национализация крупной и средней промышленности;
 - 2) разрешение концессий с привлечением иностранного капитала;
 - 3) введение натуроплаты за труд;
 - 4) всеобщая трудовая повинность.
3. Отметьте, о ком идёт речь: «Он родился в 1870 г. в городе Гори Тифлисской губернии в семье сапожника. В 1894 г., после духовного училища, принят в Тифлисскую духовную семинарию, но не окончил ее. С 1903 г. стал большевиком. Участвовал в создании газеты «Правда». В 1913 г. написал статью «Марксизм и национальный вопрос», принёсшую ему авторитет знатока национального вопроса. Принимал активное участие в подготовке и проведении Октябрьского вооружённого восстания, а после его победы был избран членом ВЦИК и вошёл в первое советское правительство в качестве наркома по делам национальностей. В годы Гражданской войны находился на военно-политической работе. В 1922 г. был избран генеральным секретарём ЦК ВКП(б). Укрепив своё положение, расправился с внутрипартийной оппозицией».
- | | |
|--------------------|----------------|
| 1) А.И. Рыков | 3) И.В. Сталин |
| 2) С. Орджоникидзе | 4) Л.П. Берия |
4. Курс на индустриализацию страны был принят
- | | |
|-----------------------------------|--|
| 1) в 1921 г. на X съезде партии | 3) в 1928 г. постановлением Совнаркома |
| 2) в 1925 г. на XIV съезде партии | 4) в 1934 г. на XVII съезде партии |
5. Что из названного является одной из причин объединения советских республик в единое государство – СССР?
- 1) экономическая взаимозависимость республик;
 - 2) необходимость установления религиозного союза;
 - 3) стремление усилить влияние русских среди народов, проживающих на территории бывшей Российской империи;
 - 4) попытка объединить усилия для подготовки мировой революции.
6. Статья И.В. Сталина «Головокружение от успехов» была опубликована
- | | |
|------------|------------|
| 1) 1928 г. | 3) 1933 г. |
| 2) 1939 г. | 4) 1938 г. |
7. Реформатор поэтического языка, оказавший огромное влияние на поэзию XX в.
- | | |
|-------------------|------------------|
| 1) С. Есенин | 3) В. Маяковский |
| 2) О. Мандельштам | 4) А. Блок |
8. Режиссёр фильма «Броненосец «Потёмки»
- | | |
|------------------|-------------------|
| 1) С. Эйзенштейн | 3) И. Пырьев |
| 2) А. Довженко | 4) Г. Александров |
9. Форма производственного объединения, появившаяся в начале XX в., а затем и в годы новой экономической политики
- | | |
|------------|----------------|
| 1) трест | 3) картель |
| 2) концерн | 4) мануфактура |
10. Денежная реформа, в результате которой был введён «золотой червонец», началась
- | | |
|------------|------------|
| 1) 1918 г. | 3) 1925 г. |
| 2) 1922 г. | 4) 1936 г. |

11. Рапалльские соглашения, положившие начало прорыву внешнеполитической изоляции РСФСР на международной арене, были подписаны в 1922 г.
- 1) с Великобританией 3) с Германией
2) в США 4) с Францией
12. Высший орган государственной власти СССР в соответствии с Конституцией 1924 г.
- 1) Всесоюзный съезд Советов 3) Совет народных комиссаров
2) ЦИК Советов 4) Верховный суд
13. Сплошная коллективизация была завершена
- 1) к 1927 г. 3) к 1932 г.
2) к 1929 г. 4) к 1937 г.
14. В результате индустриализации СССР превратился
- 1) из «страны, ввозящей машины, в страну, их производящую»;
2) из страны, закупающей хлеб, в экспортирующую его;
3) в страну «победившего коммунизма»;
4) в государство, занимающее одно из ведущих мест по производству промышленной продукции на душу населения.
15. Против перекачки средств из деревни в город для проведения индустриализации выступил
- 1) Л.Д. Троцкий 3) Н.И. Бухарин
2) И.В. Сталин 4) Н.И. Калинин
16. Деятельность Коминтерна привела
- 1) к созданию системы коллективной безопасности в Европе;
2) к обострению отношений с рядом капиталистических государств;
3) к выходу РСФСР из дипломатической изоляции;
4) к сближению с фашистской Германией.
17. Нобелевской премии в области литературы в 1933 г. был удостоен
- 1) В. Набоков 3) И. Бунин
2) В. Ходасевич 4) А. Куприн
18. Формирование советской интеллигенции, придерживающейся социалистической идеологии, - это составная часть проводимой в СССР
- 1) культурной революции 3) модернизации
2) монополизации 4) коллективизации

Итоговая контрольная работа

1. В каком году был подписан Портсмутский мир?
а) в 1904г.; б) в 1905г.; в) в 1906г.; г) в 1907г..
2. Формой правления в Российской империи в начале века была?
а) абсолютная монархия; б) ограниченная монархия; в) президентская республика; г) парламентская республика.
3. В состав какой политической партии входила Боевая организация, занимавшаяся подготовкой террористических актов?
а) эсеров; б) большевиков; в) меньшевиков; г) народных социалистов.
4. Что такое синдикат?
а) вид монополистического объединения; б) подпольная политическая организация; в) взрывчатое вещество; г) название художественного стиля.
5. Какой из терминов не относится к столыпинской аграрной реформе?
а) переселенческая политика; б) хутор; в) отруб; г) инвентаризация.
6. Кто автор картины «Купание красного коня»?
а) К.С.Петров-Водкин; б) В.А.Серов; в) К.С.Малевич; г) М.А.Врубель.
7. Каковы итоги Первой мировой войны для России?
а) в стране резко ухудшилась внутривнутриполитическая и экономическая обстановка;
б) Россия добилась тех целей, ради которых участвовала в войне;
в) в ходе войны в России произойдет первая российская революция;
г) Россия улучшила свое международное положение;
8. В феврале 1917 года в России
а) была свергнута монархия;
б) была установлена республика;

- в) была установлена конституция нового демократического государства;
г) крестьяне получили землю.

9. Что не относится к решениям второго Всероссийского съезда Советов?

- а) принятие декрета о земле;
б) принятие декрета о мире;
в) объявление революционной войны государствам Антанты;
г) формирование советского правительства.

10. С какой целью создавались комитеты бедноты?

- а) изъятия ценностей у фабрикантов и купечества
б) изъятия хлеба в деревне;
в) проведения «красного террора»;
г) борьбы в тылу белых армий.

11. Что не относится к чертам «военного коммунизма»?

- а) продразверстка;
б) создание бригад коммунистического труда;
в) всеобщая трудовая повинность;
г) нормированное распределение продуктов.

12. Что явилось следствием революции в России в октябре 1917 года?

- а) ликвидация Русской православной церкви;
б) мировая пролетарская революция;
в) обеспечение всего населения продовольствием;
г) установление однопартийного режима.

13. Отметьте решения Парижской конференции:

- а) взимание с Германии репараций;
б) создание Лиги Наций;
в) создание мандатной системы;
г) передача Франции Эльзаса и Лотарингии;
д) все вышеперечисленное.

14. Первая мировая война началась:

- а) 1 июля 1914г.; б) 1 августа 1914г.; в) 1 сентября 1914 г.; г) 1 октября 1914 г.

15. Программа восстановления с помощью кредитов экономики Германии для установления нормальных условий международного обмена получила название программы:

- а) Даллеса б) Юнга в) Бриана-Келлога г) Гардинга

16. Расположите события революции 1905-1907 гг. в хронологической последовательности. Запишите буквы, которыми обозначены события.

- А. созыв государственной Думы;
Б. декабрьское вооруженное восстание в Москве;
В. «Кровавое воскресенье»;
Г. восстание на броненосце «Князь Потемкин Таврический».

17. Соотнесите названия партий с их лидерами.

- | Партия | Лидер партии |
|--|------------------|
| 1) РСДРП | А) В.М. Чернов |
| 2) Партия социалистов-революционеров | Б) А.И. Гучков |
| 3) Конституционно-демократическая партия | В) В.И. Ленин |
| 4) «Союз 17 октября» | Г) П.Н. Миллюков |

18. Что было характерно для белогвардейского движения?

- А. Отсутствие единого командования;
Б. Опора на державы Антанты;
В. Опора на Германию и ее союзников;
Г. Выдвижение лозунга «Единой и неделимой России»;
Д. Согласие его лидеров на сохранение советской власти, но без большевиков;
Е. приглашение на престол после гибели Николая Второго английского монарха;

Укажите правильный ответ:

- 1) АБГ; 2) АГЕ; 3) БВД; 4) ВДЕ.

19. О ком идет речь?

«8 августа 1953 года Верховный Совет заслушал соображения _____ «о неотложных задачах в области промышленности и сельского хозяйства и мерах по дальнейшему улучшению материального благосостояния народа». Суть этих задач виделась ему в том, чтобы круто поднять производство предметов потребления и повысить их качество, для того чего необходимо значительно увеличить капиталовложения в легкую и пищевую промышленность».

20. Перечислите основные итоги первой русской революции.

Входная контрольная работа. Введение в обществознание.

1. Отметь один верный ответ в каждом вопросе:

- 1) Что такое общество?
 - а) люди, которые живут в одном городе
 - б) люди, живущие в одной стране
 - в) группа людей, объединённых общими интересами и целями
 - г) группа ребят
- 2) Что такое столкновение интересов людей?
 - а) соперничество б) драка в) компромисс г) конфликт
- 3) Что отличает человека от других живых существ?
 - а) движение б) рост в) дыхание г) разум
- 4) Духовные потребности человека-это потребности:
 - а) в пище б) в дыхании в) в общении г) в богатстве
- 5) Что относится к характеристике семьи?
 - а) символы государства б) совместное хозяйство в) границы территории
- 6) Что относится к доходам семьи?
 - а) покупка продуктов б) зарплата родителей в) оплата налогов г) ремонт обуви
- 7) Какой вид расходов является ежемесячным?
 - а) покупка телевизора б) оплата налогов в) поездка в отпуск г) посещение театра
- 8) Негроидная, монголоидная, европеоидная – это название:
 - а) рас б) наций в) племён г) народностей
- 9) Кто является главой нашего государства?
 - а) император б) царь в) президент г) султан
- 10) В какой стране денежной единицей является доллар?
 - а) Россия б) Франция в) Германия г) США
- 11) Какая страна является нашим морским соседом?
 - а) Украина б) Япония в) Казахстан г) Польша
- 12) Укажи порядок расположения полос на Государственном флаге Российской Федерации (снизу вверх):
 - а) красная, синяя, белая; б) синяя, красная, белая; в) белая, синяя, красная; г) белая, красная, синяя
13. Соедини стрелками соответствующие строчки таблицы
Эпоха Изобретение
А. Древний мир 1) телефон
Б. Новое время 2) лук и стрелы
В. Средние века 3) атомное оружие
Г. Новейшее время 4) бумага
14. Переставь буквы в слове и ты получишь название человека, который связан с государством: имеет права и обязанности, пользуется его защитой: А Ж Н Р И Д Г А Н

Полугодовая контрольная работа. Введение в обществознание.

Вариант 1

1. Что отличает человека от животных?

- 1) воспитание потомств 2) способность к творчеству 3) объединение в группы 4) использование природных материалов
2. Понимание человеком того, что он делает, как живет, о чем мечтает:
 - 1) эмоции 2) инстинкт 3) деятельность 4) сознание
3. Верно ли, что:
 - а) человек рождается как социальное существо, а развивается как биологическое;
 - б) каждый человек — индивидуальность?
- 1) верно только а 2) верно только б 3) верны оба суждения 4) оба суждения неверны
4. Самостоятельность приносит пользу потому, что:
 - а) учит принимать важные решения и нести за них ответственность;

- б) позволяет во всем подражать взрослым.
- 1) верно только а 2) верно только б 3) верны оба суждения 4) оба суждения неверны
5. Индивидуальные особенности личности, условия успешного выполнения определенной деятельности:
- 1) способности 2) самооценка 3) самосознание 4) творчество
6. К социальным потребностям человека относится:
- 1) потребность в отдыхе 2) стремление познать окружающий мир 3) потребность в общении 4) необходимость в воде и пище
7. Верно ли, что: а) главное предназначение семьи состоит в продолжении рода; б) семья в РФ находится под защитой государства?
- 1) верно только а 2) верно только б 3) верны оба суждения 4) оба суждения неверны
8. Труд членов семьи — это:
- а) финансовые ресурсы семьи; б) материальные ресурсы семьи.
- 1) верно только а 2) верно только б 3) верны оба суждения 4) оба суждения неверны
9. Длительное увлечение человека чем-либо в свободное время:
- 1) спорт 2) хобби 3) игра 4) просмотр телепередач
10. Обязательным в нашей стране является:
- 1) начальное образование 2) общее школьное образование 3) среднее профессиональное образование 4) высшее профессиональное образование
11. Чему учат в школе:
- а) ставить опыты, наблюдать происходящие процессы;
б) уважать людей, честности, доброте?
- 1) верно только а 2) верно только б 3) верны оба суждения 4) оба суждения неверны
12. Верно ли, что:
- а) труд может приносить человеку материальное и духовное удовлетворение;
б) труд может быть бесцельным?
- 1) верно только а 2) верно только б 3) верны оба суждения 4) оба суждения неверны
13. Предприниматель, занимающийся благотворительностью:
- 1) капиталист 2) торговец 3) мизантроп 4) меценат
14. Создание человеком чего-то нового, ценного для всех:
- 1) творчество 2) труд 3) учеба 4) общение
15. Слагаемыми жизненного успеха являются:
- а) здоровье и способности человека;
б) готовность к умственному труду.
- 1) верно только а 2) верно только б 3) верны оба суждения 4) оба суждения неверны
16. Субъектом Российской Федерации является:
- 1) штат 2) федеральная земля 3) автономная область 4) департамент
17. Все термины, приведенные ниже, за исключением одного, связаны с понятием «сознание». Укажите термин, не связанный с этим понятием.
1. Эмоция 2. Разум 3. Мышление 4. Рассуждение 5. Интеллект
18. Найдите в приведенном списке обязанности гражданина:
1. Платить налоги
2. Защищать Родину
3. Посещать театры и музеи
4. Участвовать в митингах и демонстрациях
5. Беречь природу
6. Заниматься благотворительностью
19. Установите соответствие между понятиями и их определениями.
- | | |
|----------------|--|
| 1. Кодекс | А. Совокупность особых, духовных правил, регулирующих поведение человека, его отношение к другим людям, к самому себе, а также к окружающей среде. |
| 2. Конституция | Б. Основной закон государства. |
| 3. Мораль | В. Систематизированный сборник законоположений в какой-либо области права. |
20. Что такое семья? Составьте два предложения, содержащие информацию о понятии «семья»?

1. Способность к интеллектуальной деятельности:
 - 1) инстинкт 2) речь 3) разум 4) эмоция
2. Верны ли следующие суждения:
 - а) умозаключение — высказывание, содержащее определенную мысль;
 - б) суждение — вывод из нескольких логически связанных мыслей?
 - 1) верно только а 2) верно только б 3) верны оба суждения 4) оба суждения неверны
3. Вид деятельности, мотив которой заключен не столько в ее результатах, сколько в самом процессе:
 - 1) игра 2) учение 3) труд 4) общение
4. Социальная группа, основанная на родственных связях:
 - 1) класс 2) семья 3) сословие 4) нация
5. Каким качеством должен обладать хозяин дома?
 - 1) скупость 2) экономность 3) расточительность 4) жадность
6. Верны ли следующие суждения о потребностях:
 - а) потребности человека невозможно удовлетворить полностью;
 - б) духовный мир человека формируется в процессе удовлетворения духовных потребностей?
 - 1) верно только а 2) верно только б 3) верны оба суждения 4) оба суждения неверны
7. Для современной семьи характерно:
 - 1) совместное проживание нескольких поколений 2) подчинение всех членов семьи старшему по возрасту 3) разделение обязанностей на мужские и женские 4) возможность высказаться всем членам семьи
8. Верны ли следующие суждения о ресурсах семьи:
 - а) труд каждого члена семьи расширяет ее ресурсы;
 - б) материальные ресурсы семьи могут только пополняться?
 - 1) верно только а 2) верно только б 3) верны оба суждения 4) оба суждения неверны
9. Какое из суждений соответствует понятию «хобби»
 - 1) занятие, которому человек готов посвятить значительную часть своего свободного времени
 - 2) пустое, никому не нужное времяпровождение
 - 3) занятие, приносящее значительный доход семье
 - 4) занятие, которое приходится выполнять, чтобы продолжить семейную традицию
10. Обязательным в нашей стране является:
 - 1) высшее профессиональное образование 2) среднее профессиональное образование
 - 3) начальное образование 4) общее школьное образование
11. Что значит уметь учиться?
 - 1) иметь хорошие способности 2) уметь правильно организовать свой труд 3) исправлять оценки в конце каждой четверти 4) делать уроки только по любимым предметам
12. Верны ли следующие суждения о жизненном успехе:
 - а) жизненный успех зависит от здоровья, способностей и умений человека;
 - б) каждый человек по-своему представляет путь к жизненному успеху?
 - 1) верно только а 2) верно только б 3) верны оба суждения 4) оба суждения неверны
13. Какое суждение о труде ремесленника правильно?
 - 1) изделия ремесленника, созданные вручную, уникальны, поэтому часто дорого стоят
 - 2) в наше время труд ремесленника никому не нужен
 - 3) ремесленные изделия в наши дни можно встретить только в музее
 - 4) изделия ремесленников похожи друг на друга, так как делаются по шаблону
14. Верны ли следующие суждения о символах государства:
 - а) государственные символы нашей страны полностью копируют символы европейских государств;
 - б) в государственных символах многих стран есть общие элементы?
 - 1) верно только а 2) верно только б 3) верны оба суждения 4) оба суждения неверны
15. Верны ли следующие суждения о понятии «гражданин»:
 - а) настоящий гражданин выполняет обязанности, возложенные на него государством;
 - б) достойный гражданин старается не нарушать моральных принципов?
 - 1) верно только а 2) верно только б 3) верны оба суждения 4) оба суждения неверны
16. Золотое правило морали определяет:
 - 1) материальные возможности семьи 2) права и обязанности человека 3) правила этикета
 - 4) правила отношения к людям
17. Что из перечисленного является символами государства?

1. Герб 2. Гимн 3. Флаг 4. Ода

18. Установите соответствие между терминами и их определениями. К каждой позиции, данной в первом столбце, подберите соответствующую позицию из второго столбца.

1. Чувство	А. Способность человека мыслить, рассуждать и определять своё отношение к окружающей жизни
2. Эмоция	Б. Способность живого существа воспринимать внешнее воздействие
3. Сознание	В. Внутреннее состояние человека, связанное с его настроением в тот или иной момент

19. Все термины, приведенные ниже, за исключением одного, связаны с понятием «разум». Укажите термин, не связанный с этим понятием.

1. Мышление 2. Эрудиция 3. Интеллект 4. Сознание 5. Потребность

20. Что такое федерация? Составьте два предложения, раскрывающие это понятие на примере России.

Итоговая контрольная работа. Введение в обществознание.

Вариант I

Часть I

1. Человек, в отличие от животного, способен

- а) строить себе жилище б) планировать свой труд
в) находить дорогу домой г) ухаживать за потомством

2. Что человек не наследует от своих родителей?

- а) цвет глаз, форму носа б) знания об окружающем мире в) овал лица, кудрявые волосы

3. Что из перечисленного характерно для подросткового возраста? Выберите три верных ответа

- а) быстрый рост б) дисциплинированность в) вежливость
г) резкая смена настроений д) быстрая утомляемость

4. Семьи бывают

- а) двухпоколенные б) трехпоколенные в) неполные г) все названные

5. Что из названного является важной характеристикой семьи?

- а) совместный труд б) общение в) воспитание детей г) все названное

6. Свободное время – это

- а) время для выполнения обязательных занятий
б) время, не занятое никакими делами
в) время, которым человек распоряжается сам, по своему усмотрению
г) время для дополнительных занятий

7. Что означает выражение «Отдых – это перемена вида деятельности»?

- а) просмотр одной телевизионной передачи сменяется просмотром другой телевизионной передачи
б) умственные занятия сменяются физическим трудом и наоборот

- в) правильное распределение своего рабочего и свободного времени

8. Алеша учится в 5 классе. Он получает

- а) начальное образование б) основное общее образование
в) высшее образование г) дополнительное образование

9. Отметьте качества, которые противопоказаны дружескому общению. Запишите буквы, под которыми они указаны

- а) умение держать слово б) соперничество в) равнодушие
г) грубость д) готовность помочь е) безразличие

10. Продукт труда, произведенный на продажу, - это

- а) изделие б) товар в) одежда

11. Меценаты – так называют богатых людей, отдающих часть денег на развитие

- а) искусства, науки б) промышленности и сельского хозяйства
в) авиации и космонавтики

12. Главное отличие ремесленного труда от труда фабричного, заводского

- а) это в основном машинный труд
б) это в основном умственный труд
в) это в основном ручной труд

13. Какие профессии из перечисленных традиционно считают творческими? Выберите три верных ответа
 а) художник б) писатель в) продавец г) музыкант д) стоматолог
14. Автором какого произведения является монах Нестор?
 а) «Повесть временных лет» б) «Сказание о Мамаевом побоище»
 в) «Слово о полку Игореве»
15. Патриотизм - это
 а) любовь к родине б) гражданство в) братство г) любовь к семье
16. Кто из перечисленных деятелей культуры XVIII-XIX вв. является создателем «Толкового словаря живого великорусского языка»?
 а) И.Бунин; б) В.Даль; в) Н.Гоголь
17. Появление в конце XV века герба – нового символа Российского государства – связывают с именем
 а) великого князя всея Руси Ивана Третьего б) царя Ивана Грозного
 в) царя Михаила Романова г) императора Петра Первого
18. Кто из названных поэтов является автором слов современного гимна России?
 а) А.Т. Твардовский б) С.В. Михалков в) Р.И. Рождественский г) К.М. Симонов

Часть 2

1. Установите соответствие между названиями родственников в семье
 А) свекровь 1) сестра мужа
 Б) золовка 2) отец жены
 В) тесть 3) мать мужа
 Г) невестка 4) жена сына
2. Установите соответствие между ресурсами семьи и их содержанием
 А) финансовые ресурсы 1) предметы быта
 Б) материальные ресурсы 2) труд членов семьи
 В) трудовые ресурсы 3) деньги
3. Установи соответствие между понятиями и их определениями
 А) инстинкт 1) форма общения людей с помощью языковых конструкций
 Б) эмоции 2) врожденная способность совершать целесообразные действия
 В) речь 3) душевные переживания, чувства
4. Объясни поговорку: «Узнать можно лишь тогда, когда учишься; дойти можно лишь тогда, когда идешь»
5. Прочитайте отрывок из книги английского писателя Р. Киплинга «Маугли» и ответьте на вопросы.
 «Отец Волк учил Маугли ремеслу и говорил обо всем, что находится и что происходит в джунглях; наконец, каждый шелест в траве, каждое легкое дыхание жаркого ночного воздуха, каждое гуканье совы над его головой, легчайший скрип когтей летучей мыши, опустившейся на дерево, каждый плеск прыгающей в крошечных озерах рыбы, все для мальчика стало так же важно и понятно, как конторская работа для дельца.
 Он выросстал, делался сильным, как это было бы с каждым, не сидящим за уроками мальчиком... ведь он был только мальчик, хотя, конечно, назвал бы себя волком, если бы умел говорить на каком-нибудь человеческом языке»
 1) Как вы думаете, мог ли Маугли научиться быть человеком, живя среди волков? Свой ответ объясните
 2) Перечислите условия, которые необходимы, чтобы родившийся человек научился быть человеком.

Вариант II

Часть 1

1. Что из названного характеризует и человека, и животного?
 а) способность к творчеству б) способность осознавать самого себя
 в) умение играть г) способность планировать свою деятельность
2. Что из перечисленного человек наследует от своих родителей?
 а) знания о мире б) умение считать и писать в) овал лица, кудрявые волосы
3. К основным возрастным периодам жизни человека относятся
 а) детство б) отрочество в) юность г) зрелость д) старость е) все названное

4. В Семейном кодексе Российской Федерации записано право ребенка
 а) жить и воспитываться в семье б) на имущество
 в) общаться с родителями и другими родственниками г) все названное
5. Слово «экономика» в переводе с греческого означает
 а) правила поведения в семье б) правила ведения домашнего хозяйства
 в) распорядок дня г) расписание занятий
6. Хобби – это (укажите номер, лишний в этом перечне)
 а) любимое занятие, увлечение, которому человек посвящает много свободного времени
 б) интерес к какому-либо конкретному занятию, виду искусства и т.п.
 в) необходимое, но нелюбимое дело
7. Какая позиция из названных лучше всего раскрывает смысл выражения «Делу – время, потехе – час»?
 а) умение ценить свое и чужое время
 б) необходимость правильно распределять свое время
 в) основное время нужно отводить делам, а отдыху – только свободное время, досуг.
8. Наташа учится в 9 классе. Она получает
 а) начальное образование б) основное общее образование
 в) высшее образование г) дополнительное образование
9. В приведенном списке найдите качества, важные для дружеского общения. Запишите буквы, под которыми они указаны
 а) готовность оказать помощь б) умение выслушать
 в) постоянная критика чужих поступков г) доброжелательность
 д) зависть е) умение заступиться за друга
10. Что из перечисленного можно отнести к услугам?
 а) учебник б) компьютер в) труд тренера
11. Что такое благотворительность?
 а) сочувствие к тем, кто не имеет средств для достойного существования
 б) оказание помощи тем, кто в ней нуждается
 в) строительство больниц, приютов, школ
 г) все названное
12. Какие профессии из перечисленных традиционно относят к ремесленному труду? Выберите три верных ответа
 а) печник б) врач в) инженер г) сапожник д) плотник
13. Один из самых известных ученых в области космонавтики, первым предложивший создание в космосе орбитальной станции, - это
 а) К.Э. Циолковский б) А.Д. Сахаров в) С.П. Королев г) Ю.А. Гагарин
14. Творчество – это ... (укажите номер, лишний в этом перечне)
 а) создание чего-то нового, не известного ранее
 б) умение фантазировать, придумывать
 в) умение наблюдать и использовать это в своей работе
 г) выполнение работы по определенному образцу.
15. Федерация – это слово означает
 а) родина б) союз, объединение в) отечество г) содружество
16. Что из названного характерно для патриота?
 а) любовь к своей Родине б) уважительное отношение к другим народам
 в) уважительное отношение к истории своей страны г) все названное
17. Когда отмечается праздник – День Государственного флага РФ?
 а) 1 мая б) 9 мая в) 21 августа г) 4 ноября
18. Кто из названных композиторов является автором музыки гимна России?
 а) Д.Д. Шостакович б) И.О. Дунаевский
 в) А.В. Александров г) В.И. Мурадели

Часть 2

1. Установите соответствие между названиями родственников в семье:
 А) теща 1) жена сына
 Б) зять 2) мать жены
 В) свёкор 3) муж дочери

- Г) невестка 4) отец мужа
2. Установите соответствие между понятием и его значением
- А) мастер 1) продукт, произведенный для продажи
- Б) труд 2) человек, достигший высочайших высот в своей профессии
- В) товар 3) деятельность человека, направленная на преобразование мира
3. Установи соответствие между понятиями и их определениями
- А) самооценка 1) самостоятельное приобретение знаний, умений, опыта
- Б) самообразование 2) контроль над своими действиями, поступками
- В) самоконтроль 3) представление человека о важности своей личной деятельности в обществе и оценивание себя и собственных качеств и чувств, достоинств и недостатков
4. Объясните поговорку: « В учении не важно – молод или стар; постигнешь – и станешь мастером»
5. Прочитайте отрывок из книги английского писателя Р. Киплинга «Маугли» и ответьте на вопросы.
- «Отец Волк учил Маугли ремеслу и говорил обо всем, что находится и что происходит в джунглях; наконец, каждый шелест в траве, каждое легкое дыхание жаркого ночного воздуха, каждое гуканье совы над его головой, легчайший скрип когтей летучей мыши, опустившейся на дерево, каждый плеск прыгающей в крошечных озерах рыбы, все для мальчика стало так же важно и понятно, как конторская работа для дельца.
- Он выросстал, делался сильным, как это было бы с каждым, не сидящим за уроками мальчиком... ведь он был только мальчик, хотя, конечно, назвал бы себя волком, если бы умел говорить на каком-нибудь человеческом языке»
- 1) Как вы думаете, мог ли Маугли научиться быть человеком, живя среди волков? Свой ответ объясните
- 2) Перечислите условия, которые необходимы, чтобы родившийся человек научился быть человеком.

6

класс

Входная контрольная работа. Обществознание.

Вариант №1

1. Формы объединения людей, их совместной жизни и деятельности носят название:
- 1) страна; 3) государство;
- 2) общество; 4) природа.
2. С государством и органами государственной власти и управления связана:
- 1) экономическая сфера; 3) политическая сфера;
- 2) социальная сфера; 4) духовная сфера.
3. Религия и образование относятся к:
- 1) социальной сфере; 3) экономической сфере;
- 2) духовной сфере; 4) политической сфере.
4. Человек выделился из животного мира благодаря:
- 1) образованию; 3) овладению огнём;
- 2) трудовой деятельности; 4) религии.
5. Часть культуры, созданная прошлыми поколениями, называется:
- 1) культурная память; 3) материальная культура;
- 2) культурное наследие; 4) духовная культура.
6. Экономикой называют:
- 1) органы государственной власти и управления;
- 2) культуру, науку и образование;
- 3) взаимодействие классов, наций и социальных групп;
- 4) организованную хозяйственную деятельность людей.
7. Взаимодействие классов, наций, сословий составляет суть:
- 1) экономической сферы;
- 2) политической сферы;
- 3) духовной сферы;
- 4) социальной сферы.

8. Все ресурсы в экономике являются:

- 1) безграничными;
- 2) ограниченными;
- 3) восполняемыми;
- 4) регулируемые;

9. Тот, кто создаёт товары и услуги именуется:

- 1) предприниматель;
- 2) производитель;
- 3) потребитель;
- 4) бизнесмен.

10. Потребности – это:

- 1) продукты и вещи;
- 2) жильё и бытовая техника;
- 3) всё, в чём нуждаются люди;
- 4) товары.

11. Под обществом понимается:

- 1) Обособившаяся от природы часть материального мира;
- 2) Весь окружающий человека мир;
- 3) Природная среда;
- 4) Отношения между большими группами людей.

12. Сферу политики характеризует:

- 1) Создание произведений искусства;
- 2) Открытие в науке;
- 3) Организация управления в обществе;
- 4) Выступление на уроке истории с сообщением.

13. Общество – это:

- 1) территория, имеющая определенные границы;
- 2) организация верховной власти со своей системой учреждений;
- 3) конкретный этап в историческом развитии какого-либо народа или страны;
- 4) совокупность норм, правил, традиций и обычаев того или иного народа.

14. При покупке товаров деньги служат:

- 1) средством обмена;
- 2) мерой стоимости;
- 3) средством платежа;
- 4) средством накопления.

15. К числу главных сфер общественной жизни НЕ относится:

- 1) экономическая сфера;
- 2) политическая сфера;
- 3) социальная сфера;
- 4) правовая сфера.

16. Основу любой экономики составляет:

- 1) производство товаров и услуг;
- 2) потребление товаров и услуг;
- 3) распределение товаров и услуг;
- 4) обмен товарами и услугами.

17. Что из перечисленного можно отнести к духовным ценностям?

- 1) материальные блага;
- 2) произведения искусства;
- 3) духовные потребности;
- 4) стремление к власти.

18. Определите, какие из перечисленных профессий относятся к физическому труду, а какие – к умственному:

- 1) ученый; А) Физический труд;
- 2) хлебороб;
- 3) лесничий;
- 4) врач;
- 5) учитель; Б) Умственный труд.
- 6) сталевар;
- 7) токарь;
- 8) менеджер.

19. Установите соответствие между сферами общественной жизни и их компонентами.

А) экономическая;	1) учреждения по обеспечению жизнедеятельности людей, оказывающие социальную помощь нуждающимся гражданам;
Б) политическая;	2) научные, образовательные, религиозные организации, учреждения культуры и др.;
В) социальная;	3) фирмы, предприятия, банки, рынки и др.;
Г) духовная	4) государство, органы государственной власти и управления

20. Производство товаров и услуг и их распределение относятся к:

- 1) социальной сфере;
- 2) экономической сфере;
- 3) политической сфере;
- 4) духовной сфере.

1. Производство товаров и услуг и их распределение относятся к:
 - 1) социальной сфере;
 - 2) экономической сфере;
 - 3) политической сфере;
 - 4) духовной сфере.
2. Тот, кто создаёт товары и услуги именуется:
 - 1) предприниматель;
 - 2) производитель;
 - 3) потребитель;
 - 4) бизнесмен.
3. Человек является существом:
 - 1) биологическим;
 - 2) социальным;
 - 3) биосоциальным;
 - 4) историческим.
4. Главное отличие человека от животных:
 - 1) прямохождение;
 - 2) умение добывать огонь;
 - 3) умение преобразовывать окружающий мир;
 - 4) речь.
5. Группа людей, родившихся в определённый период, сформировавшихся в одинаковых условиях, носит название:
 - 1) предки;
 - 2) поколение;
 - 3) потомки;
 - 4) современники.
6. К числу наук об обществе относится:
 - 1) История;
 - 2) Литературоведение;
 - 3) Биология;
 - 4) Математика.
7. Социальными можно считать отношения между:
 - 1) Человеком и природой;
 - 2) Природными объектами;
 - 3) Человеком и обществом;
 - 4) Человеком и машиной.
8. Главная цель экономики:
 - 1) оборона страны и охрана правопорядка;
 - 2) помощь многодетным и пенсионерам;
 - 3) организация образования и досуга людей;
 - 4) удовлетворение потребностей людей.
9. Товаром называют:
 - 1) продукты;
 - 2) вещи;
 - 3) всё, что создано для продажи;
 - 4) услуги.
10. Тот, кто приобретает товары для удовлетворения своих потребностей, именуется:
 - 1) производитель;
 - 2) бизнесмен;
 - 3) потребитель;
 - 4) менеджер.
11. Процесс создания жизненных благ носит название:
 - 1) потребление;
 - 2) производство;
 - 3) бизнес;
 - 4) предпринимательство.
12. Система экономических отношений, связанных с обменом товаров и услуг, называется:
 - 1) базар;
 - 2) рынок;
 - 3) магазин;
 - 4) торговля.
13. При покупке товаров деньги служат:
 - 1) средством обмена;
 - 2) мерой стоимости;
 - 3) средством платежа;
 - 4) средством накопления.
14. Трудоустройство в свободное от учёбы время с согласия родителей разрешается:
 - 1) с 10 лет;
 - 2) с 14 лет;
 - 3) с 16 лет;
 - 4) с 18 лет.
15. Духовное богатство общества включает в себя:
 - 1) только материальные ценности;
 - 2) только нематериальные ценности;
 - 3) материальные и нематериальные ценности;
 - 4) объекты Всемирного наследия ЮНЕСКО.
16. Определите, что из перечисленного относится к производству товаров, а что – к производству услуг:
 - 1) рыболовство;
 - 2) транспорт;
 - А) Производство товаров;

- 3) добыча газа;
- 4) сельское хозяйство;
- 5) торговля; Б) Производство услуг.
- б) здравоохранение;
- 7) металлургия;
- 8) социальное страхование.

17. Установите соответствие между областями и функциями культуры.

- А) наука; 1) отражение мира в художественных образах;
Б) образование; 2) открытие новых знаний, создание передовых технологий;
В) искусство; 3) передача знания последующим поколениям;
Г) религия. 4) формирование основ общественной морали.

18. Общество – это:

- 1) территория, имеющая определенные границы;
- 2) организация верховной власти со своей системой учреждений;
- 3) конкретный этап в историческом развитии какого-либо народа или страны;
- 4) совокупность норм, правил, традиций и обычаев того или иного народа.

19. К числу главных сфер общественной жизни НЕ относится:

- 1) экономическая сфера; 3) социальная сфера;
- 2) политическая сфера; 4) правовая сфера.

20. Основу любой экономики составляет:

- 1) производство товаров и услуг; 3) распределение товаров и услуг;
- 2) потребление товаров и услуг; 4) обмен товарами и услугами.

Полугодовая контрольная работа. Обществознание.

1 вариант

1. Перечислите отличия человека от животных. Сделайте вывод о том, благодаря чему из обезьяны получился человек.
2. Объясни, что означает выражение «человек существо биосоциальное»?
3. Дай определение «личности». Приведи примеры: выдающейся личности и просто личности.
4. Родителей не было дома, когда маленькая сестрёнка Олега уронила со стола настольную лампу и разбила её. Когда родители вернулись, Олег сказал: «Это я разбил лампу. Наташка тут ни при чём». Что вы можете сказать про поступок и характер Олега.
5. Объясни, как ты понимаешь слова М. Сервантеса: «О мужественное сердце разбиваются все невзгоды». Приведи примеры.

2 вариант

1. Что такое наследственность? Какие биологические признаки наследует человек?
2. Дай определение сознания. Перечисли виды деятельности, которыми человек занимается осознанно.
3. Объясни с разных точек зрения, что означает выражение «смотреть свысока».
4. Царь Лидии Крез считался самым богатым человеком в мире. Однажды у него гостил афинский мудрец Солон. Крез спросил, кого тот считает самым счастливым человеком на свете? На что Солон ответил: «Афинянина Телла. Он был не слишком богат, но и не беден. Спокойно занимался своим делом. У него были хорошие, разумные дети, и погиб он в бою, защищая своё государство». Почему Крез был разочарован ответом Солона? Что больше всего ценили в жизни греки?
5. Объясни, как ты понимаешь слова М. Ганди: «Любовь никогда не требует, она всегда даёт». Приведи примеры.

Итоговая контрольная работа. Обществознание.

I вариант

1. Что отличает человека от животных?
1) воспитание потомства 2) способность к творчеству 3) объединение в группы 4) использование природных материалов
2. Понимание человеком того, что он делает, как живет, о чем мечтает:
1) эмоции 2) инстинкт 3) деятельность 4) сознание

3. Индивидуальные особенности личности, условия успешного выполнения определенной деятельности:
- 1) способности 2) самооценка 3) самосознание 4) творчество
4. К социальным потребностям человека относится:
- 1) потребность в отдыхе 2) стремление познать окружающий мир 3) потребность в общении 4) необходимость в воде и пище
5. Что является главным предназначением семьи как части общества?
- 1) физическое развитие человека 3) появление новых поколений
 - 2) организация совместного труда 4) получение образования
6. Где отражены основные права несовершеннолетнего ребенка в нашей стране?
- 1) в Конституции РФ 3) в Трудовом Кодексе РФ
 - 2) в гражданском Кодексе РФ 4) в Семейном кодексе РФ
7. Время, которое остается после выполнения основных дел:
- 1) свободное 2) каникулы 3) выходной 4) рабочее
8. Люди, близкие по возрасту:
- 1) друзья 2) родственники 3) однофамильцы 4) сверстники
9. Что является источником всякого богатства?
- 1) деньги 2) золото 3) труд 4) серебро
10. Верны ли суждения о понятии «патриот»: а) патриот – человек, который любит свою Родину; б) уважение к другим народам – черта патриота?
- 1) верно только а 2) верно только б 3) оба ответа верны 4) нет верного ответа
11. В каком символе России есть двуглавый орел?
- 1) флаг 2) герб 3) гимн 4) знамя
12. Неповторимость и своеобразие каждого человека определяется понятием:
- 1) талант 2) личность 3) индивидуальность 4) нравственность
13. Найдите в приведенном списке обязанности гражданина
1. Платить налоги
 2. Защищать Родину
 3. Посещать театры и музеи
 4. Участвовать в митингах и демонстрациях
 5. Беречь природу
 6. Заниматься благотворительностью
14. Все термины, приведенные ниже, за исключением одного, связаны с понятием «Этапы жизни человека». Укажите термин, не связанный с этим понятием.
1. Детство 4. работоспособность
 2. Отрочество 5. старость
 3. зрелость

15. Соотнесите:

1) Игра	А). Вид деятельности, направленный на достижение практически полезного результата
2) Общение	Б). Особый вид деятельности, целью которого является развлечение, отдых
3) Учение	В). Вид деятельности, при котором происходит обмен информацией, идеями, оценками, чувствами, конкретными действиями
4) Труд	Г). Вид деятельности, целью которого является приобретение человеком знаний и умений

II вариант

1. Способность к интеллектуальной деятельности:
- 1) Инстинкт 2) речь 3) разум 4) эмоция
2. Оценка человеком своих качеств, способностей, возможностей:
- 1) Деятельность 2) сознание 3) самооценка 4) потребность
3. На чем основаны действия животных?
- 1) На сознании 2) на инстинкте 3) на мышлении 4) на разуме
4. Процесс, в результате которого человек начинает понимать собеседника, самого себя, учится беседовать, уважать чужое мнение:
- 1) Труд 2) игра 3) общение 4) работа

5. Для государства и общества главной обязанностью семьи является:
- 1) совместный труд
 - 2) проживание в одном городе
 - 3) объединение доходов
 - 4) воспитание детей
6. В Семейном кодексе Российской Федерации закреплено право ребенка:
- 1) На содержание семьи
 - 2) На общение с обоими родителями
 - 3) на труд вместе с членами семьи
 - 4) на получение образования
7. Примером использования свободного времени может быть:
- 1) Выполнение домашнего задания
 - 2) Занятие спортом
 - 3) уборка комнаты
 - 4) школьный урок
8. Люди, родившиеся в один год:
- 1) Одноклассники
 - 2) сверстники
 - 3) друзья
 - 4) ровесники
9. Продукт труда, выставленный на продажу:
- 1) Заработная плата
 - 2) товар
 - 3) земля
 - 4) премия
10. Верны ли суждения о понятии «патриот»:
- а) черта патриота – уважение к другим народам;
 - б) настоящий патриот видит не только достоинства, но и недостатки своей страны?
- 1) Верно только а
 - 2) верно только б
 - 3) оба ответа верны
 - 4) нет верного ответа
11. Назовите правильное чередование цветов на флаге Российской Федерации?
- 1) белый, красный, синий
 - 2) красный, белый, синий
 - 3) белый, синий, красный
 - 4) синий, красный, белый
12. Сергей делится по телефону с Александром впечатлениями о просмотренном кинофильме. Это пример:
- 1) игры
 - 2) общения
 - 3) учения
 - 4) труда
13. Найдите в приведенном списке примеры проявления человеком смелости.
1. Школьник отказался от сигареты, предложенной старшим
 2. Подросток грубо ответил на замечание мамы
 3. Ученик помог младшему пройти мимо большой собаки
 4. Солдат поднялся в атаку
 5. Ученик обманул родителей, чтобы избежать наказания
14. Все термины, приведенные ниже, за исключением одного, связаны с понятием «образование». Укажите термин, не связанный с этим понятием.
1. Школа
 2. Религия
 3. Урок
 4. Знания
 5. Умения
15. Соотнесите:

1) Труд	А). деятельность, результатом которой является создание новых материальных и духовных ценностей
2) творчество	Б). высокое природное дарование, выдающиеся способности к деятельности в какой-либо области – научной, художественной, практической
3) мастер	В). деятельность человека, в процессе которой он создает предметы, необходимые для удовлетворения своих потребностей
4) талант	Г). человек, достигший высокого мастерства в своем деле, вкладывающий в свой труд смекалку, творчество, делающий предметы необычные и оригинальные

7 класс

Входная контрольная работа. Обществознание.

1

вариант

1. Человек отличается от животных тем, что он
 - 1) использует природные материалы
 - 2) нуждается в пище
 - 3) осуществляет деятельность
 - 4) заботится о потомстве
2. Верны ли следующие суждения о природе и обществе?
 - А. Природа не оказывает влияния на духовное развитие общества.
 - В. Современное общество, благодаря достижениям науки и техники, не зависит от природы
 - 1) верно только А

- 2) верно только В
- 3) верны оба суждения
- 4) оба суждения неверны
3. Как называется объективная нужда человека в том, что необходимо для поддержания его жизни и развития?
- 1) потребность
- 2) деятельность
- 3) интерес
- 4) способность
4. Как называется способ существования человека, выражающийся в изменении и преобразовании окружающего мира?
- 1) обучение
- 2) деятельность
- 3) социализация
- 4) поведение
5. К функциям семьи не относится
- 1) воспитание подрастающего поколения
- 2) ведение домашнего хозяйства
- 3) формирование общественного мнения
- 4) организация досуга
6. Верны ли следующие суждения о социальных нормах?
- А. Социальные нормы определяют границы должного и возможного поведения.
- Б. Одним из видов социальных норм являются религиозные нормы.
- 1) верно только А
- 2) верно только В
- 3) верны оба суждения
- 4) оба суждения неверны
7. В древности люди пользовались дарами природы. Они занимались охотой, собирательством, рыболовством. Для этого они изготавливали орудия труда — палки-копалки, рубила, копья, луки и стрелы. Как называется данный тип хозяйства?
- 1) производящее хозяйство
- 2) присваивающее хозяйство
- 3) натуральное хозяйство
- 4) товарное хозяйство
8. Что из перечисленного относится к источникам дохода семьи?
- 1) выплата пособий на ребёнка
- 2) плата за коммунальные услуги
- 3) налоги
- 4) оплата кредита
9. Высшим органом законодательной власти в Российской Федерации является
- 1) Совет безопасности РФ
- 2) Государственная дума
- 3) Совет Федерации
- 4) Федеральное собрание
10. Как исполнения называется правила? правовой документ, содержащий обязательные для исполнения правила?
- 1) норма
- 2) обычай
- 3) закон
- 4) мораль
11. Ниже приведён перечень терминов. Все они, за исключением одного, относятся к понятию домашнее хозяйство.
Бюджет, доходы, прожиточный минимум, обычай, собственность, расходы.
Найдите термин, который относится к другому понятию.

12. Большая по численности семья, состоящая из нескольких поколений родственников. Главенство мужа заключается в том, что в его руках сосредоточены экономические ресурсы и он принимает основные решения. В семье много детей, которые зависят от родителей, почитают старших, строго соблюдают национальные и религиозные обычаи. Как называется данный тип семьи?

13. Установите соответствие между сферами жизни общества и соответствующими примерами.

Примеры:

А. Гражданин К. открыл кафе-кондитерскую.

Б. В области разработана программа реабилитации инвалидов и лиц с ограниченными возможностями здоровья.

В. Парламент принял Закон о выборах в органы местного самоуправления.

Г. Марина Р. взяла кредит в банке для покупки музыкального инструмента.

Д. В городе К. состоялось торжественное открытие детской хореографической школы.

Сферы жизни:

1) политическая

2) экономическая

3) социальная

4) духовная

14. Найдите в приведённом ниже списке социальные потребности человека и обведите цифры, под которыми они указаны. Обведённые цифры запишите в порядке возрастания.

1) общение с другими людьми

2) сбалансированность питания

3) обеспечение безопасности

4) самореализация

5) достижение успеха в жизни

2 вариант

1. Как и животным, человеку свойственно(-а)

1) передача культурного опыта потомкам

2) наследование особенностей родителей

3) преобразование окружающей среды

4) использование орудий труда

2. К социальной сфере жизни общества относится

1) деятельность общества Союз Чернобыль

2) издание глянцевого журнала

3) реконструкция усадьбы XIX века

4) получение материнского капитала

3. В государстве Z. большинство населения занимается земледелием и скотоводством. Используются примитивные орудия труда. Поведение человека определяют верования и обычаи. Самостоятельность и инициатива не поощряются. Как называется данный тип общества?

1) сельскохозяйственное

2) аграрное

3) патриархальное

4) земледельческое

4. Общение человека с человеком — это

1) активность человека, направленная на преобразование общества

2) получение нового знания о себе

3) взаимные деловые и дружеские отношения людей

4) поступки и действия человека

5. Что относится к духовной потребности человека?

1) познание окружающего мира

2) реализация своих способностей

3) потребность в самосохранении

4) трудовая деятельность

6. Верны ли следующие суждения об экономике?

А. Экономика — это хозяйство, обеспечивающее производство необходимых материальных благ.

В. К экономике можно отнести хозяйство целого государства.

1) верно только А

2) верно только В

3) верны оба суждения

4) оба суждения неверны

7. Кто является главными действующими лицами экономики?

1) продавцы и покупатели

2) производители и банкиры

3) работодатели и работники

4) производители и потребители

8. Россия в соответствии с Конституцией является

1) унитарным государством

2) федеративным государством

3) конфедерацией

4) авторитарным государством

9. Высшим органом исполнительной власти в Российской Федерации является

1) Верховный суд

2) Государственная дума

3) Правительство

4) Администрация Президента

10. Нормы права отличаются от других социальных норм тем, что они

1) устанавливаются государством

2) регулируют жизнь общества

3) предусматривают наказание

4) меняются с течением времени

11. Ниже приведён перечень терминов. Все они, за исключением одного, относятся к понятию государство.

Суд, суверенитет, налоги, труд, правительство, гражданин.

Найдите термин, который относится к другому понятию.

12. Павел Т. и Леонид Н. дружат с первого класса. Павел успешно занимается спортом: он играет в футбол. Его пригласили учиться в школе олимпийского резерва. Леонид увлекается техническим творчеством и посещает кружок авиамоделизма. В прошлом году он принял участие в первенстве области по авиационным моделям Воздушный бой. Как называются индивидуальные особенности человека, являющиеся условием его успешной деятельности?

13. Установите соответствие между сферами жизни общества и соответствующими понятиями: к каждой позиции, данной в первом столбце, подберите соответствующую позицию из второго столбца.

Понятия:

А. Мораль

В. Семья

В. Парламент

Г. Образование

Д. Предпринимательство

Сферы жизни общества:

1) политическая

2) экономическая

3) социальная

4) духовная

14. Найдите в приведённом ниже списке черты, характеризующие только искусство (как форму культуры), и обведите цифры, под которыми они указаны. Обведённые цифры запишите в порядке возрастания.

1) создание художественного образа

2) творческая деятельность

3) воспитание личности

4) познание мира

5) условность изображения

Полугодовая контрольная работа. Обществознание.

Вариант 1

1. Мера воздействия, применяемая к нарушителям установленных норм, правил:
А) норма В) право
Б) порядок Г) санкция
2. Совокупность действий, установленных обычаем или ритуалом:
А) привычка В) обряд
Б) натура Г) поведение
3. Правило, которое устанавливает государство:
А) закон В) порядок
Б) аксиома Г) мораль
4. Возможность каждого получать то, на что он имеет право:
А) справедливость В) мораль
Б) закон Г) желание
5. Сознательная дисциплина или самодисциплина:
А) общеобязательная В) внешняя
Б) специальная Г) внутренняя
6. Законопослушное поведение:
1) всегда связано с несовершеннолетними;
2) должно быть полезно обществу.
А) верно только 1 В) верно и 1, и 2
Б) верно только 2 Г) нет верного ответа
7. Кто обеспечивает права подсудимого и защищает его интересы?
А) нотариус В) адвокат
Б) частный детектив Г) прокурор
8. Какие права человека называются исходными, без признания которых нет смысла говорить о правах человека вообще?
А) гражданские; В) социальные;
Б) политические; Г) культурные.
9. Защита Отечества – это...
А) долг гражданина; В) долг и обязанность одновременно;
Б) обязанность гражданина; Г) верно все.
10. Какое правонарушение будет считаться преступлением?
А) грабеж; В) мелкое хулиганство;
Б) безбилетный проезд на электричке; Г) проезд на красный сигнал светофора.
11. С какого возраста несовершеннолетний за совершенные правонарушения может быть определен в ВТК?
А) 11 лет; В) 14 лет;
Б) 16 лет; Г) в любом.
12. Привлечение к уголовной ответственности последует за:
А) курение в школьном дворе В) отказ выполнять правила трудового распорядка
Б) отказ уступить место в транспорте пожилому человеку Г) угон автомобиля
13. Дайте определение понятиям:
А) Закон – это ... В) Долг – это...
Б) Преступление – это... Г) Самовоспитание – это ...
14. Найдите понятие, которое является обобщающим для всех остальных понятий представленного ниже ряда, и запишите цифру, под которой оно указано:
1) несение боевого дежурства; 2) военная служба; 3) участие в учениях кораблей; 4) выполнение задач в условиях вооруженных конфликтов; 5) оказание помощи правоохранительным органам.
15. Ниже приведен ряд понятий. Напишите слово «выпадающее из этого ряда» и объясните почему.
Адвокат, нотариус, прокурор, судья.
16. Установите соответствие между сферами общественной жизни и их компонентами.
А) всеобщий характер; 1) каждый человек обладает всей совокупностью прав. Нельзя пользоваться одними правами и быть лишенными других;

Б) неотчуждаемый характер; 2) все люди рождаются свободными и равными в своем достоинстве и правах;

В) неделимый характер. 3) права человека неотделимы от самого человека.

17. Прочитайте фрагмент Закона РФ «О полиции» и выполни задания.

Статья 23. Применение огнестрельного оружия

1. Сотрудник полиции имеет право лично или в составе подразделения (группы) применять огнестрельное оружие в следующих случаях:

- 1) для защиты другого лица либо себя от посягательства, если это посягательство сопряжено с насилием, опасным для жизни или здоровья;
- 2) для пресечения попытки завладения огнестрельным оружием, транспортным средством полиции, специальной и боевой техникой, состоящими на вооружении (обеспечении) полиции;
- 3) для освобождения заложников;
- 4) для задержания лица, застигнутого при совершении деяния, содержащего признаки тяжкого или особо тяжкого преступления против жизни, здоровья или собственности, и пытающегося скрыться, если иными средствами задержать это лицо не представляется возможным;
- 5) для задержания лица, оказывающего вооруженное сопротивление, а также лица, отказывающегося выполнить законное требование о сдаче находящихся при нем оружия, боеприпасов, взрывчатых веществ, взрывных устройств, ядовитых или радиоактивных веществ;
- 6) для отражения группового или вооруженного нападения на здания, помещения, сооружения и иные объекты государственных и муниципальных органов, общественных объединений, организаций и граждан;
- 7) для пресечения побега из мест содержания под стражей подозреваемых и обвиняемых в совершении преступлений или побега из-под конвоя лиц, задержанных по подозрению в совершении преступления, лиц, в отношении которых применена мера пресечения в виде заключения под стражу, лиц, осужденных к лишению свободы, а также для пресечения попытки насильственного освобождения указанных лиц.

2. Вооруженным сопротивлением и вооруженным нападением, указанными в пунктах 5 и 6 части 1 настоящей статьи, признаются сопротивление и нападение, совершаемые с использованием оружия любого вида, либо предметов, конструктивно схожих с настоящим оружием и внешне неотличимых от него, либо предметов, веществ и механизмов, при помощи которых могут быть причинены тяжкий вред здоровью или смерть.

3. Сотрудник полиции также имеет право применять огнестрельное оружие:

- 1) для остановки транспортного средства путем его повреждения, если управляющее им лицо отказывается выполнить неоднократные требования сотрудника полиции об остановке и пытается скрыться, создавая угрозу жизни и здоровью граждан;

Задания

1) Гражданин в нетрезвом виде при задержании попытался завладеть оружием сотрудника полиции. В результате борьбы гражданин был застрелен. Являются ли действия сотрудника полиции неправомочными? Ответ поясни.

2) Водитель, ехавший с большой скоростью, не остановил машину по требованию сотрудника полиции. Может ли сотрудник полиции применить огнестрельное оружие для остановки машины? Ответ поясни.

Вариант 2

1. Совокупность мер и правил, отражающих представления о должном поведении:

А) закон В) этикет

Б) привычка Г) диспут

2. Особые действия, совершаемые специальными лицами в строгой последовательности:

А) привычка В) обряд

Б) ритуал Г) закон

3. С какого возраста наступает уголовная ответственность за все виды нарушений?:

А) 12 лет В) 16 лет

Б) 14 лет Г) 18 лет

4. Армия, имеющая правильную и постоянную организацию:

А) регулярная В) наемная

Б) ополчение Г) войска специального назначения

5. К внутренним угрозам нашей стране относится:

- А) угроза ядерной войны В) военный конфликт с соседними государствами
Б) рост преступности Г) деятельность международных террористических организаций

6. Свобода человека:

- 1) ограничена правами других людей;
2) в возможности делать все. Что не приносит вреда другому человеку.

- А) верно только 1 В) верно и 1, и 2
Б) верно только 2 Г) нет верного ответа

7. Кто является Верховным главнокомандующим Вооруженных сил России:

- А) министр обороны В) президент России
Б) начальник генштаба Г) глава правительства

8. Противозаконное поведение:

- 1) причиняет вред обществу;
2) направлено на создание новых законов.

- А) верно только 1 В) верно и 1, и 2
Б) верно только 2 Г) нет верного ответа

9. Кто представляет интересы государства в судебном процессе?

- А) нотариус В) адвокат
Б) частный детектив Г) прокурор

10. В каком возрасте в нашей стране призывают на военную службу?

- А) 20-30 лет В) 16-27 лет
Б) 18-27 лет Г) обязательного призыва не существует

11. Укажите признак, который относится к внешней дисциплине.

- А) ясное понимание того, что и как, почему нужно делать В) самоконтроль
Б) потребность человека следовать принятым нормам Г) правила соблюдаются благодаря контролю со стороны

12. Какой орган нельзя в полном смысле этого слова отнести к правоохранительным?

- А) адвокатура В) ФСБ
Б) прокуратура Г) таможня

13. Дайте определение понятиям:

А) Законопослушное поведение – это ... В) Дисциплина – это...

Б) Конституция – это... Г) Проступок – это ...

14. Найдите понятие, которое является обобщающим для всех остальных понятий представленного ниже ряда, и запишите цифру, под которой оно указано:

- 1) несение боевого дежурства; 2) военная служба; 3) участие в учениях кораблей; 4) выполнение задач в условиях вооруженных конфликтов; 5) оказание помощи правоохранительным органам.

15. Ниже приведен ряд понятий. Напишите слово «выпадающее из этого ряда» и объясните почему.

Патрульно-постовая служба, паспортно-визовая служба, участковые уполномоченные, уголовный розыск

16. Установите соответствие между областями и функциями культуры.

- А) суд; 1) осуществление надзора за исполнением законов;
Б) полиция; 2) удостоверение всевозможных сделок, оформление наследственных прав;
В) прокуратура; 3) охрана общественного порядка, борьба с преступностью;
Г) нотариат. 4) разрешение конкретных правовых споров на основе закона.

17. Прочитайте фрагмент Закона РФ «О полиции» и выполни задания.

Статья 23. Применение огнестрельного оружия

1. Сотрудник полиции имеет право лично или в составе подразделения (группы) применять огнестрельное оружие в следующих случаях:

- 1) для защиты другого лица либо себя от посягательства, если это посягательство сопряжено с насилием, опасным для жизни или здоровья;
2) для пресечения попытки завладения огнестрельным оружием, транспортным средством полиции, специальной и боевой техникой, состоящими на вооружении (обеспечении) полиции;
3) для освобождения заложников;
4) для задержания лица, застигнутого при совершении деяния, содержащего признаки тяжкого или особо тяжкого преступления против жизни, здоровья или собственности, и пытающегося скрыться, если иными средствами задержать это лицо не представляется возможным;

- 5) для задержания лица, оказывающего вооруженное сопротивление, а также лица, отказывающегося выполнить законное требование о сдаче находящихся при нем оружия, боеприпасов, взрывчатых веществ, взрывных устройств, ядовитых или радиоактивных веществ;
- б) для отражения группового или вооруженного нападения на здания, помещения, сооружения и иные объекты государственных и муниципальных органов, общественных объединений, организаций и граждан;
- 7) для пресечения побега из мест содержания под стражей подозреваемых и обвиняемых в совершении преступлений или побега из-под конвоя лиц, задержанных по подозрению в совершении преступления, лиц, в отношении которых применена мера пресечения в виде заключения под стражу, лиц, осужденных к лишению свободы, а также для пресечения попытки насильственного освобождения указанных лиц.

2. Вооруженным сопротивлением и вооруженным нападением, указанными в пунктах 5 и 6 части 1 настоящей статьи, признаются сопротивление и нападение, совершаемые с использованием оружия любого вида, либо предметов, конструктивно схожих с настоящим оружием и внешне неотличимых от него, либо предметов, веществ и механизмов, при помощи которых могут быть причинены тяжкий вред здоровью или смерть.

3. Сотрудник полиции также имеет право применять огнестрельное оружие:

- 1) для остановки транспортного средства путем его повреждения, если управляющее им лицо отказывается выполнить неоднократные требования сотрудника полиции об остановке и пытается скрыться, создавая угрозу жизни и здоровью граждан;

Задания

- 1) Гражданин в нетрезвом виде при задержании попытался завладеть оружием сотрудника полиции. В результате борьбы гражданин был застрелен. Являются ли действия сотрудника полиции неправомерными? Ответ поясни.
- 2) Водитель, ехавший с большой скоростью, не остановил машину по требованию сотрудника полиции. Может ли сотрудник полиции применить огнестрельное оружие для остановки машины? Ответ поясни.

Итоговая контрольная работа по обществознанию

Вариант 1

1. Укажите верное утверждение.

1. К основным проявлениям экономики относятся производство, распределение, обмен, потребление.
2. Экономика в переводе с древнегреческого означает «хозяйствование по правилам, законам».
- А) верно только 1 В) верно и 1, и 2
Б) верно только 2 Г) нет верного ответа
2. Как в общем называются запасы, источники чего-либо?
- А) ресурсы В) товар
Б) прибыль Г) собственность
3. Как называется денежное вознаграждение, выплачиваемое работодателем наёмному работнику за выполненный труд?
- А) капитал В) выручка
Б) заработная плата Г) кредит
4. Степень и уровень профессиональной подготовленности к какому-либо виду труда называется:
- А) дееспособность В) дисциплина
Б) квалификация Г) карьера
5. Укажите верное утверждение:
1. В современном обществе необходимо знание информационных технологий.
2. Использование энергии ветра – одна из энергосберегающих технологий.
- А) верно только 1 В) верно и 1, и 2
Б) верно только 2 Г) нет верного ответа
6. Что такое выручка?
- А) имущество, способное приносить доход В) ценная бумага
Б) денежная сумма, которую производитель получает, продав свою продукцию Г) план доходов и расходов на определённый период
7. Как называются обязательные платежи граждан и предприятий государству?

А) стоимость В) налоги

Б) цена Г) ресурсы

8. Укажите верное утверждение:

А. Бизнес – современная форма включения человека в хозяйственную деятельность страны.

Б. Бизнес – способ проявления творческих возможностей, характера, способностей человека.

А) верно только 1 В) верно и 1, и 2

Б) верно только 2 Г) нет верного ответа

9. Одно из прав человека, связанное со свободным владением, пользованием и распоряжением чем-либо на законном основании – это...

А) ссуда; В) потребность;

Б) дееспособность; Г) собственность.

10. Укажите верное утверждение:

1. Любая продукция – это товар.

2. Цена товара – это его стоимость, выраженная в денежной форме.

А) верно только 1 В) верно и 1, и 2

Б) верно только 2 Г) нет верного ответа

11. Укажите верное утверждение:

1. Бартер – вынужденная мера.

2. В современной экономике преобладает натуральное хозяйство и бартер.

А) верно только 1 В) верно и 1, и 2

Б) верно только 2 Г) нет верного ответа

12. Напишите фамилию крупного книгоиздателя конца XIX – начала XX вв., одного из самых богатых предпринимателей _____.

13. Дайте определение понятиям:

А) Экономика – это ... В) Прибыль – это...

Б) Деньги – это... Г) Торговля – это ...

14. Напишите понятие, которое является обобщающим для всех понятий представленного ниже ряда:

1) мера стоимости; 2) средство платежа; 3) средство обращения; 4) мировые деньги; 5) средство накопления.

15. Ниже приведен ряд понятий. Напишите слово «выпадающее из этого ряда» и объясните почему.

Финансовая деятельность, страхование, торговля, акционерное общество.

16. Установите соответствие между сферами общественной жизни и их компонентами.

А) номинал;	1) продукт труда, произведенный для обмена (продажи);
Б) товар;	2) мера, с помощью которой определяется ценность товара или его полезность;
В) стоимость;	3) совокупность экономических отношений, проявляющихся в сфере обмена товаров и услуг;
Г) рынок	4) нарицательная стоимость, обозначенная на ценных бумагах, монетах, бумажных денежных знаках

17. Распределите приведенные ниже затраты по двум параметрам:

А – переменные затраты Б – постоянные затраты

1) коммунальные услуги; 2) отопление; 3) аренда здания; 4) сырье; 5) расходные материалы;

6) зарплата управляющему персоналу; 7) зарплата наемным рабочим; 8) расходы на транспорт;

9) оборудование; 10) стационарная связь; 11) услуги по доставке воды.

18. Решите задачу.

Предприниматель открыл завод по производству сока в литровых упаковках. На аренду помещения и зарплату он потратил 1 млн руб. в месяц. Расходы на зарплату рабочим, транспорт и сырье составили еще 2 млн. в месяц. Помогите предпринимателю определить цену одного литра сока, чтобы он мог получить прибыль, если известно, что за месяц завод производит 100 000 литров сока.

Вариант 2

1. Укажите верное утверждение.

1. Каждая экономика направлена на расширение производства и его эффективную организацию.

2. В XX в., наряду с единичным производством, получило распространение массовое производство.

А) верно только 1 В) верно и 1, и 2

Б) верно только 2 Г) нет верного ответа

2. Как называются лица, живущие на проценты с предоставленного в ссуду денежного капитала или с ценных бумаг?

А) бизнесмены В) рантье

Б) собственники Г) банкиры

3. Каким словосочетанием можно назвать продукты питания, предметы, товары и услуги, удовлетворяющие человеческие потребности?

А) материальные блага В) заработная плата

Б) натуральное хозяйство Г) производительность труда

4. Как называется процесс создания различных видов экономического продукта?

А) деятельность В) потребность

Б) производство Г) оптимизация

5. Укажите верное утверждение:

1. Достаток семей с фиксированным доходом может увеличиваться или уменьшаться в зависимости от изменений количества и качества труда членов семьи.

2. Для семей, ведущих фермерское хозяйство, важнейшим источником дохода являются социальные выплаты государства.

А) верно только 1 В) верно и 1, и 2

Б) верно только 2 Г) нет верного ответа

6. Что такое технология?

А) последовательность операций (действий), необходимых для изготовления какого-либо продукта В) мера, с помощью которой определяется ценность товара или его полезность

Б) запасы, источники чего-либо Г) продукт труда, произведённый для обмена

7. Как называется процесс выбора наилучшего варианта из возможных?

А) производительность труда В) санкция

Б) технология Г) оптимизация

8. Укажите верное утверждение:

А. Деньги как всеобщее платёжное средство существуют и в международных связях.

Б. Валюта – платёжное средство иностранных государств, а также кредитные и платёжные документы, выраженные в иностранных денежных единицах, применяемые в международных отчётах.

А) верно только 1 В) верно и 1, и 2

Б) верно только 2 Г) нет верного ответа

9. Продвижение в какой-либо сфере деятельности – это...

А) квалификация; В) дееспособность;

Б) карьера; Г) труд.

10. Укажите верное утверждение:

1. Величина получаемой прибыли характеризует результативность работы предприятия или то, насколько выгодна его деятельность.

2. Прибыль является движущей силой деятельности производителя.

А) верно только 1 В) верно и 1, и 2

Б) верно только 2 Г) нет верного ответа

11. Укажите верное утверждение:

1. Оптовая торговля занимается продажей единичных товаров.

2. Внутренняя торговля осуществляется в пределах одной страны.

А) верно только 1 В) верно и 1, и 2

Б) верно только 2 Г) нет верного ответа

12. Напишите фамилию российского государственного деятеля, проводившего экономические реформы в начале XX в., одной из которых была денежная реформа 1897 г. _____.

13. Дайте определение понятиям:

А) Бюджет – это ... В) Бартер – это...

Б) Выручка – это... Г) Доход семьи – это ...

14. Напишите понятие, которое является обобщающим для всех понятий представленного ниже ряда:

1) акционерное общество; 2) индивидуальное предприятие; 3) товарищество.

15. Ниже приведен ряд понятий. Напишите слово «выпадающее из этого ряда» и объясните почему.

Аренда, заработная плата управляющего аппарата, заработная плата наемных рабочих, постоянный процент за пользование кредитом.

16. Установите соответствие между областями и функциями культуры.

А) труд;	1) способ организации жизни людей, при котором все необходимое для жизнедеятельности производится ими самими и только для собственного потребления;
Б) натуральное хозяйство;	2) имущество, способное приносить доход;
В) товарное хозяйство;	3) целесообразная деятельность людей по созданию материальных и духовных благ, направленных на удовлетворение потребностей;
Г) капитал	4) способ организации экономической жизни общества, при котором люди, специализируясь в определенных видах деятельности, производят товары и оказывают услуги для обмена друг с другом

17. Распределите приведенные ниже профессии по двум параметрам:

А – высококвалифицированный труд Б – малоквалифицированный труд

1) радист; 2) токарь; 3) клинер; 4) микробиолог; 5) дворник; 6) фрезеровщик; 7) летчик; 8) грузчик; 9) врач; 10) учитель; 11) мусоропроводчик.

18. Решите задачу.

Владелец фирмы пропустил часть записей о затратах производства. Известно, что расходы на аренду помещения – 25 тыс руб, зарплата рабочих- 50 тыс руб, расходы на покупку сырья – 75 тыс , транспортные расходы – 20 тыс. Известно, что постоянные расходы производства составили 100 тыс руб. Найди общие и переменные затраты.

8 класс

Входная контрольная работа. Обществознание.

1

вариант

1. Формой соучастия в совершении преступления является:

- 1) кража
- 2) грабеж
- 3) хулиганство
- 4) подстрекательство

2. Нормы, которые устанавливают общеобязательные правила поведения для всех граждан, - это

- 1) этикет 2) моральные нормы 3) обычаи 4) правовые нормы

3. Укажите понятие. Продукт труда, который был произведен для продажи. – это

- 1) товар 2) ресурс 3) услуга 4) потребность

4. Найдите слово (словосочетание), которое обобщает перечисленные термины, и запишите цифру, под которой оно указано.

1) доход работника 2) вознаграждение за труд 3) материальные средства 4) заработная плата 5) производительность труда

5. Постоянные затраты, в отличие от переменных

- 1) производятся регулярно (раз в день, неделю или месяц)
- 2) не связаны с объемом произведенной продукции
- 3) изменяются при изменении количества выпускаемой продукции
- 4) проявляются при совершенствовании технологии

6. Укажите ситуацию, которая не связана с рыночными отношениями:

- 1) Историки утверждают, что в далеком прошлом пастухи и земледельцы обменивались продуктами своего труда
- 2) Экономически обособленные производители, обмениваются результатами своей деятельности, договариваясь о ценах
- 3) Предприниматель заключил договор о поставке крупной партии товара
- 4) Осенью закупочные цены на сельскохозяйственную продукцию снижаются

7. Укажите наиболее полное определение.

Присваивающим хозяйством называется

- 1) хозяйство древнего человека, для которого характерно собирательство
 - 2) экономика первобытного общества
 - 3) хозяйство, в котором преобладает охота и рыболовство
 - 4) хозяйство, в котором человек получает блага от природы, а не создаёт их сам
8. Экологическая мораль основана на убеждении

- 1) «Нельзя причинять природе зло»
- 2) «Человек – хозяин природы»
- 3) «Природа – кладовая ресурсов»
- 4) «Человеку всё подвластно»

9. Установите соответствие: к каждому элементу первого столбца подберите соответствующий элемент из второго столбца.

Термин	Определение
А) банкиры	1) место, где можно получить деньги под залог ценных вещей
Б) миссионеры	2) люди, занятые различными операциями, связанные с деньгами
В) фермеры	3) духовные лица, распространяющие идеи христианства
Г) ломбард	4) место, где регулярно заключались торговые и денежные сделки
Д) биржа	5) владельцы предприятий, занятые торговлей, производством
Е) предприниматели	6) владельцы или арендаторы земли, которые ведут хозяйство своими силами или с применением наемного труда

10. Напиши 2 сходства человека и животного.

2 вариант

1. Что из названного не относится к соучастию в преступлении или к форме соучастия в преступлении?

- 1) преступная деятельность двух и более лиц
- 2) деятельность организатора преступления
- 3) вымогательство
- 4) подстрекательство

2. Моральные, правовые, религиозные и иные нормы, которые регулировать поведение граждан, называются:

- 1) социальными нормами
- 2) обычаями
- 3) ритуалами
- 4) дисциплиной

3. Укажите понятие. Товары и услуги, необходимые для удовлетворения потребностей людей. – это

- 1) распределение
- 2) технология
- 3) блага
- 4) хозяйство

4. Найдите слово (словосочетание), которое обобщает перечисленные термины, и запишите цифру, под которой оно указано.

- 1) квалификация
- 2) создание материальных благ
- 3) создание духовных благ
- 4) труд
- 5) профессия

5. Переменные затраты, в отличие от постоянных:

- 1) связаны с необходимостью производить выплаты регулярно
- 2) связаны с выплатой в условиях остановки производства
- 3) изменяются при изменении количества выпускаемой продукции
- 4) не учитывают объём производства

6. Укажите ситуацию, которая иллюстрирует натуральный обмен.

- 1) Иванов купил огурцы на рынке
- 2) Петров обменял шило на мыло
- 3) Сидоров получил заработную плату
- 4) Кузнецов продал автомобиль

7. Укажите наиболее полное определение.

Присваивающим хозяйством называется

- 1) хозяйство древнего человека, основанное на охоте
- 2) хозяйство, в котором человек получает блага от природы, а не создаёт их сам
- 3) хозяйство, в котором преобладает собирательство и рыболовство
- 4) система жизнеобеспечения в древности

8. Экологическая мораль основана на убеждении

- 1) «Человек – властелин природы»
- 2) «Интересы человека превыше всего»
- 3) «Нельзя причинять природе зло»
- 4) «Природные ресурсы неисчерпаемы»

9. Установите соответствие: к каждому элементу первого столбца подберите соответствующий элемент из второго столбца.

Термин	Определение
1. Гражданин	а) Совокупность прав и обязанностей гражданина
2. Гражданство	б) Лицо, состоящее в устойчивой правовой связи с государством
3. Правовой статус гражданина	в) Устойчивая правовая связь лица с конкретным государством

10. Напиши 2 сходства человека и животного.

Полугодовая контрольная работа. Обществознание.

Вариант 1

Часть 1

1. Деятельность человека от поведения животных отличает наличие

- 1) биологической программы
- 2) осознанной цели
- 3) инстинктов
- 4) зависимости от среды обитания

2. Что характеризует человека как личность?

- 1) тип темперамента
- 2) черты внешнего облика
- 3) принадлежность к определённой расе
- 4) качества, проявляющиеся в общении

3. Верны ли следующие суждения о морали?

А. Понятие «мораль» используется для характеристики социальных перемещений индивида.

Б. Мораль опирается на совесть человека и общественное мнение.

- 1) верно только А
- 2) верно только Б
- 3) верны оба суждения
- 4) оба суждения неверны

4. Анна учится в 8 классе общеобразовательной школы. Дополнительно она посещает музыкальные занятия по классу гитары в Центре детского творчества. На каком уровне образования находится Анна?

- 1) высшее профессиональное образование
- 2) основное общее образование
- 3) среднее профессиональное образование
- 4) среднее общее образование

5. Верны ли следующие суждения об ограниченности ресурсов?

А. Проблема ограниченности ресурсов может быть полностью решена современной наукой.

Б. Ограниченность ресурсов связана с ростом потребностей общества.

- 1) верно только А
- 2) верно только Б
- 3) верны оба суждения
- 4) оба суждения неверны

6. Какой из примеров иллюстрирует отношения в сфере производства?

- 1) приготовление обеда в кафе
- 2) покупка коньков в торговом центре
- 3) посещение библиотеки
- 4) продажа старинной мебели

7. Фирма построила теплицы на арендованном участке земли, где на протяжении всего года выращивает овощи и зелень. Продукция фирмы поставляется в крупные магазины города. Что относится к капиталу фирмы?

- 1) теплицы и оборудование
- 2) работники фирмы
- 3) участок земли
- 4) руководитель фирмы

8. Конституция РФ устанавливает принцип государственного суверенитета.

В чём заключается его сущность?

1) В РФ обеспечивается верховенство Конституции, гарантии прав и свобод.

2) Многонациональный народ России является единственным источником и носителем государственной власти.

3) В России установлено республиканское правление.

4) Верховенство государственной власти РФ и федерального законодательства устанавливается на всей территории России.

9. Верны ли следующие суждения о формах государства?

А. Элементами формы государства являются форма правления, политический режим и государственно-территориальное устройство.

Б. Примерами форм правления являются монархия и республика.

1) верно только А

2) верно только Б

3) верны оба суждения

4) оба суждения неверны

10. Верны ли следующие суждения о разделении властей?

А. Принцип разделения властей предполагает выделение самостоятельных законодательной, исполнительной и судебной ветвей власти.

Б. Разделение властей является одним из признаков правового государства.

1) верно только А

2) верно только Б

3) верны оба суждения

4) оба суждения неверны

11. Верны ли следующие суждения об основах конституционного строя РФ?

А. В соответствии с Конституцией РФ, гражданин при определённых условиях может быть лишён гражданства.

Б. Согласно Конституции РФ, источником власти является многонациональный народ России.

1) верно только А

2) верно только Б

3) верны оба суждения

4) оба суждения неверны

12. Установите соответствие между признаками и типами экономических систем: к каждому элементу, данному в первом столбце, подберите соответствующий элемент из второго столбца.

ПРИЗНАКИ	ТИПЫ ЭКОНОМИЧЕСКИХ СИСТЕМ
А) решение основных вопросов экономики с помощью обычаев	1) рыночная
Б) государственная собственность на землю, промышленные предприятия	2) традиционная
В) свобода хозяйственной деятельности производителей	3) командная (плановая)
Г) натуральный обмен продуктами труда	
Д) административные методы управления экономикой	

13. Прочитайте приведённый ниже текст, каждое положение которого отмечено буквой.

(А) Социологический опрос показал, что только половина опрошенных работающих граждан считают, что получаемое ими денежное вознаграждение соответствует объёму и сложности работы, которую они выполняют. (Б) Чувство несправедливости из-за несоответствия труда и вознаграждения испытывают 43% работающих. (В) Вероятно, негативные переживания работников зависят ещё и от величины разрыва в уровнях заработной платы различных сотрудников предприятия.

Определите, какие положения текста

1) отражают факты

2) выражают мнения

Запишите в таблицу выбранные цифры под соответствующими буквами.

А	Б	В	Г	Д

14. Социологические службы опросили совершеннолетних граждан стран Z и Y. Им задавали вопрос: «Планируете ли Вы открыть или создать собственный бизнес?».

Результаты опросов (в % от числа отвечавших) приведены на диаграмме.

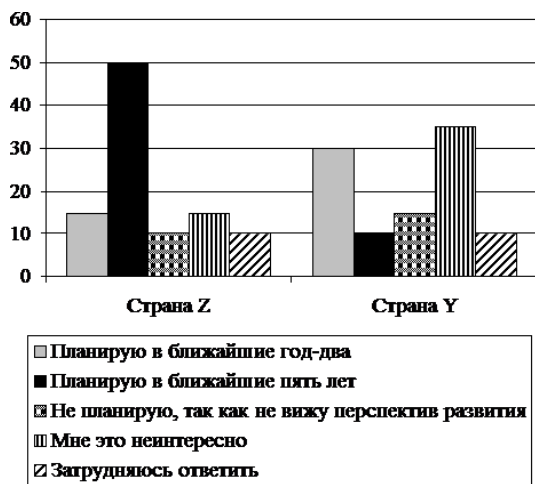

Результаты опроса, отражённые на диаграмме, были опубликованы и прокомментированы в СМИ. Какие из приведённых ниже выводов непосредственно вытекают из полученной в ходе опроса информации?

Найдите в приведённом списке выводы, которые можно сделать на основе диаграммы, и запишите цифры, под которыми они указаны.

- 1) Доля тех, кто в ближайшие год-два планируют открыть, создать собственный бизнес, в стране Y выше, чем в стране Z.
- 2) Доля тех, кто не планируют открыть, создать собственный бизнес, так как не видят перспектив его развития, выше в стране Z, чем в стране Y.
- 3) Среди опрошенных в стране Z меньше тех, кому неинтересно открыть, создать собственный бизнес, чем тех, кто планируют его открыть в ближайшие пять лет.
- 4) Среди опрошенных в стране Y больше тех, кто не планируют заняться собственным бизнесом, чем тех, кто планируют открыть его в ближайшие пять лет.
- 5) Доля тех, кто испытали затруднения при ответе на вопрос, выше в стране Z, чем в стране Y.

15. Школьник Матвей готовится к контрольной работе по химии, а его отец – архитектор работает над новым проектом.

Сравните две формы (вида) деятельности, упомянутые в условии задания, – учёбу и труд. Выберите и запишите в первую колонку таблицы порядковые номера черт сходства, а во вторую колонку – порядковые номера черт отличия.

1. создание материальных благ
2. использование необходимой информации
3. использование специальной технологии
4. возможность общения в процессе деятельности

Сходство	Различие

2 часть.

Давайте попытаемся разобраться, как умело копить деньги и как их преумножать. Если копить бумажные деньги, велик риск их обесценивания, особенно когда речь идёт о денежных единицах, подверженных значительной инфляции. То есть, если пытаться копить деньги, складывая их под подушку, разбогатеть не получится, поскольку инфляция обесценит ваши накопления. Так в течение небольшого периода времени можно накопить средства лишь на какую-нибудь дорогую покупку. Строго говоря, обесцениванию подвержены любые денежные единицы, и попытка накопления средств путём приобретения относительно стабильной иностранной валюты тоже вряд ли приведёт к желаемому результату.

Другое дело – приобретение на свободные деньги реальных ценностей. К числу таких ценностей относятся драгоценные металлы в виде монет и слитков, украшения, произведения искусства, антиквариат – всё это предметы, которые обладают стабильной ценностью и не подвержены инфляции. Приобретая их, вы приобретаете возможность продать их в будущем по более высокой цене, то есть осуществить реальное накопление. Но следует понимать, что быстро и выгодно продать эти ценности едва ли удастся.

Чтобы приносить доход, деньги должны работать, то есть участвовать в производстве новых товаров и услуг. Один из способов заставить деньги работать – поместить их в банк. Правда, для того, чтобы вложенные в банк средства преумножились, необходимо, чтобы банковский процент был выше темпов инфляции. Только тогда ваше благосостояние будет реально расти. Другой способ заставить деньги работать – инвестировать их, например, приобретя акции предприятий и рассчитывая получать доход от роста стоимости акций и выплаты дивидендов. Есть смысл вложить деньги в несколько разных предприятий, чтобы увеличить доходность и снизить риск вложений.

А теперь несколько слов о том, как нельзя разбогатеть. Не стоит вкладывать деньги в финансовые пирамиды. Этот способ накопления ведёт к неизбежному краху.

1. Составьте план текста. Для этого выделите основные смысловые фрагменты текста и озаглавьте каждый из них.
2. Что автор называет «реальными ценностями»? В чём состоят преимущество и недостаток их приобретения?
3. Какая функция денег рассмотрена в тексте? Объясните, как инфляция препятствует реализации этой функции.

Вариант 2

Часть 1

1. В школе был проведен День самоуправления. Учащиеся старших классов выступили в качестве учителей, завучей и директора школы. Данный пример иллюстрирует в первую очередь деятельность
 - 1) игровую
 - 2) трудовую
 - 3) производственную
 - 4) научную
2. У Михаила много друзей, он трудится менеджером в компании по производству пластиковых окон. В свободное от работы время он играет в любительской футбольной команде. Всё это характеризует Михаила как
 - 1) гражданина
 - 2) индивида
 - 3) личность
 - 4) работника
3. Верны ли следующие суждения о морали?
А. Государство регулирует исполнение гражданами норм морали с помощью аппарата принуждения.
Б. Отношение окружающих может повлиять на соблюдение человеком моральных норм.
 - 1) верно только А
 - 2) верно только Б
 - 3) верны оба суждения
 - 4) оба суждения неверны
4. Володя учится в колледже по специальности «электромонтёр». После окончания колледжа он планирует продолжить образование в институте. Володя получает образование в учреждении
 - 1) дополнительного образования
 - 2) среднего общего образования
 - 3) среднего профессионального образования
 - 4) высшего образования
5. Верны ли следующие суждения об ограниченности ресурсов?
А. Проблема ограниченности ресурсов проявляется только в условиях рыночной экономической системы.
Б. Ограниченность ресурсов порождает проблему экономического выбора.
 - 1) верно только А
 - 2) верно только Б
 - 3) верны оба суждения
 - 4) оба суждения неверны
6. Внедрение научно-технических разработок в производство способствует
 - 1) созданию условий экономической самостоятельности производителей

- 2) повышению производительности труда
- 3) увеличению управленческого аппарата
- 4) росту числа рабочих мест

7. К основным факторам (ресурсам) производства экономисты относят

- 1) спрос
- 2) конкуренцию
- 3) товар
- 4) труд

8. Конституция РФ провозглашает принцип суверенитета. Он означает, что

- 1) в РФ республиканская форма правления
- 2) государственная власть обладает независимостью в отношениях с другими государствами
- 3) в РФ признаётся идеологическое многообразие
- 4) единая государственная власть разделена на три ветви

9. Верны ли следующие суждения о государстве?

А. Одним из признаков государства является взимание налогов.

Б. Суверенитетом обладают только унитарные государства.

- 1) верно только А
- 2) верно только Б
- 3) верны оба суждения
- 4) оба суждения неверны

10. Верны ли следующие суждения о разделении властей?

А. Разделение властей предполагает самостоятельность исполнительной, законодательной и судебной ветвей власти.

Б. Цель разделения властей – предотвращение злоупотребления властью каким-либо лицом или организацией.

- 1) верно только А
- 2) верно только Б
- 3) верны оба суждения
- 4) оба суждения неверны

11. Верны ли следующие суждения о Конституции РФ?

А. На всей территории РФ граждане, организации, государственные органы обязаны соблюдать Конституцию и подчиняться её требованиям.

Б. Соблюдение Конституции обеспечивается в РФ деятельностью всего механизма государства.

- 1) верно только А
- 2) верно только Б
- 3) верны оба суждения
- 4) оба суждения неверны

12. Установите соответствие между признаками и типами экономических систем: к каждому элементу, данному в первом столбце, подберите соответствующий элемент из второго столбца.

ПРИЗНАКИ	ТИПЫ ЭКОНОМИЧЕСКИХ СИСТЕМ
А) государственная собственность на землю и все промышленные предприятия	1) традиционная
Б) свобода предпринимательства	2) командная (плановая)
В) натуральный обмен продуктами труда	3) рыночная
Г) административные методы управления экономикой	
Д) решение основных вопросов экономики с помощью обычаев, хозяйственного опыта предков	

13. Прочитайте приведённый текст, каждое положение которого отмечено буквой.

(А) По данным социологических исследований, представления молодёжи и людей старшего возраста о ценности прав и свобод личности различаются. (Б) Социологи установили, что молодёжь готова активнее, чем люди других возрастных категорий, отстаивать свою свободу, даже вступая в открытый конфликт с обществом и государством. (В) Вероятно, это связано с недостатком жизненного опыта у молодых людей.

Определите, какие положения текста

- 1) отражают факты

2) выражают мнения

Запишите в таблицу цифры, обозначающие характер соответствующих положений.

А	Б	В

14. С начала 2000-х гг. в стране Z проводятся реформы правоохранительной системы. В 2005 и 2015 гг. учёные проводили опросы общественного мнения. Совершеннолетним гражданам, участвующим в опросе, был задан вопрос: «Доверяете ли Вы правоохранительным органам?».

Результаты опроса (в % от числа опрошенных) представлены в виде диаграммы.



Найдите в приведённом списке выводы, которые можно сделать на основе диаграммы, и запишите цифры, под которыми они указаны.

- И в 2005 г., и в 2015 г. большинство опрошенных доверяли правоохранительным органам.
- Доля тех, кто доверяет правоохранительным органам, так как там работают настоящие профессионалы, сократилась за 10 лет.
- Доля тех, кто относится с опасением к правоохранительным органам из-за того, что их сотрудники не всегда соблюдают законы, сократилась за 10 лет.
- Доля тех, кто не доверяет правоохранительным органам, сократилась к 2015 г. в сравнении с 2005 г.
- В 2015 г. большинство опрошенных не испытали затруднений при ответе на поставленный вопрос.

15. В приведенном списке указаны черты сходства труда и учения и отличия труда от учения. Выберите и запишите в первую колонку таблицы порядковые номера черт сходства, а во вторую колонку – порядковые номера черт отличия.

- практическая полезность результата
- сознательный характер деятельности
- целенаправленность активности
- стремление к получению знаний

Сходства	Различия

Часть 2

Право и мораль имеют общие черты, свойства. Главные из них проявляются в том, что они входят в содержание культуры общества, являются ценностными формами сознания, имеют нормативное содержание и служат регулятором поведения людей. Право и мораль служат общей цели.

Мораль регулирует более широкую область отношений, чем право. Так, правовому регулированию не подлежат взаимоотношения людей в быту, коллективе, семье.

Содержание норм права характеризуется большой конкретностью, в них выражается воля государства. Моральные требования отличаются более широким содержанием, дают большой простор для толкования и применения. Требования морали и права выполняются большинством людей добровольно, в силу понимания их справедливости. Нормы морали исполняются в силу личной убеждённости, привычек человека.

Право, закон имеют в качестве особой гарантии исполнения авторитет и силу власти государства, обеспечиваются при необходимости мерами государственного принуждения.<...> Моральные нормы не предусматривают заранее конкретные меры и формы воздействия. В случае же

- правонарушения соответствующие правоохранительные органы обязаны принять надлежащие меры, предусмотренные законом.
1. Составьте план текста. Для этого выделите основные смысловые фрагменты текста и озаглавьте каждый из них.
 2. Какие четыре общие черты права и морали указаны в тексте?
 3. Автор отмечает, что право и мораль служат общей цели. Приведите три аргумента (объяснения), подтверждающих это суждение.

Итоговая контрольная работа. Обществознание.

1

вариант

При выполнении заданий с выбором ответа (А1 – А20) обведите кружком номер правильного ответа в контрольной работе.

- 1.** В узком смысле слова под обществом надо понимать
 - 1) конкретный этап в развитии народа
 - 2) территорию, имеющую четкие границы
 - 3) социальную организацию страны
 - 4) часть материального мира
- 2.** В широком смысле слова под обществом надо понимать
 - 1) группу любителей почтовых марок
 - 2) всех жителей данного города
 - 3) учеников средней школы № 4
 - 4) совокупность форм объединения людей
- 3.** Верны ли следующие суждения об обществе?
А. Понятие «общество» применимо к любой исторической эпохе.
Б. Общество возникло раньше, чем появилось государство.
 - 1) верно только А
 - 2) верно только Б
 - 3) верны оба суждения
 - 4) оба суждения неверны
- 4.** Человека от животного отличает
 - 1) наличие мозга
 - 2) наличие инстинктов
 - 3) развитая кисть руки
 - 4) способность мыслить
- 5.** Что свойственно человеку и животному?
 - 1) целенаправленная деятельность
 - 2) наличие инстинктов и рефлексов
 - 3) наличие развитого мозга
 - 4) членораздельная речь
- 6.** Верны ли следующие суждения о природе?
А. Природа – совокупность естественных условий обитания человека.
Б. Природа – это мир, созданный человеком.
 - 1) верно только А
 - 2) верно только Б
 - 3) верны оба суждения
 - 4) оба суждения неверны
- 7.** Что из перечисленного относится к политической сфере общества?
 - 1) выплата пенсий
 - 2) выставка картин
 - 3) съезд партии
 - 4) продажа акций завода
- 8.** К сфере политико-правовых отношений можно отнести контакты между
 - 1) милиционером, едущим в автобусе, и пассажирами автобуса
 - 2) кандидатом в депутаты и учителем в школе, где учится его сын
 - 3) молодым человеком и инвалидом в метро
 - 4) владельцем угнанного автомобиля и участковым милиционером

9. Верны ли следующие суждения о сферах общественной жизни?

А. Духовная сфера включает отношения по поводу производства, распределения, обмена и потребления.

Б. Социальная сфера охватывает отношения между гражданином и органами власти.

- 1) верно только А
- 2) верно только Б
- 3) верны оба суждения
- 4) оба суждения неверны

10. К. – небольшой островок, оторванный от цивилизации. Его жители собирают плоды, ловят рыбу, сами изготавливают себе одежду и домашнюю утварь. Они живут большими семьями, главами которых являются старшие мужчины. Распоряжение главы семьи является обязательным для домочадцев. К какому типу относится общество К.?

- 1) индустриальному
- 2) традиционному
- 3) постиндустриальному
- 4) информационному

11. Верны ли следующие суждения о типах общества?

А. Для традиционного общества характерна развитая система промышленного производства.

Б. В индустриальном обществе основной отраслью экономики является сельское хозяйство.

- 1) верно только А
- 2) верно только Б
- 3) верны оба суждения
- 4) оба суждения неверны

12. Какая тенденция является основой в развитии современного общества?

- 1) миграция
- 2) глобализация
- 3) милитаризация
- 4) деградация

13. Что из перечисленного относится к глобальным проблемам человечества?

- 1) переход к постиндустриальному обществу
- 2) развитие массовой культуры
- 3) исчезновение биологических видов
- 4) глобализация мировой экономики

14. Учитель на родительском собрании, говоря о Васе П., отметил его способность контролировать своё поведение, нести ответственность и решать проблемы, подчеркнул его сильную волю и самостоятельность в поступках. То есть он охарактеризовал Васю как

- 1) индивида
- 2) индивидуальность
- 3) субъекта
- 4) личность

15. Начальным элементом процесса познания является

- 1) ощущение
- 2) восприятие
- 3) умозаключение
- 4) суждение

16. К объектам материальной культуры относятся

- 1) нормы поведения
- 2) книги
- 3) церемонии
- 4) традиции

17. Верны ли следующие суждения об элитарной культуре?

А. Элитарная культура является достоянием привилегированной части общества.

Б. К элитарной культуре можно отнести телесериал.

- 1) верно только А
- 2) верно только Б

- 3) верны оба суждения
4) оба суждения неверны

18. У представителей этого типа культуры, как правило, нет автора. Она включает мифы, легенды, эпос, песни и танцы. О каком типе культуры идёт речь?

- 1) о массовой культуре
2) о народной культуре
3) об элитарной культуре
4) о поп-культуре

19. Категории «добро» и «зло» относятся к

- 1) искусству
2) морали
3) образованию
4) религии

20. Верны ли следующие суждения о социальном статусе?

А. Каждый человек выполняет только одну социальную роль в определённый период своей жизни.

Б. Социальный статус человека определяется при его рождении и не может быть изменён в течение жизни.

- 1) верно только А
2) верно только Б
3) верны оба суждения
4) оба суждения неверны

При выполнении задания с кратким ответом (В1 – В5) ответ необходимо записать в месте, указанном в тексте задания

21. В приведённом списке указаны черты сходства и отличия понятий народная и массовая культура. Выберите и запишите в первую колонку таблицы порядковые номера черт сходства, а во вторую колонку – порядковые номера черт отличия.

- 1) авторство произведений культуры не может быть установлено
2) произведения доступны для восприятия без дополнительной подготовки зрителя
3) широкий охват аудитории
4) возникла в связи с появлением СМИ

Черты сходства		Черты отличия	

22. Установите соответствие между общественной сферой и отношениями, которые она регулирует: к каждой позиции, данной в первом столбце, подберите позицию из второго столбца.

ОТНОШЕНИЯ	СФЕРЫ ОБЩЕСТВА
А) поставщика сырья и производителя товара	1) экономическая
Б) избирателя и кандидата в депутата	2) политическая
В) лидера парламентской фракции и члена партии	
Г) покупателя и продавца	

Запишите в таблицу выбранные цифры.

А	Б	В	Г

23. В стране Н. был проведён социологический опрос граждан. Им был задан вопрос: «Как вы считаете, свободны ли современные СМИ от государственного контроля?» Результаты опроса приведены в таблице.

ВАРИАНТЫ ОТВЕТОВ	КОЛИЧЕСТВО ГОЛОСОВ ОПРОШЕННЫХ (в %)
Полностью свободны	12
По большей части свободны	34
По большей части находятся под контролем общества	35
Полностью контролируются государством	10
Затрудняюсь ответить	9

Проанализируйте данные таблицы. Найдите в приведённом списке выводы, которые можно сделать на основе данных таблицы, и выпишите в строку ответа цифры, под которыми они указаны.

- 1) Мнения по заданному вопросу опрошенных граждан разделились примерно пополам.
- 2) Каждый пятый считает СМИ абсолютно свободными от государственного контроля.
- 3) Каждый десятый опрошенный считает, что СМИ находятся под абсолютным контролем власти.
- 4) Около половины опрошенных граждан считают, что СМИ находятся под полным или частичным контролем государства.
- 5) Большинство опрошенных считает, что СМИ находятся под полным контролем государственной власти

24. Ниже приведён ряд характеристик. Все они, за исключением одной, относятся к описанию потребностей человека в безопасности. Найдите и выпишите номер характеристики, выпадающей из этого ряда.

- 1) *стремление сохранить свою жизнь,*
- 2) *обезопасить своё жилище от вторжения,*
- 3) *потребность в отсутствии насилия над личностью,*
- 4) *потребность в воспроизводстве рода,*
- 5) *уверенность в завтрашнем дне.*

25. Укажите правильную последовательность элементов процесса познания, распределив мыслительные операции от простейших к более сложным

- 1) умозаключение
- 2) ощущение
- 3) суждение
- 4) восприятие
- 5) представление

Для ответов на задания этой части (1 – 6) используйте отдельный подписанный лист. Запишите сначала номер задания (1 и т. д.), а затем ответ к нему

Прочитайте текст и выполните задания 1 – 6

Культура как сфера духовного производства

В сфере духовного производства формируется культура, без которой не могут функционировать ни хозяйство, ни политика, ни социальные отношения. Культура составляет, таким образом, содержание духовного производства. В общем виде культура - это процесс и продукт духовного производства как система по созданию, хранению, распространению и освоению духовных ценностей, норм, знаний, представлений, значений и символов. Она формирует духовный мир общества и человека, обеспечивает общество в целом дифференцированной системой знаний и ориентации, необходимых для осуществления всех видов деятельности.

Чтобы произвести свой продукт, духовное производство включает в себя и материальные элементы (финансы, издательства, научное оборудование, школы, театры, храмы, музеи, средства массовой информации и т.д.), кадры специалистов (духовенство и светская интеллигенция) и социальные институты (церковь, учебные заведения, научные центры).

Для того чтобы культурные творения стали достоянием многих, их необходимо сохранять и репродуцировать. Сохранению отобранных культурных творений служат... архивы, музеи, библиотеки, картинные галереи. Распространение ценностей культуры осуществляется, прежде всего, через общественную систему образования... От количества учебных заведений, качества обучения, квалификации преподавательского состава, от доступности всех видов образования широким массам населения во многом зависит уровень духовной жизни общества. Важную роль играют средства массовой информации. Это радио и телевидение, театры, музеи, филармонии, клубы, библиотеки, лектории, выставки и т.д.

Ерасов Б. Т. Социальная культурология. М., 1996. С. 79, 83—85.

26. Составьте план текста. Для этого выделите основные смысловые части текста и озаглавьте каждую из них. Могут быть выделены следующие смысловые части.

27. Какие две функции, выполняемые культурой в обществе, приведены в тексте?

28. Какие три составляющие духовного производства названы в тексте?

29. Проиллюстрируйте двумя примерами влияние средств массовой информации (СМИ) на распространение культурных ценностей.

30. В государстве Т. существовала система всеобщего обязательного бесплатного образования. Это государство отличалось высоким уровнем общей грамотности населения. После проведения социально-экономических реформ в государстве Т. был осуществлен переход к всеобщему бесплатному национальному образованию. Все прочие ступени образования стали платными. Сохранит ли государство Т. высокий уровень образованности населения? Приведите положение текста источника, подтверждающее ваш ответ.

31. Автор текста считает, что для того, чтобы достижения культуры стали достоянием многих, их необходимо целенаправленно сохранять и репродуцировать. Согласны ли вы с этой точкой зрения? С опорой на текст и знания обществоведческого курса приведите два аргумента (объяснения) своего мнения.

2 вариант

При выполнении заданий с выбором ответа (A1 – A20) обведите кружком номер правильного ответа в контрольной работе.

1. В узком смысле слова под обществом надо понимать

- 1) политическую организацию данной страны
- 2) социальную организацию данной страны
- 3) танцевальный коллектив
- 4) часть материального мира

2. В широком смысле под обществом надо понимать

- 1) всё человечество
- 2) рабовладельческое общество
- 3) спортивный коллектив
- 4) население страны

3. Верны ли следующие суждения об обществе?

А. Общество – это группа людей, объединившихся для выполнения какого – либо действия.

Б. Общество – это конкретный этап в историческом развитии народа.

- 1) верно только А
- 2) верно только Б
- 3) верны оба суждения
- 4) оба суждения неверны

4. Человека от животного отличает

- 1) наличие инстинктов
- 2) наличие сознания
- 3) способность к воспроизводству
- 4) приспособляемость к окружающим условиям

5. Что свойственно и человеку и животному?

- 1) наличие инстинктов и рефлексов
- 2) целенаправленная деятельность
- 3) наличие членораздельной речи
- 4) способность к коллективной деятельности

6. Верны ли следующие суждения о природе?

А. Природная среда не оказывает абсолютно никакого влияния на человеческое общество.

Б. Природа оказывает как положительное, так и отрицательное воздействие на развитие общества.

- 1) верно только А
- 2) верно только Б
- 3) верны оба суждения
- 4) оба суждения неверны

7. Что из перечисленного относится к экономической сфере общества?

- 1) предвыборная компания
- 2) создание произведений искусства
- 3) научное открытие
- 4) создание материальных благ

8. К политической сфере общества относятся отношения между

- 1) инспектором ГИБДД и водителем
- 2) кандидатом в депутаты и его избирателями
- 3) тренером и его командой
- 4) продавцом и покупателем в магазине

9. Верны ли следующие суждения о сферах общественной жизни?

А. Политическая сфера включает в себя отношения между людьми по вопросам воспитания подрастающего поколения.

Б. Экономическая сфера включает производство, потребление, распределение материальных и духовных ценностей.

- 1) верно только А
- 2) верно только Б
- 3) верны оба суждения
- 4) оба суждения неверны

10. Основу экономики государства Б. составляет промышленное производство, существует множество корпораций и фирм. К какому типу принадлежит это общество?

- 1) традиционному
- 2) индустриальному
- 3) постиндустриальному
- 4) информационному

11. Верны ли суждения о типах общества?

А. Основным сектором экономики в традиционном обществе является сельское хозяйство.

Б. При переходе к индустриальному обществу значительно возрастает роль научных знаний.

- 1) верно только А
- 2) верно только Б
- 3) верны оба суждения
- 4) оба суждения неверны

12. Какая тенденция является основой в развитии современного общества?

- 1) индустриализация
- 2) деградация
- 3) милитаризация
- 4) глобализация

13. Что из перечисленного относится к глобальным проблемам современности?

- 1) повышение роли образования в жизни человека
- 2) усовершенствование технологии
- 3) увеличение продолжительности жизни человека
- 4) распространение алкоголизма и наркомании

14. Учитель на родительском собрании, говоря о Маше С., отметил её творческий подход к решению проблем, оригинальность в любом виде деятельности и неповторимые особенности её письменных работ по литературе. То есть он охарактеризовал Машу как

- 1) индивида
- 2) индивидуальность
- 3) субъекта
- 4) личность

15. Истинным можно считать знание, которое

- 1) наиболее полно соответствует окружающему миру
- 2) является результатом научного эксперимента
- 3) требует доказательств
- 4) признано властями данного государства

16. К объектам материальной культуры относятся

- 1) орудия труда
- 2) нормы поведения
- 3) церемонии
- 4) традиции

17. Верны ли следующие суждения о массовой культуре?

А. Массовая культура выражает вкусы высокообразованных слоёв населения.

Б. Массовая культура доступна и понятна всем слоям населения, независимо от уровня образования.

- 1) верно только А
- 2) верно только Б
- 3) верны оба суждения
- 4) оба суждения неверны

18. Живописные полотна Пабло Пикассо трудны для восприятия неподготовленным человеком. Круг его почитателей – критики, искусствоведы, высокообразованные люди. К какой форме культуры можно отнести произведения Пабло Пикассо?

- 1) элитарной
- 2) народной

3) поп-культуре

4) массовой

19. Нормы морали в отличие от норм права

1) регулируются государством

2) касаются только определённой группы людей

3) регулируют поведение всех людей

4) изменяются в связи со сменой правительства

20. Верны ли следующие суждения о социальном статусе?

А. Социальный статус указывает место человека в обществе, а социальная роль – способ его поведения.

Б. Социальный статус человека может изменяться с течением времени.

1) верно только А

2) верно только Б

3) верны оба суждения

4) оба суждения неверны

При выполнении задания с кратким ответом (21 – 25) ответ необходимо записать в месте, указанном в тексте задания

21. В приведённом списке указаны черты сходства моральных и религиозных норм и отличия моральных норм от религиозных. Выберите и запишите в первую колонку таблицы порядковые номера черт сходства, а во вторую колонку – порядковые номера черт различия.

1) выполняют функцию регулятора поведения человека

2) возникли до появления государства

3) основаны на мнении людей о правильном поведении

4) регулируют поведение людей, разделяющих определённые верования

Черты сходства		Черты отличия	

22. Установите соответствие между фактами и сферами общественной жизни: к каждой позиции, данной в первом столбце, подберите позицию из второго столбца.

ФАКТЫ	СФЕРЫ ОБЩЕСТВЕННОЙ ЖИЗНИ
А) заполнение налоговой декларации	1) политическая
Б) выборы депутатов Государственной Думы	2) экономическая
В) создание политической партии	
Г) введение налога на добавленную стоимость	

Запишите в таблицу выбранные цифры.

А	Б	В	Г

23. В стране Н. был проведён социологические опросы. Им был задан вопрос: «Как вы оцениваете материальное положение вашей семьи»? Результаты опросов представлены в таблице.

ВАРИАНТЫ ОТВЕТОВ	КОЛИЧЕСТВО ГОЛОСОВ ОПРОШЕННЫХ в (%)	
	1997	2007
Очень хорошее и хорошее	10	15
Среднее	44	54
Очень плохое и плохое	44	29
Затрудняюсь ответить	2	2

Проанализируйте данные таблицы.

Найдите в приведённом списке выводы, которые можно сделать на основе данных таблицы, и впишите в строку ответа цифры, под которыми они указаны.

1) Сократилось количество граждан, считающих, что они живут очень хорошо.

2) Более половины опрошенных в 2007 году граждан считают своё материальное положение средним.

3) Абсолютное меньшинство опрошенных граждан считают своё материальное положение очень хорошим.

4) Увеличилось количество граждан, считающих своё материальное положение плохим.

5) Более 2/3 опрошенных граждан не считают своё материальное положение хорошим.

24. Ниже приведён ряд характеристик. Все они, за исключением одной, относятся к характеристике аграрного общества. Найдите и выпишите номер характеристики, выпадающей из этого ряда.

1) развитое сельское хозяйство, 2) передача знаний от стариков к молодёжи, 3) строгое следование традициям, 4) большая роль религии, 5) активное развитие науки.

25. Укажите правильную последовательность уровней образования от низших и простейших к более сложным.

- 1) начальное общее образование
- 2) высшее образование
- 3) среднее общее образование
- 4) основное общее образование
- 5) дошкольное образование

Для ответов на задания этой части (1 – 6) используйте отдельный подписанный лист.

Запишите сначала номер задания (1 и т. д.), а затем ответ к нему

Прочитайте текст и выполните задания 1 – 6

Религия и культура

Каждая религия имеет свое мировоззрение, веру в то, что существуют боги, требующие от нас определенного поведения. Первоначально люди верили, будто боги хотят, чтобы им поклонялись. Религия - это не только вера в бога (богов); она также включает различные ритуалы и молитвы, совершаемые, чтобы их умиловать. Богов можно было умиловать принесением даров - плодов или жертвенных животных. Дары приносились или как жертва в ознаменование уже полученного блага (например, рождение ребенка), или чтобы вымолить у богов удачу (например, хороший урожай). В религиях, возникших позднее, принесение в жертву животных часто порицается как отход от истинных требований Бога, каковыми являются праведность жизни и справедливость. Поэтому эти религии требуют от своих последователей духовной жертвы - самоотречения, молитвы и добрых дел.

Существует много обрядов, с помощью которых люди поклоняются Богу. С их помощью религиозные люди освящают определенные события в своей жизни или в жизни своего народа. Существуют как личные, так и общественные обряды. Примерами религиозных обрядов являются причащение и крещение христиан или паломничество в Мекку у мусульман. Во многих странах основные события жизни человека, такие как рождение, достижение зрелости, вступление в брак и смерть, сопровождаются религиозными обрядами, которые наполняют эти события смыслом и значимостью.

Религиозное мировоззрение является одним из основных источников культуры. Невозможно понять европейскую культуру, не ощутив огромного влияния христианства, которое послужило источником вдохновения для величайших произведений музыки, литературы и искусства. То же самое можно сказать о роли буддизма, конфуцианства и даосизма для культуры Дальнего Востока, индуизма для Индии и ислама для Ближнего Востока. Самая ранняя и порой самая великая литература в каждой культуре была религиозной. Религиозные темы послужили сюжетом и источником вдохновения для литературных произведений. Ряд выдающихся музыкальных произведений был написан для религиозных событий. Религия была источником изобразительного искусства. Самые древние и прекрасные из сохранившихся до нашего времени зданий являются религиозными храмами. *По материалам сайта . Internet-school. ru*

26. Составьте план текста. Для этого выделите основные смысловые части текста и озаглавьте каждую из них.

27. Какие две характерные черты любой религии названы в тексте?

28. Какие два способа умиловать богов приводит автор текста?

29. Приведите по два примера, иллюстрирующие личные и общественные религиозные обряды.

30. В государстве И. существует традиция крестить новорожденных детей в церкви, венчаться в церкви при вступлении в брак. Какой тип религиозных обрядов иллюстрирует данная ситуация? Приведите положение текста источника, подтверждающее ваш ответ.

31. В тексте высказано мнение о том, что религиозное мировоззрение является одним из основных источников культуры. Невозможно понять европейскую культуру, не ощутив огромного влияния христианства, которое послужило источником вдохновения для величайших произведений музыки, литературы и искусства. Согласны ли вы с этой точкой зрения? С опорой на текст и знания обществоведческого курса приведите два аргумента (объяснения) своего мнения.

9 класс

Входная контрольная работа по теме «Политическая сфера»

1 вариант

1. Полный контроль государства над жизнью каждого гражданина осуществляется при ... политическом режиме.
1) тоталитарном 2) авторитарном 3) демократическом 4) монополистическом
2. Верны ли следующие суждения?
А. Политическим режимом называют совокупность способов, методов и форм осуществления политической власти.
Б. Принято различать тоталитарный и политический режимы.
1) верно только А 2) верно только Б 3) верны оба суждения 4) оба суждения неверны
3. Признаком авторитарного режима является
1) монополизация политики без тотального контроля над обществом
2) тотальный контроль над всеми сферами жизни
3) парламентаризм
4) наличие политической оппозиции
4. В государстве А власть принадлежит группе военных. Все важнейшие политические решения принимаются без участия граждан страны. Но органы власти не вмешиваются в сферы культуры, религии. Экономика развивается без жесткого контроля. Какой политический режим характерен для данной страны?
1) демократический 2) тоталитарный 3) авторитарный 4) монополистический
5. Такие принципы, как народовластие, плюрализм, гласность, присущи ... режиму.
1) тоталитарному 2) авторитарному 3) демократическому 4) коммунистическому
6. В отличие от тоталитарного в демократическом государстве
1) народ влияет на принятие политических решений
2) любое инакомыслие подавляется
3) допускается только одна идеология
4) информация о деятельности всех органов власти закрыта
7. В отличие от тоталитарного в авторитарном государстве
1) сохраняется свобода деятельности в различных сферах
2) осуществляется всесторонний контроль жизнью общества
3) существует единая идеология, обязательная для всех граждан
4) осуществляется право меньшинства на оппозицию
8. Найдите в приведенном списке черты тоталитарного режима и запишите цифры, под которыми они указаны.
1) одна официальная идеология
2) многопартийность
3) однопартийность
4) парламентаризм
5) гласность
6) жесткая цензура
9. Основной признак демократического режима — это
1) гласность 2) народовластие 3) принцип большинства 4) плюрализм
10. Что относится к признакам демократического государства?
1) однопартийная система 2) парламентаризм
3) безальтернативные выборы 4) единая государственная идеология
11. Через выборы и референдумы воплощается демократический принцип
1) большинства 2) меньшинства 3) плюрализма 4) парламентаризма
12. Предоставление гражданам информации о деятельности всех властных структур — это
1) плюрализм 2) гласность 3) парламентаризм 4) принцип большинства
13. Верны ли следующие суждения?
А. Принцип правового равенства в демократическом государстве означает равенство всех граждан в правах и перед законом.
Б. Суть принципа политического равенства в демократическом государстве состоит в том, что в политической борьбе могут принимать участие только лидеры политических партий.

1) верно только А 2) верно только Б 3) верны оба суждения 4) оба суждения неверны

14. Верны ли следующие суждения?

А. При демократическом режиме высшим законодательным органом является парламент

Б. Парламентаризм — это государственная власть, в которой главную роль осуществляет народное представительство - парламент.

1) верно только А 2) верно только Б 3) верны оба суждения 4) оба суждения неверны

15. Принцип устройства и функционирования политической системы, который предполагает свободную конкуренцию в борьбе за лидерство различных партий, идей, программ - это

1) гласность 2) политический плюрализм 3) народовластие 4) парламентаризм

16. Что является нарушением принципов демократии?

1) проведение выборов и референдумов 2) организация митингов и демонстраций
3) открытость деятельности политических институтов 4) неограниченный срок президентских полномочий

17. Найдите в приведенном списке недостатки демократического режима и запишите цифры, под которыми они указаны.

- 1) партии оттесняют граждан от участия в политической жизни
- 2) существование оппозиции
- 3) срок президентских полномочий ограничен
- 4) стремление бюрократического аппарата засекретить свою деятельность
- 5) политические возможности выше у тех, кто обладает связями, деньгами
- 6) наличие нескольких политических партий

18. Верны ли следующие суждения?

А. Человек от рождения свободен; правовое государство не ущемляет естественные права человека.

Б. В правовом государстве свобода человека неограничена, она ограничивается законом, закрепляющим равенство всех людей в их правах и свободах.

1) верно только А 2) верно только Б 3) верны оба суждения 4) оба суждения неверны

19. Верны ли следующие суждения?

А. В правовом государстве ни одному из государственных органов не принадлежит вся власть в полном объеме.

Б. В правовом государстве существует взаимная ответственность между личностью и государством.

1) верно только А 2) верно только Б 3) верны оба суждения 4) оба суждения неверны

20. Гражданское общество - это совокупность

- 1) государственных институтов, поддерживающих функционирование общественных организаций
- 2) негосударственных общественных отношений и институтов, которые контролируются государством
- 3) негосударственных общественных отношений и институтов, которые выражают различные частные интересы и потребности граждан в различных сферах жизни
- 4) государственных учреждений

2 вариант

1. Полный контроль государства над жизнью каждого гражданина осуществляется при ... политическом режиме.

1) авторитарном 2) тоталитарном 3) монополистическом 4) демократическом

2. В государстве А власть принадлежит группе военных. Все важнейшие политические решения принимаются без участия граждан страны. Но органы власти не вмешиваются в сферы культуры, религии. Экономика развивается без жесткого контроля. Какой политический режим характерен для данной страны?

1) авторитарный 2) тоталитарный 3) демократический 4) монополистический

3. Признаком авторитарного режима является

- 1) тотальный контроль над всеми сферами жизни
- 2) парламентаризм
- 3) наличие политической оппозиции
- 4) монополизация политики без тотального контроля над обществом

4. Верны ли следующие суждения?

А. Политическим режимом называют совокупность способов, методов и форм осуществления политической власти.

Б. Принято различать тоталитарный и политический режимы.

1) верно только А 2) верно только Б 3) верны оба суждения 4) оба суждения неверны

5. В отличие от тоталитарного в авторитарном государстве

- 1) осуществляется всесторонний контроль жизнью общества
- 2) существует единая идеология, обязательная для всех граждан
- 3) сохраняется свобода деятельности в различных сферах
- 4) осуществляется право меньшинства на оппозицию

6. В отличие от тоталитарного в демократическом государстве

- 1) любое инакомыслие подавляется
- 2) народ влияет на принятие политических решений
- 3) допускается только одна идеология
- 4) информация о деятельности всех органов власти закрыта

7. Такие принципы, как народовластие, плюрализм, гласность, присущи ... режиму.

1) тоталитарному 2) демократическому 3) авторитарному 4) коммунистическому

8. Найдите в приведенном списке черты тоталитарного режима и запишите цифры, под которыми они указаны.

- 1) многопартийность
- 2) одна официальная идеология
- 3) однопартийность
- 4) парламентаризм
- 5) жесткая цензура
- 6) гласность

9. Через выборы и референдумы воплощается демократический принцип

1) плюрализма 2) меньшинства 3) большинства 4) парламентаризма

10. Верны ли следующие суждения?

А. При демократическом режиме высшим законодательным органом является парламент

Б. Парламентаризм — это государственная власть, в которой главную роль осуществляет народное представительство - парламент.

1) верно только А 2) верно только Б 3) верны оба суждения 4) оба суждения неверны

11. Основной признак демократического режима — это

1) плюрализм 2) гласность 3) принцип большинства 4) народовластие

12. Верны ли следующие суждения?

А. Принцип правового равенства в демократическом государстве означает равенство всех граждан в правах и перед законом.

Б. Суть принципа политического равенства в демократическом государстве состоит в том, что в политической борьбе могут принимать участие только лидеры политических партий.

1) верно только А 2) верно только Б 3) верны оба суждения 4) оба суждения неверны

13. Предоставление гражданам информации о деятельности всех властных структур — это

1) гласность 2) плюрализм 3) парламентаризм 4) принцип большинства

14. Что относится к признакам демократического государства?

- 1) однопартийная система
- 2) парламентаризм
- 3) безальтернативные выборы
- 4) единая государственная идеология

15. Что является нарушением принципов демократии?

- 1) проведение выборов и референдумов
- 2) неограниченный срок президентских полномочий
- 3) открытость деятельности политических институтов
- 4) организация митингов и демонстраций

16. Принцип устройства и функционирования политической системы, который предполагает свободную конкуренцию в борьбе за лидерство различных партий, идей, программ - это

1) народовластие 2) парламентаризм 3) гласность 4) политический плюрализм

17. Найдите в приведенном списке недостатки демократического режима и запишите цифры, под которыми они указаны.

- 1) существование оппозиции
- 2) наличие нескольких политических партий
- 3) партии отесняют граждан от участия в политической жизни
- 4) срок президентских полномочий ограничен

- 5) стремление бюрократического аппарата засекретить свою деятельность
- 6) политические возможности выше у тех, кто обладает связями, деньгами

18. Верны ли следующие суждения?

А. В правовом государстве ни одному из государственных органов не принадлежит вся власть в полном объеме.

Б. В правовом государстве существует взаимная ответственность между личностью и государством.

- 1) верно только А
- 2) верно только Б
- 3) верны оба суждения
- 4) оба суждения неверны

19. Верны ли следующие суждения?

А. Человек от рождения свободен; правовое государство не ущемляет естественные права человека.

Б. В правовом государстве свобода человека неограничена, она ограничивается законом, закрепляющим равенство всех людей в их правах и свободах.

- 1) верно только А
- 2) верно только Б
- 3) верны оба суждения
- 4) оба суждения неверны

20. Что НЕ относится к понятию "гражданское общество"?

- 1) органы власти
- 2) благотворительный фонд
- 3) органы местного самоуправления
- 4) профсоюз работников культуры

Полуголовая контрольная работа по теме «Право»

Вариант 1

1. Мера воздействия, применяемая к нарушителям установленных норм, правил:

- А) норма
- В) право
- Б) порядок
- Г) санкция

2. Совокупность действий, установленных обычаем или ритуалом:

- А) привычка
- В) обряд
- Б) натура
- Г) поведение

3. Правило, которое устанавливает государство:

- А) закон
- В) порядок
- Б) аксиома
- Г) мораль

4. Возможность каждого получать то, на что он имеет право:

- А) справедливость
- В) мораль
- Б) закон
- Г) желание

5. Сознательная дисциплина или самодисциплина:

- А) общеобязательная
- В) внешняя
- Б) специальная
- Г) внутренняя

6. Законопослушное поведение:

- 1) всегда связано с несовершеннолетними;
- 2) должно быть полезно обществу.
- А) верно только 1
- В) верно и 1, и 2
- Б) верно только 2
- Г) нет верного ответа

7. Кто обеспечивает права подсудимого и защищает его интересы?

- А) нотариус
- В) адвокат
- Б) частный детектив
- Г) прокурор

8. Какие права человека называются исходными, без признания которых нет смысла говорить о правах человека вообще?

- А) гражданские;
- В) социальные;
- Б) политические;
- Г) культурные.

9. Защита Отечества – это...

- А) долг гражданина; В) долг и обязанность одновременно;
- Б) обязанность гражданина;
- Г) верно все.

10. Какое правонарушение будет считаться преступлением?

- А) грабеж;
- В) мелкое хулиганство;
- Б) безбилетный проезд на электричке;
- Г) проезд на красный сигнал светофора.

11. С какого возраста несовершеннолетний за совершенные правонарушения может быть определен в ВТК?

- А) 11 лет;
- В) 14 лет;
- Б) 16 лет;
- Г) в любом.

12. Привлечение к уголовной ответственности последует за:

- А) курение в школьном дворе В) отказ выполнять правила трудового распорядка
 Б) отказ уступить место в транспорте пожилому человеку Г) угон автомобиля

13. Дайте определение понятиям:

- А) Закон – это ... В) Долг – это...
 Б) Преступление – это... Г) Самовоспитание – это ...

14. Найдите понятие, которое является обобщающим для всех остальных понятий представленного ниже ряда, и запишите цифру, под которой оно указано:

- 1) несение боевого дежурства; 2) военная служба; 3) участие в учениях кораблей; 4) выполнение задач в условиях вооруженных конфликтов; 5) оказание помощи правоохранительным органам.

15. Ниже приведен ряд понятий. Напишите слово «выпадающее из этого ряда» и объясните почему. Адвокат, нотариус, прокурор, судья.

16. Установите соответствие между сферами общественной жизни и их компонентами.

А) всеобщий характер;	1) каждый человек обладает всей совокупностью прав. Нельзя пользоваться одними правами и быть лишенными других;
Б) неотчуждаемый характер;	2) все люди рождаются свободными и равными в своем достоинстве и правах;
В) неделимый характер	3) права человека неотделимы от самого человека

17. Прочитайте фрагмент Закона РФ «О полиции» и выполни задания.

Статья 23. Применение огнестрельного оружия

1. Сотрудник полиции имеет право лично или в составе подразделения (группы) применять огнестрельное оружие в следующих случаях:

- 1) для защиты другого лица либо себя от посягательства, если это посягательство сопряжено с насилием, опасным для жизни или здоровья;
- 2) для пресечения попытки завладения огнестрельным оружием, транспортным средством полиции, специальной и боевой техникой, состоящими на вооружении (обеспечении) полиции;
- 3) для освобождения заложников;
- 4) для задержания лица, застигнутого при совершении деяния, содержащего признаки тяжкого или особо тяжкого преступления против жизни, здоровья или собственности, и пытающегося скрыться, если иными средствами задержать это лицо не представляется возможным;
- 5) для задержания лица, оказывающего вооруженное сопротивление, а также лица, отказывающегося выполнить законное требование о сдаче находящихся при нем оружия, боеприпасов, взрывчатых веществ, взрывных устройств, ядовитых или радиоактивных веществ;
- б) для отражения группового или вооруженного нападения на здания, помещения, сооружения и иные объекты государственных и муниципальных органов, общественных объединений, организаций и граждан;
- 7) для пресечения побега из мест содержания под стражей подозреваемых и обвиняемых в совершении преступлений или побега из-под конвоя лиц, задержанных по подозрению в совершении преступления, лиц, в отношении которых применена мера пресечения в виде заключения под стражу, лиц, осужденных к лишению свободы, а также для пресечения попытки насильственного освобождения указанных лиц.

2. Вооруженным сопротивлением и вооруженным нападением, указанными в пунктах 5 и 6 части 1 настоящей статьи, признаются сопротивление и нападение, совершаемые с использованием оружия любого вида, либо предметов, конструктивно схожих с настоящим оружием и внешне неотличимых от него, либо предметов, веществ и механизмов, при помощи которых могут быть причинены тяжкий вред здоровью или смерть.

3. Сотрудник полиции также имеет право применять огнестрельное оружие:

- 1) для остановки транспортного средства путем его повреждения, если управляющее им лицо отказывается выполнить неоднократные требования сотрудника полиции об остановке и пытается скрыться, создавая угрозу жизни и здоровью граждан;

Задания

1) Гражданин в нетрезвом виде при задержании попытался завладеть оружием сотрудника полиции. В результате борьбы гражданин был застрелен. Являются ли действия сотрудника полиции неправомерными? Ответ поясни.

2) Водитель, ехавший с большой скоростью, не остановил машину по требованию сотрудника полиции. Может ли сотрудник полиции применить огнестрельное оружие для остановки машины? Ответ поясни.

Вариант 2

1. Совокупность мер и правил, отражающих представления о должном поведении:
А) закон В) этикет
Б) привычка Г) диспут
2. Особые действия, совершаемые специальными лицами в строгой последовательности:
А) привычка В) обряд
Б) ритуал Г) закон
3. С какого возраста наступает уголовная ответственность за все виды нарушений?
А) 12 лет В) 16 лет
Б) 14 лет Г) 18 лет
4. Армия, имеющая правильную и постоянную организацию:
А) регулярная В) наемная
Б) ополчение Г) войска специального назначения
5. К внутренним угрозам нашей стране относится:
А) угроза ядерной войны В) военный конфликт с соседними государствами
Б) рост преступности Г) деятельность международных террористических организаций
6. Свобода человека:
1) ограничена правами других людей;
2) в возможности делать все. Что не приносит вреда другому человеку.
А) верно только 1 В) верно и 1, и 2
Б) верно только 2 Г) нет верного ответа
7. Кто является Верховным главнокомандующим Вооруженных сил России:
А) министр обороны В) президент России
Б) начальник генштаба Г) глава правительства
8. Противозаконное поведение:
1) причиняет вред обществу;
2) направлено на создание новых законов.
А) верно только 1 В) верно и 1, и 2
Б) верно только 2 Г) нет верного ответа
9. Кто представляет интересы государства в судебном процессе?
А) нотариус В) адвокат
Б) частный детектив Г) прокурор
10. В каком возрасте в нашей стране призывают на военную службу?
А) 20-30 лет В) 16-27 лет
Б) 18-27 лет Г) обязательного призыва не существует
11. Укажите признак, который относится к внешней дисциплине.
А) ясное понимание того, что и как, почему нужно делать В) самоконтроль
Б) потребность человека следовать принятым нормам Г) правила соблюдаются благодаря контролю со стороны
12. Какой орган нельзя в полном смысле этого слова отнести к правоохранительным?
А) адвокатура В) ФСБ
Б) прокуратура Г) таможня
13. Дайте определение понятиям:
А) Законопослушное поведение – это ... В) Дисциплина – это...
Б) Конституция – это... Г) Проступок – это ...
14. Найдите понятие, которое является обобщающим для всех остальных понятий представленного ниже ряда, и запишите цифру, под которой оно указано:
1) несение боевого дежурства; 2) военная служба; 3) участие в учениях кораблей; 4) выполнение задач в условиях вооруженных конфликтов; 5) оказание помощи правоохранительным органам.
15. Ниже приведен ряд понятий. Напишите слово «выпадающее из этого ряда» и объясните почему. Патрульно-постовая служба, паспортно-визовая служба, участковые уполномоченные, уголовный розыск
16. Установите соответствие между областями и функциями культуры.

А) суд;	1) осуществление надзора за исполнением законов
Б) полиция;	2) удостоверение всевозможных сделок, оформление наследственных прав;
В) прокуратура;	3) охрана общественного порядка, борьба с преступностью;

Г) нотариат.	4) разрешение конкретных правовых споров на основе закона.
--------------	--

17. Прочитайте фрагмент Закона РФ «О полиции» и выполни задания.

Статья 23. Применение огнестрельного оружия

1. Сотрудник полиции имеет право лично или в составе подразделения (группы) применять огнестрельное оружие в следующих случаях:

- 1) для защиты другого лица либо себя от посягательства, если это посягательство сопряжено с насилием, опасным для жизни или здоровья;
- 2) для пресечения попытки завладения огнестрельным оружием, транспортным средством полиции, специальной и боевой техникой, состоящими на вооружении (обеспечении) полиции;
- 3) для освобождения заложников;
- 4) для задержания лица, застигнутого при совершении деяния, содержащего признаки тяжкого или особо тяжкого преступления против жизни, здоровья или собственности, и пытающегося скрыться, если иными средствами задержать это лицо не представляется возможным;
- 5) для задержания лица, оказывающего вооруженное сопротивление, а также лица, отказывающегося выполнить законное требование о сдаче находящихся при нем оружия, боеприпасов, взрывчатых веществ, взрывных устройств, ядовитых или радиоактивных веществ;
- 6) для отражения группового или вооруженного нападения на здания, помещения, сооружения и иные объекты государственных и муниципальных органов, общественных объединений, организаций и граждан;
- 7) для пресечения побега из мест содержания под стражей подозреваемых и обвиняемых в совершении преступлений или побега из-под конвоя лиц, задержанных по подозрению в совершении преступления, лиц, в отношении которых применена мера пресечения в виде заключения под стражу, лиц, осужденных к лишению свободы, а также для пресечения попытки насильственного освобождения указанных лиц.

2. Вооруженным сопротивлением и вооруженным нападением, указанными в пунктах 5 и 6 части 1 настоящей статьи, признаются сопротивление и нападение, совершаемые с использованием оружия любого вида, либо предметов, конструктивно схожих с настоящим оружием и внешне неотличимых от него, либо предметов, веществ и механизмов, при помощи которых могут быть причинены тяжкий вред здоровью или смерть.

3. Сотрудник полиции также имеет право применять огнестрельное оружие:

- 1) для остановки транспортного средства путем его повреждения, если управляющее им лицо отказывается выполнить неоднократные требования сотрудника полиции об остановке и пытается скрыться, создавая угрозу жизни и здоровью граждан;

Задания

- 1) Гражданин в нетрезвом виде при задержании попытался завладеть оружием сотрудника полиции. В результате борьбы гражданин был застрелен. Являются ли действия сотрудника полиции неправомерными? Ответ поясни.
- 2) Водитель, ехавший с большой скоростью, не остановил машину по требованию сотрудника полиции. Может ли сотрудник полиции применить огнестрельное оружие для остановки машины? Ответ поясни.

Итоговая контрольная работа по обществознанию

1 вариант

1. Государство, в котором высшей целью является обеспечение прав человека и гражданина:

- | | |
|------------------|--------------|
| 1) федеративное; | 3) светское; |
| 2) социальное; | 4) правовое. |

2. Политико-правовая связь человека и государства:

- | | |
|---------------------|-----------------|
| 1) правовая норма; | 3) гражданство; |
| 2) моральная норма; | 4) идеология. |

3. Сферу имущественных отношений и личных неимущественных отношений граждан регулирует:

- | | |
|----------------------------|---------------------------|
| 1) административное право; | 3) конституционное право; |
| 2) гражданское право; | 4) трудовое право. |

4. Что не подлежит правовой ответственности?

- 1) оппозиционная критика курса правительства;
- 2) переход дороги в неустановленном месте;

- 3) жестокое обращение с животными;
- 4) пропаганда националистических идей.

5. Естественные права человека:

- 1) социальные и культурные;
- 2) экономические;
- 3) политические и гражданские;
- 4) все, включённые во Всеобщую декларацию прав человека.

6. Верны ли утверждения:

а) становление гражданского общества неразрывно связано с утверждением правового государства;

б) в гражданском обществе возникают многочисленные и разнообразные объединения, общественные организации.

- 1) верно только *а*;
- 2) верно только *б*;
- 3) верны оба суждения;
- 4) оба суждения неверны.

7. Массовое собрание по поводу злободневных, преимущественно политических, вопросов:

- 1) выборы;
- 2) пикет;
- 3) референдум;
- 4) митинг.

8. Верны ли утверждения:

а) полная дееспособность физического лица наступает с получением паспорта;

б) в некоторых случаях законом предусмотрена эмансипация, полная дееспособность до наступления совершеннолетия?

- 1) верно только *а*;
- 2) верно только *б*;
- 3) верны оба суждения;
- 4) оба суждения неверны.

9. Что относится к признакам тоталитарного режима?

- 1) отсутствие всякой легальной оппозиции власти;
- 2) свобода средств массовой информации;
- 3) разделение власти на три ветви;
- 4) многопартийная система.

10. Верны ли утверждения:

а) в Конституции РФ Российская Федерация провозглашена федеративным государством с республиканской формой правления;

б) Конституция РФ закрепляет приоритет частной собственности.

- 1) верно только *а*;
- 2) верно только *б*;
- 3) верны оба суждения;
- 4) оба суждения неверны.

11. Контроль за соблюдением трудового законодательства осуществляют:

- 1) работодатели;
- 2) партии;
- 3) профсоюзы;
- 4) страховые компании.

12. Верны ли суждения:

а) самой распространённой формой договора является устная форма;

б) письменные договоры могут быть заверены нотариусом.

- 1) верно только *а*;
- 2) верно только *б*;
- 3) верны оба суждения;
- 4) оба суждения неверны.

13. Верны ли утверждения:

а) преступлением против общественной безопасности и общественного порядка является терроризм;

б) за совершение преступления к подростку могут быть применены ограничения досуга и установление особых требований поведения?

- 1) верно только *а*;
- 2) верно только *б*;
- 3) верны оба суждения;
- 4) оба суждения неверны.

14. Верны ли утверждения:

а) при демократическом режиме увеличивается роль государства в жизни общества;

б) демократические государства стремятся подчинить частную предпринимательскую деятельность.

- 1) верно только *а*;
- 2) верно только *б*;
- 3) верны оба суждения;
- 4) оба суждения неверны.

15. Верны ли утверждения:

а) социальная политика государства позволила решить все проблемы общества в развитых странах;

б) социальная политика государства составляет значительную часть расходов государственного бюджета.

1) верно только а;

3) верны оба суждения;

2) верно только б;

4) оба суждения неверны.

16. Верны ли утверждения:

а) закон «Об образовании» закрепляет свободу и плюрализм в образовании;

б) законом «Об образовании» предусмотрено обязательное изучение национальных языков всеми проживающими на территории субъекта Федерации.

1) верно только а;

3) верны оба суждения;

2) верно только б;

4) оба суждения неверны.

17. Все термины, приведённые ниже, за исключением одного, характеризуют понятие «государство». Укажите термин, относящийся к другому понятию.

1) территория;

4) законодательство;

2) публичная власть;

5) конкуренция.

3) налоги;

18. Что является юридической ответственью?

1) культурная ответственность;

4) административная ответственность;

2) уголовная ответственность;

5) дисциплинарная ответственность.

3) экономическая ответственность;

19. Установите соответствие.

1. Тоталитарный режим	А) Система правления, при которой власть осуществляется одним конкретным лицом при минимальном участии народа
2. Авторитарный режим	Б) Режим, при котором единственным источником власти признаётся народ, власть осуществляется по воле и в интересах народа
3. Демократический режим	В) Режим полного контроля со стороны государства над всеми сферами жизни общества и каждым человеком, посредством прямого вооружённого насилия

2 вариант

1. Наличие в России Государственной Думы, Правительства РФ, Верховного Суда РФ является признаком:

1) верховенства закона;

3) свободы СМИ;

2) разделение властей;

4) политического плюрализма.

2. Верны ли утверждения:

а) к социальным нормам относятся обряды и традиции;

б) социальные нормы всегда контролируются государством.

1) верно только а;

3) верны оба суждения;

2) верно только б;

4) оба суждения неверны.

3. Государственная целостность РФ основана:

1) на стремлении к прогрессивному развитию;

2) на верховенстве федеральных законов;

3) на праве наций на самоопределение;

4) на образовании новых политических партий.

4. Верны ли утверждения:

а) органы местного самоуправления не входят в систему органов государственной власти;

б) органы местного самоуправления подконтрольны и подотчётны только местному населению.

1) верно только а;

3) верны оба суждения;

2) верно только б;

4) оба суждения неверны.

5. Законы РФ запрещают:

1) критику Правительства РФ;

3) поддержку оппозиционных движений;

2) участие в политических диспутах;

4) пропаганду политического экстремизма.

6. Верны ли утверждения:

а) патриотизм – высшее проявление гражданственности;

б) патриотизм – качество, свойственное каждому гражданину страны.

- 1) верно только *а*;
2) верно только *б*;
- 3) верны оба суждения;
4) оба суждения неверны.

7. Какая из социальных норм обеспечивается силой государственного принуждения?

- 1) традиция;
2) закон;
- 3) обычай;
4) мораль.

8. Верны ли утверждения:

- а) роль образования в последнее время неуклонно возрастает;*
б) каждый субъект Федерации самостоятельно устанавливает образовательные стандарты.

- 1) верно только *а*;
2) верно только *б*;
- 3) верны оба суждения;
4) оба суждения неверны.

9. Признаком правонарушения является:

- 1) нарушение традиций;
2) низкая успеваемость;
- 3) причинение вреда;
4) участие в политическом митинге.

10. Верны ли утверждения:

- а) согласно Конституции РФ владеть собственностью могут только частные лица;*
б) в РФ все формы собственности равноправны.

- 1) верно только *а*;
2) верно только *б*;
- 3) верны оба суждения;
4) оба суждения неверны.

11. В компетенции мирового судьи рассматривать дела:

- 1) по особо тяжким преступлениям;
2) о восстановлении на работе;
3) о расторжении брака и разрешении спора супругов;
4) уголовные дела с максимальным сроком наказания не более трёх лет.

12. Верны ли суждения:

а) политическая партия объединяет людей с общими взглядами на проведение внутренней и внешней политики;

б) главная цель деятельности политической партии – участие в выборах и борьба за власть.

- 1) верно только *а*;
2) верно только *б*;
- 3) верны оба суждения;
4) оба суждения неверны.

13. Формами какого признака преступления являются умысел и неосторожность?

- 1) общественная опасность;
2) противоправность;
- 3) виновность;
4) наказуемость.

14. Верны ли утверждения:

а) потребитель имеет право обменять вышедшую из строя бытовую технику до истечения гарантийного срока;

б) любой товар, не подошедший потребителю, может быть возвращён продавцу в течение двух недель.

- 1) верно только *а*;
2) верно только *б*;
- 3) верны оба суждения;
4) оба суждения неверны.

15. Конституция РФ была принята:

- 1) решением Государственной Думы;
2) постановлением Председателя Правительства РФ;
3) на Съезде народных депутатов;
4) всенародным референдумом.

16. Верны ли утверждения:

- а) для создания семьи требуется только взаимное согласие совершеннолетних граждан;*
б) права и обязанности членов семьи делятся на личные и имущественные.

- 1) верно только *а*;
2) верно только *б*;
- 3) верны оба суждения;
4) оба суждения неверны.

17. Все термины, приведённые ниже, за исключением одного, характеризуют понятие «демократия». Укажите термин, относящийся к другому понятию.

- 1) свобода;
2) правовое государство;
3) налоги;
- 4) плюрализм;
5) многопартийность;
б) верховенство закона.

18. Что соответствует понятию «Гражданское общество»?

- 1) министерство образования;
- 2) политическая партия;
- 3) городской суд;

- 4) комитет солдатских матерей;
- 5) жилищный кооператив.

19. Установите соответствие.

1. Конфедерация	А) Форма объединения суверенных государств, при которой каждое из них сохраняет независимость, имеет собственные органы государственной власти и управления
2. Унитарное государство	Б) Единое государство, являющееся объединением относительно самостоятельных регионов
3. Федерация	В) Государство, в котором имеется одна конституция, один высший представительный орган государственной власти и т.д., что создаёт организационно-правовые предпосылки для усиления влияния центральной власти на территории всей страны

ГЕОГРАФИЯ

5 класс

Спецификация заданий для тематического контроля по географии 5 класс

1. Назначение контрольных измерительных материалов

Контрольные измерительные материалы позволяют установить уровень освоения учащимися 5 классов федерального государственного образовательного стандарта основного общего образования. Тексты заданий предлагаемой модели контрольной работы в целом соответствуют формулировкам, принятым в учебниках и учебных пособиях, включенным в Федеральный перечень.

2. Документы, определяющие содержание контрольных измерительных материалов

Содержание работы определяется на основе Федерального государственного образовательного стандарта основного общего и среднего (полного) общего образования (приказ Минобрнауки России от 05.03.2004 № 1089 «Об утверждении федерального компонента государственных стандартов начального общего, основного общего и среднего (полного) общего образования»).

3. Структура КИМ контрольной работы

Работа состоит из трех частей. В части А – 5 заданий, в части В – 3, в части С – 2.

Часть А - направлена на проверку достижения уровня обязательной подготовки. Она содержит 10 заданий с выбором одного верного ответа из четырех предложенных. С помощью этих заданий проверяется знание и понимание важных элементов содержания (понятий, их свойств и др.), владение основными алгоритмами. К заданиям **части А** приводятся варианты ответов (четыре ответа, из них верный только один). Надо **обвести кружком букву**, соответствующую верному ответу. Если **вы ошиблись** при выборе ответа, то зачеркните отмеченную букву и обведите новую.

Часть В содержит 3 задания, при помощи которых проверяется умение применять знания, в простейших практических ситуациях. Задания представленные в этой группе, требуют от учащихся более глубоких знаний.

К заданиям **части В** полученный ответ надо **вписать** в отдельном для этого месте. В случае записи **неверного ответа** зачеркните его и запишите новый.

Часть С направлена на дифференцированную проверку повышенного уровня владения материалом. Она содержит 2 задания высокого уровня сложности, требующих развернутого ответа. При выполнении этих заданий учащиеся должны приводить необходимые обоснования и пояснения. Задания **части С** выполняются на отдельных листочках или бланках с записью хода решения. Текст задания можно не переписывать, необходимо лишь указать его номер.

На выполнение всей работы отводится 40 минут.

Часть заданий требует использования карт атласа.

Система оценивания.

Для оценивания результатов выполнения работ учащимися наряду с традиционной отметкой «2», «3», «4» и «5» применяется и ещё один количественный показатель – общий балл, который формируется путём подсчета общего количества баллов, полученных учащимися за выполнение каждой части работы. Каждое задание части А оценивается в 1 балл, В – 2 балла, С – 3 балла. Таким образом, за работу обучающийся может набрать максимальное количество баллов – 22. С помощью общего балла, расширяющего традиционную шкалу оценивания, во-первых, проводится более тонкая дифференциация подготовки, во-вторых, отметка несёт больше информации. Общий балл нагляден, легко интерпретирует учителем, учеником, родителями. Оценивание работ может дифференцироваться в зависимости от уровня учебных возможностей класса.

Шкала перевода набранных баллов в отметку:

0-9 балла – «2»; 10-12 баллов – «3»; 14-17 баллов – «4»; 18-22 баллов – «5».

На выполнение контрольной работы отводится 40 минут. С учетом конкретных условий учитель может вносить в текстовые работы свои коррективы.

Содержание и структура **промежуточного контроля по географии в 5 классе** дают возможность достаточно полно проверить комплекс умений по темам:

- Наука география
- Земля и ее изображения
- История географических открытий

Содержание и структура **итогового контроля по географии в 5 классе** дают возможность достаточно полно проверить комплекс умений по темам:

- Наука география
- Земля и ее изображения
- История географических открытий
- Природа Земли
- Путешествие по планете Земля

В таблице представлено распределение заданий контрольной работы по проверяемым умениям и видам деятельности.

Полугодовая контрольная работа

№ п/п	Обозначение задания в работе	Проверяемые умения и виды деятельности	Максимальный балл за выполнение задания
1	A1	Уметь объяснять значение важнейших географических понятий	1
2	A2	Уметь выделять существенные признаки понятий	1
3	A3	Уметь пользоваться условными обозначениями на географической карте	1
4	A4	Уметь объяснять влияние компонентов природы на жизнь населения	1
5	A5	Уметь определять стороны горизонта	1
6	A6	Уметь объяснять маршруты путешественников древности	1
7	A7	Уметь объяснять маршруты путешествий	1
8	A8	Уметь устанавливать причинно-следственные связи	1
9	A9	Уметь объяснять причины и следствия географических открытий и путешествий	1
10	A10	Уметь объяснять результаты выдающихся географических открытий и путешествий	1
11	B1	Уметь отличать особенности географических методов исследования	2
12	B2	Уметь объяснять особенности формы и размеры Земли	2
13	B3	Уметь объяснять значение важнейших географических понятий	2
14	C1	Уметь приводить примеры и доказательства	3
15	C2	Уметь показывать на карте крупные природные объекты	3

Итоговая контрольная работа

№ п/п	Обозначение задания в работе	Проверяемые умения и виды деятельности	Максимальный балл за выполнение задания
1	A1	Уметь объяснять значение важнейших географических понятий	1
2	A2	Уметь объяснять особенности формы и размеры Земли	1
3	A3	Уметь ориентироваться на местности при помощи компаса	1
4	A4	Уметь классифицировать океаны по площади	1
5	A5	Показывать на карте крупные природные объекты	1
6	A6	Уметь объяснять особенности природы материков	1
7	A7	Уметь объяснять особенности природных объектов	1
8	A8	Называть крупные страны мира по площади	1
9	A9	Называть природные зоны Земли	1
10	A10	Уметь показывать на карте крупные природные объекты	1
11	B1	Уметь определять свойства Мирового океана	2

12	B2	Уметь классифицировать океаны и материки по площади	2
13	B3	Уметь устанавливать причинно-следственные связи	2
14	C1	Уметь отличать особенности географических методов исследования	3
15	C2	Уметь объяснять результаты выдающихся географических открытий и путешествий	3

Полугодовая контрольная работа

1 вариант

A1. Кто из учёных древности впервые использовал слово «география»?

A) Пифагор Б) Аристотель В) Эратосфен Г) Пифей

A2. Экватор делит Землю на полушария:

A) Северное и Западное Б) Восточное и Южное В) Западное и Восточное
Г) Северное и Южное

A3. Оттенки синего цвета на физической карте означают:

A) Участки с разными глубинами Б) Участки с разными высотами
В) Разные моря и океаны Г) Равнины и горы

A4. Солнце встаёт на: А) Севере Б) Востоке В) Западе Г) Юге

A5. Первый компас появился в: А) Индии Б) России В) Китае Г) Германии

A6. Корабль викингов называется: А) Ладья Б) Джонка В) Дракар Г) Лодка

A7. Афанасий Никитин родился в: А) Москве Б) Смоленске В) Твери Г) Сургуте

A8. Установите соответствие между видом изображения земной поверхности и его характеристикой:

Вид изображения:

Характеристика:

1) Физическая карта

а) изображены небольшие участки местности

2) Топографическая карта

б) изображена вся поверхность Земли

A9. Целью экспедиции Фернана Магеллана было:

A) изучение берегов Америки Б) открытие западного пути в Азию
В) открытие нового океана Г) кругосветное путешествие

A10. Впервые морской путь из Европы в Индию проложил

A) Васко да Гама Б) Бартоломеу Диаш В) Христофор Колумб Г) Фернан Магеллан

B1. Этот метод географического исследования основан на графическом представлении информации

B2. Этот ученый вычислил размеры Земли

B3. Как называется условная линия, разделяющая Землю на Северное и Южное полушария

C1. Приведите не менее двух доказательств шарообразности Земли, которые могли быть известны людям в XVI веке.

C2. Проследите по карте путь экспедиции Фернана Магеллана и назовите географические объекты, через которые он проходил.

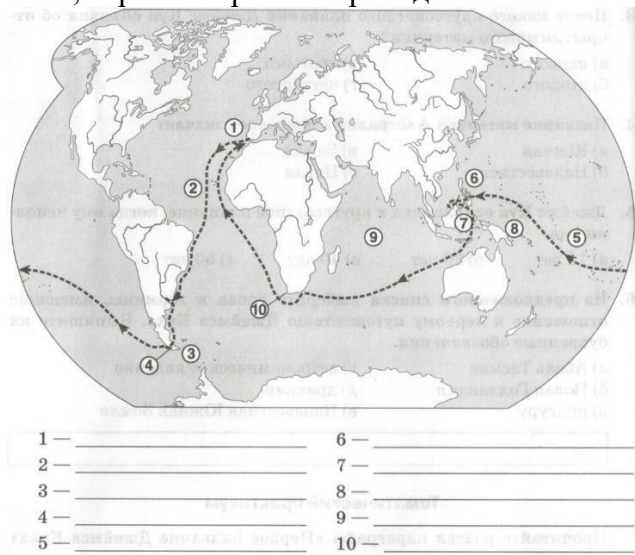

2 вариант

A1. На русский язык слово «география» переводится как:

А) Землеописание Б) Землеочертание В) Земленаписание Г) Земленаблюдение

A2. Форма Земли-эллипсоид. Причиной формирования такой формы является:

А) Осевое движение Земли Б) Деление Земли на полушария

В) Приплюснутость Земли у полюсов Г) Деление Земли на полушария экватором

A3. Выберите верное выражение, характеризующее карту:

А) Плоское изображение земной поверхности Б) Не имеет искажений

В) Даёт представление о форме Земли Г) Имеет искажения

A4. Прибор для ориентирования называется:

А) Термометр Б) Компас В) Барометр Г) Осадкометр

A5. Длина экватора составляет: А) 39 690 км Б) 40 075 км В) 40 000 км Г) 39 000 км

A6. Кого называли «людьми моря»?

А) Викингов Б) Финикийцев В) Греков Г) Русских А7. Марко Поло был:

А) Морским разбойником Б) Купцом В) Учёным Г) Биологом

A8. Установите соответствие между цветом и его значением:

Цвет:

1) Жёлтый

2) Зелёный

3) Коричневый

Неровность поверхности Земли:

а) горы

б) низкие равнины

в) приподнятые равнины

A9. Организатором первого кругосветного путешествия являлся

А) Фернан Магеллан Б) Хуан Себастьян Элькано В) Генрих Мореплаватель

Г) Васко да Гама

A10. Христофор Колумб открыл

А) Америку Б) Антарктиду В) Австралию Г) Африку

V1. Этот метод географического исследования даёт наиболее точное представление о размерах и очертаниях объектах

V2. Этот ученый предложил доказательства шарообразности Земли

V3. Как называется линия, вдоль которой Земля движется вокруг Солнца

C1. Укажите не менее двух причин смены времен года на Земле.

C2. Проследите по карте путь плавания Васко да Гама и назовите географические объекты, через которые он проходил.

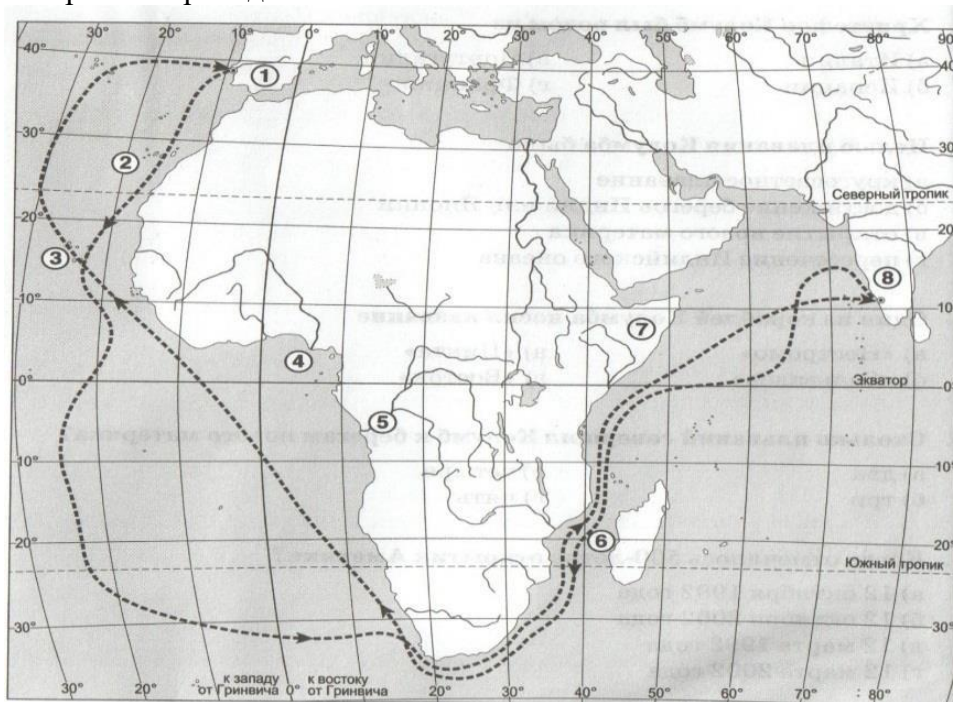

1 — _____

2 — _____

3 — _____

4 — _____

5 — _____

6 — _____

7 — _____

8 — _____

Итоговая контрольная работа

1 вариант

- A1. Слово «география» в переводе с греческого языка означает
а) земледелие б) землеописание в) землеведение г) земленаблюдение
- A2. Первым определил размеры земного шара
а) Пифагор б) Эратосфен в) Аристотель г) Птолемей
- A3. Какие из указанных направлений по сторонам горизонта не существуют?
а) Ю б) ЗВ в) СЗ г) ЮС
- A4. Расставьте океаны в порядке увеличения их площади
а) Атлантический б) Тихий в) Северный Ледовитый г) Индийский
- A5. Европу отделяют от Азии
а) Уральские горы б) Кавказские горы в) Гималаи г) Тибет
- A6. Австралия – это самый
а) Южный материк б) маленький по площади материк в) жаркий материк
- A7. К числу природных объектов относится
а) футбольное поле б) бассейн в) болото г) детская площадка
- A8. Самым большим по площади государством мира является
а) Индия б) Россия в) Китай г) Бразилия
- A9. Место в пустыне, где есть влага и могут развиваться растения, называется
а) оазис б) долина в) саванна г) пампа
- A10. Каким географическим объектом соединяются Южная и Северная Америка?
а) Панамским каналом б) Панамским перешейком
в) Карибским морем г) Мексиканским заливом
- B1. Перечислите свойства Мирового океана.
- B2. Запишите материки по мере уменьшения их площади.
- B3. Установите соответствие между названием оболочки Земли и ее свойством.

- | | |
|---------------|--------------|
| 1) литосфера | а) воздушная |
| 2) атмосфера | б) твердая |
| 3) гидросфера | в) водная |
| 4) биосфера | г) живая |

C1. Какой метод географических исследований применен при составлении этого текста?

Тропические леса занимают значительную часть лесной площади мира и являются главным источником древесины ценных пород. Это огромная кладовая пищевых, технических, лекарственных и других полезных растений, широко вошедших в культуру и быт народов многих стран, а также послуживших источником генофонда диких сородичей для селекции и выведения культурных сортов. Чай и кофе, бананы и цитрусовые, гевея и тунг, как и многие сотни других ныне культивируемых полезных растений, являются выходцами из тропических лесов.

C2. Кто и когда открыл Америку?

2 вариант

- A1. Кто из ученых древности собрал доказательства шарообразности Земли, одно из которых основывается на наблюдениях за лунными затмениями?
а) Птолемей б) Коперник в) Аристотель г) Пифей
- A2. Длина линии экватора земного шара составляет
а) 20 035 км б) 30 000 км в) 40 075 км г) 64 025 км
- A3. Направление между севером и северо-востоком называется
а) СВВ б) ССВ в) ЮВ г) ЮЮВ
- A4. По сравнению с сушей вода
а) медленно нагревается и медленно остывает; б) медленно нагревается и быстро остывает;
в) быстрее нагревается и быстрее остывает
- A5. По площади Африка находится на а) 2 месте б) 3 месте в) 4 месте г) 5 месте
- A6. Сколько стран расположено на территории Антарктиды? а) 1 б) 6 в) 12 г) ни одной
- A7. Какой из перечисленных природных объектов является наиболее крупным?
а) Евразия б) Тихий океан в) Гималаи г) речная долина
- A8. Крупнейшей равниной Евразии являются
а) Западно-Сибирская б) Восточно-Европейская в) Амазонская г) Прикаспийская

- А9. Африка – жаркий материк планеты, потому что
 а) на материке расположены пустыни б) у берегов материка проходят теплые течения
 в) материк расположен по обе стороны от экватора
 г) у берегов материка проходят холодные течения

А10. Южная Америка

- а) самый жаркий материк б) самый сухой материк
 в) самый влажный материк г) самый холодный материк

В1. Выпишите части Мирового океана.

В2. Запишите океаны по мере уменьшения их площади

В3. Установите соответствие между названием оболочки Земли и ее компонентом.

- | | |
|---------------|-----------|
| 1) литосфера | а) озеро |
| 2) атмосфера | б) овраг |
| 3) гидросфера | в) сосна |
| 4) биосфера | г) облако |

С1. Какие географические методы исследования можно использовать для подтверждения данной информации:

Тропические леса занимают большие пространства по обе стороны экватора в Америке, Африке, в южной и юго-восточной частях Азии и на прилегающих к ней островах, в Австралии.

В лесных водоемах тропической Америки растет знаменитая виктория-регия. Ее плавающие в воде листья достигают в диаметре 2 м, а огромные чудо-цветки распускаются лишь на две ночи и два вечера, наполняя воздух дурманящим ароматом. В первый вечер цветки белые с красновато-розовой серединой, а во второй — переливаются всеми оттенками от малиново-красного до темно-пурпурного.

С2. Какому матерiku соответствует данное высказывание: «На севере материка теплее, чем на юге»?

6

класс

Входная контрольная работа

Спецификация заданий

1. Назначение контрольных измерительных материалов Контрольные измерительные материалы позволяют установить уровень освоения учащимися 6 классов федерального государственного образовательного стандарта основного общего образования. Тексты заданий предлагаемой модели контрольной работы в целом соответствуют формулировкам, принятым в учебниках и учебных пособиях, включенным в Федеральный перечень.

2. Структура КИМ контрольной работы Работа состоит из трех частей. На выполнение всей работы отводится 40 минут.

В части А – 15 заданий, в части В – 5 заданий, в части С – 1 задание. К заданиям части А приводятся варианты ответов (четыре ответа, из них верный только один). Надо обвести кружком букву, соответствующую верному ответу. Если вы ошиблись при выборе ответа, то зачеркните отмеченную букву и обведите новую. К заданиям части В полученный ответ надо вписать в отдельном для этого месте. В случае записи неверного ответа зачеркните его и запишите новый. Задания части С выполняются в таблице с записью хода решения. Текст задания можно не переписывать, необходимо лишь указать его номер. Содержание и структура стартового контроля по географии в 6 классе дают возможность достаточно полно проверить комплекс умений по темам: Наука география Земля и ее изображения История географических открытий Путешествие по планете Земля Природа Земли В таблице представлено распределение заданий контрольной работы по проверяемым умениям и видам деятельности.

№ п/п	Обозначение задания в работе	Проверяемые умения и виды деятельности	Максимальный балл за выполнение задания
1	А1	Умение давать определения понятиям, классифицировать объекты. Владение на начальном уровне географическими знаниями и умениями	1

2	A2	Умение составлять перечень источников географической информации, используемых на уроках и описывать методы географических исследований	1
3	A3	Умение составлять перечень источников географической информации, используемых на уроках и описывать методы географических исследований	1
4	A4	Умение определять, какую форму имеет Земля. Объяснять эволюцию знаний о форме Земли	1
5	A5	Умение давать определения понятиям: полюс, экватор. Объяснять, в каких видах движения участвует Земля, каковы географические следствия движения Земли.	1
6	A6	Уметь объяснять маршруты путешественников древности	1
7	A7	Умение делать вывод об отличиях географической карты от глобуса. Давать определение глобусу как модели Земли и объяснять, каковы его особенности	1
8	A8	Уметь устанавливать причинно-следственные связи	1
9	A9	Уметь объяснять причины и следствия географических открытий и путешествий	1
10	A10	Уметь объяснять результаты выдающихся географических открытий и путешествий	1
11	A 11	Уметь устанавливать причинно-следственные связи	1
12	A 12	Уметь объяснять маршруты путешественников древности	1
13	A 13	Уметь объяснять результаты выдающихся географических открытий и путешествий	1
14	A 14	Уметь объяснять результаты выдающихся географических открытий и путешествий	1
15	A 15	Умение давать определения понятиям, классифицировать объекты. Владение на начальном уровне географическими знаниями и умениями	1
16	B1	Умение описывать ход путешествия.	2
17	B2	Понимание роли путешествий в формировании знаний о Земле	2
18	B3	Умение объяснять значение важнейших географических понятий	2
19	B4	Умение объяснять результаты выдающихся путешествий и открытий, а так же влияние путешествий на развитие географических знаний. Определять причины и следствия географических путешествий и открытий.	2
20	B5	Умение объяснять результаты выдающихся путешествий и открытий, а так же влияние путешествий на развитие географических знаний. Уметь приводить примеры и доказательства	2
21	C1	Умение и распознавание основных географических объектов	5

3. Система оценивания. Для оценивания результатов выполнения работ учащимися наряду с традиционной отметкой «2», «3», «4» и «5» применяется и ещё один количественный показатель – общий балл, который формируется путём подсчета общего количества баллов, полученных учащимися за выполнение каждой части работы. Каждое задание части А оценивается в 1 балл, В – 2 балла, С – 5 баллов. Таким образом, за работу обучающийся может набрать максимальное количество баллов – 30.

4. Шкала перевода набранных баллов в отметку:

0-11 балла – «2»; 11-19 баллов – «3»; 20-24 баллов – «4»; 25-30 баллов – «5». На выполнение контрольной работы отводится 40 минут. С учетом конкретных условий учитель может вносить в текстовые работы свои коррективы. Часть заданий требует использования карт атласа.

Вариант 1

Теоретическая часть

уровень А

A1. Наука о природе Земли называется а) география б) картография в) топография

A2. При рассказе друзьям о своем путешествии вы используете метод

а) описательный б) картографический в) космический

A3. Примером картографического источника географических знаний является

а) картина б) чертеж участка в) научная статья

- A4 Корабль викингов называется а) ладья б) джонка в) драккар
 A5. Окружность Земли составляет а) 39 690 км б) 40 000км в) 40 075 км
 A6. Какому цвету соответствует конец стрелки компаса, указывающий на север? а) белому б) красному в) синему
 A7 Какое животное продал Афанасий Никитин, чтобы отправиться путешествовать в Индию? а) слона б) коня в) корову
 A8. Первым вычислил размеры земного шара
 а) Пифагор б) Аристотель в) Эратосфен
 A9. Произведение «Книга Марко Поло о разнообразии мира» является
 а) источником сведений о многих странах, б) приключенческим романом, в) сборником сказок и легенд
 A10. Кого называли «людьми моря» а) греков б) финикийцев в) викингов
 A11. Афанасий Никитин родился в а) Москве б) Смоленске в) Твери
 A12. К берегам Америки Христофор Колумб совершил
 а) 2 экспедиции б) 3 экспедиции в) 4 экспедиции
 A13 Родиной каких культурных растений является Южная Америка?
 а) винограда б)помидоров в)картофеля г) хлопчатника д) риса е) кукурузы
 A14. В Австралии зимними месяцами являются
 а) декабрь, январь и февраль б) март, апрель, май в) июнь, июль, август
 A 15 Средняя толщина ледяного покрова Антарктиды составляет около
 а) 500м. б) 2км. в) 4 км

уровень В

- V1. Самый глубокий и большой океан на Земле?
 V2. Самый жаркий материк?
 V3. Самые знаменитые обитатели Антарктиды являются?
 V4. Самый высокий водопад на Земле?
 V5. Самая большая птица нашей планеты, обитающая в Африке?

уровень С

Картографический практикум

C1. Назовите вид географического объекта (остров, полуостров, море, материк, пролив, залив, океан, часть света, горы, равнины, река).

Виды географических объектов	Названия географических объектов
	Ангель
	Сахара
	Доброй Надежды
	Индийский
	Австралия
	Магелланов
	Россия
	Анды
	Восточно-Европейская

Вариант 2

Теоретическая часть

уровень А

- A1.Первым слово «география» использовал а) Эратосфен б) Ньютон в) Аристотель
 A2. Впервые география как наука появилась в
 а) Вавилоне б) Древней Греции в) Древней Руси
 A3.Современным методом определения размеров и формы земной поверхности является а) картографический б) описательный в) космический
 A4. Форма Земли – эллипсоид. Причиной формирования такой формы является а) осевое движение Земли б) деление Земли на полушария в) приплюснутость Земли у полюсов
 A5. . Брезентовая шляпа особой формы для моряков и рыбаков называется а) пилотка б) кепка в) зюйдвестка
 A6. Линия, делящая земной шар на северное и южное полушарие называется а) экватор б) меридиан в) земная ось

- А7. Високосный год продолжается
 а) 365 суток б) 366 суток в) 365 суток бчасов и 9 минут
- А8. Какое утверждение характеризует глобус?
 а) даёт представление о форме Земли б) не даёт верного представления о размерах географических объектов в) не даёт верного представления о форме Земли
- А9. Смена дня и ночи - это результат движения Земли
 а) по орбите б) по экватору в) вокруг своей оси
- А10. При дворе китайского хана Марко Поло служил
 а) воином б) капитаном кора в) секретарем
- А11. Афанасий Никитин по профессии был а) военным б) ученым в) купцом
- А12. Официальной датой открытия Америки считается
 а) 12 октября 1492г б) 12 октября 1493г в) 14 октября 1492г
- А13. Выберите названия кораблей Христофора Колумба
 а) «Сальвадор» б) «Нинья» в) «Пинта» г) «Индевер» д) «Санта- Мария»
- А14. Латинским выражением «Неизвестная южная Земля» называли
 а) Южную Америку б) Антарктиду в) Австралию
- А15. Африка – жаркий материк планеты, потому что
 а) на материке расположены пустыни б) у берегов материка проходят тёплые течения
 в) материк расположен по обе стороны от экватора

уровень В

- В1. Самый маленький и холодный океан на Земле?
 В2. Коренными жителями Южной Америки являются?
 В3. Самый большой остров на Земле?
 В4. Материк, где произрастает дерево-долгожитель - секвойя?
 В5. Самое глубокое озеро на Земле?

Уровень С

Картографический практикум

С1. Назовите вид географического объекта (остров, полуостров, море, материк, пролив, залив, океан, часть света, горы, равнины, река).

Виды географических объектов	Названия географических объектов
	Красное
	Суэцкий
	Гималаи
	Северный Ледовитый
	Евразия
	Аравийский
	Гренландия
	Ниагарский
	Кордильеры
	Западно -Сибирская

Полугодовая контрольная работа

- 1. Назначение КИМ.** Контрольно-измерительный материал позволяет определить уровень подготовки учащихся за полугодие в 6 классе.
 - 2. Документы, определяющие содержание работы.** Федеральный государственный образовательный стандарт основного общего образования (приказ Министерства образования и науки от 17.12.2010 № 1897). Примерные программы основного общего образования.
 - 3. Условия проведения работы.** На выполнение работы отводится 45 минут. При выполнении данной работы из дополнительных материалов и оборудования требуется атлас для 6 класса. Пользоваться атласом и калькулятором можно.
 - 4. Структура и содержание КИМ.** Работа включает в себя 28 заданий, которые различаются по содержанию, сложности и числу. Тест содержит 28 заданий с выбором ответа. К каждому заданию приводится четыре варианта ответа, из которых верный только один. В бланке ответов фиксируется только номер правильного варианта ответа.
- Содержание работы включает: Тема 1. Введение. Географическое познание нашей планеты. Тема 2. Изображение земной поверхности. Рельеф. Тема 3. Геосферы Земли.

5. Система оценивания работы. Выполнение задания в зависимости от типа и трудности оценивается равным количеством баллов. Верное выполнение каждого задания с кратким ответом оценивается 1 баллом. Максимальный первичный балл за выполнение всей работы – 28 баллов

6. Число вариантов в работе. Подготовлено два варианта, в которых даны однотипные задания на проверку одинаковых знаний, умений и тем курса.

7. Система оценивания отдельных заданий и работы в целом. За каждый правильный ответ первой части (№1-128) ставится 1 балл. Максимальный балл за работу – 28 балла. Менее 13 баллов работа не выполнена – оценивается «2», «3» получает работа с 13-17, «4» - с 18-23, «5» - с 24-28 баллами.

Вариант №1

1. Слово «География» в переводе с греческого означает:

- а. изучение Земли;
- б. измерение Земли;
- в. описание Земли;
- г. это вообще не греческое слово.

2. Какая из перечисленных планет не входит в планеты земной группы?

- а. Земля;
- б. Уран;
- в. Марс;
- г. Меркурий.

3. Полный оборот Земля совершает вокруг Солнца за:

- а. 365 дней
- б. 365 дней 8 часов
- в. 365 дней 4 часа
- г. 365 дней 6 часов

4. Какого значения не может быть у широты:

- а. 0°
- б. 45°
- в. 90°
- г. 135°

5. Географическая широта – это расстояние от:

- а. экватора;
- б. Северного полюса;
- в. начального меридиана;
- г. Москвы.

6. Количество света и тепла приходящее на поверхность Земли зависит от:

- а. рельефа;
- б. угла падения солнечных лучей;
- в. высоты над уровнем моря;
- г. нет правильного ответа.

7. Смена дня и ночи происходит из-за:

- а. вращения Земли вокруг своей оси;
- б. вращения Земли вокруг Солнца;
- в. наклона оси вращения Земли;
- г. времени суток.

8. 22 июня называется:

- а. зимнее солнцестояние;
- б. осеннее равноденствие;
- в. летнее солнцестояние;
- г. весеннее равноденствие.

9. Географическая карта – это:

- а. чертёж местности;
- б. рисунок местности;
- в. модель местности;
- г. план местности.

10. Длина моста на плане в масштабе 1 : 800 составляет 2 см. Какова его длина на местности:

- а. 8 м.;
- б. 16 м.;
- в. 80 м.;
- г. 160 м.

11. Рельеф местности на карте показан способом:

- а. качественного фона;
- б. значками;
- в. изолиниями;
- г. знаками движения.

12. Определите по карте расстояние на местности по прямой от родника до церкви.

Измерение проводите между центрами условных знаков.

Полученный результат округлите до десятков метров. Ответ запишите в виде числа в бланке рядом с буквой «а». Определите по карте, в каком направлении от башни находится родник. Ответ запишите в бланке рядом с буквой «б».

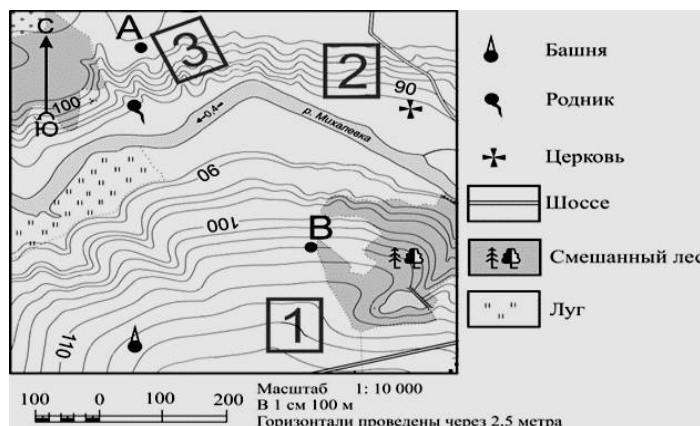

13. Отличием материковой земной коры от океанической является:

- а. толщина;
- б. наличие магматических горных пород;
- в. наличие осадочных горных пород;
- г. наличие метаморфических горных пород.

14. Наука, изучающая землетрясения, называется:

- а. сейсмология;
- б. вулканология;
- в. минералогия;
- г. геология.

15. Из всех гор планеты Анды самые:

- а. высокие;
- б. протяжённые;
- в. низкие;
- г. разрушенные.

16. Измеренная температура в течение суток – утро = -2° ; день = 8° ; вечер = 4° ; ночь = 2° . Какова средняя температура суток? Ответ записать цифрами в бланке рядом с буквой «а».

Какова амплитуда температур? Ответ записать цифрами в бланке рядом с буквой «б».

17. Наименьшее атмосферное давление наблюдается на:

- а. равнине;
- б. холме;
- в. вершине горы;
- г. берегу моря.

18. Свойство воды:

- а. вода медленно нагревается, но и быстро остывает;
- б. вода быстро нагревается, зато медленно остывает;
- в. вода быстро нагревается, но и быстро остывает;
- г. вода медленно нагревается, но и медленно остывает.

19. В каком случае процессы названы в правильном порядке:

- а. конденсация пара – выпадение осадков – охлаждение воздуха;
- б. выпадение осадков – охлаждение воздуха – конденсация пара;
- в. охлаждение воздуха – выпадение осадков – конденсация пара;
- г. охлаждение воздуха – конденсация пара – выпадение осадков.

20. Воздушные массы это:

- а. большие объёмы воздуха не отличающиеся своими свойствами;
- б. большие объёмы воздуха, обладающие определёнными свойствами;
- в. небольшие объёмы воздуха, обладающие определёнными свойствами;
- г. небольшие объёмы воздуха не отличающиеся своими свойствами.

21. Погода – это:

- а. состояние атмосферы в данное время и в данной местности;
- б. состояние стратосферы в данное время и в данной местности;
- в. состояние тропосферы в данное время и в данной местности;
- г. состояние верхних слоёв атмосферы в данное время и в данной местности.

22. Мировой океан состоит из:

- а. океанов и морей;
- б. заливов и проливов;
- в. из всего перечисленного;
- г. нет правильного ответа.

23. По территории Северной Америки протекает река:

- а. Дунай;
- б. Амазонка;
- в. Рейн;
- г. Миссисипи.

24. Река НЕ может брать начало из:

- а. моря;
- б. озера;
- в. болота;
- г. родника.

25. Биосфера – это:

- а. область распространения растений;
- б. область распространения животных;
- в. область распространения жизни;
- г. Нет верного ответа.

26. Смена природных зон подчиняется изменениям:

- а. климата;
- б. рельефа;
- в. почв;
- г. ветра.

27. Установите соответствие между природным комплексом и растениями:

- | | |
|-----------------------|-------------------------|
| а. саксаул | 1. пустыня |
| б. осина | 2. широколиственный лес |
| в. дуб | |
| г. верблюжья колючка. | |

28. Установите соответствие между природным комплексом и животными:

- | | |
|------------------|------------------------|
| а. бурый медведь | 1. хвойный лес |
| б. морж | 2. арктические пустыни |
| в. бурундук | |
| г. белый медведь | |

Вариант №2

1. Географические сведения можно получить:

- а. из книг;
- б. из кинофильма;
- в. с географических карт;
- г. с помощью всего перечисленного.

2. Какая из перечисленных планет не является планетой гигантом?

- а. Юпитер;
- б. Сатурн;
- в. Меркурий;
- г. Уран.

3. Наклон оси суточного вращения Земли составляет:

- а. 66,0°;
- б. 66,7°;
- в. 66,5°;
- г. 66,3°.

4. Какого значения не может быть у долготы:
- 270°
 - 180°
 - 90°
 - 0°
5. Географическая долгота – это расстояние от:
- Гринвича;
 - нулевого меридиана;
 - начального меридиана;
 - верны все варианты.
6. Количество тепла и света получаемого земной поверхностью убывает от:
- нулевого меридиана на запад;
 - нулевого меридиана на восток;
 - полюсов к экватору;
 - экватора к полюсам.
7. Смена сезонов года происходит из-за:
- вращения Земли вокруг своей оси;
 - вращения Земли вокруг Солнца;
 - наклона оси вращения Земли;
 - времени года.
8. 23 сентября называется:
- зимнее солнцестояние;
 - осеннее равноденствие;
 - летнее солнцестояние;
 - весеннее равноденствие.
9. Масштаб записанный в виде: в 1 см – 100 м. это:
- численный масштаб;
 - линейный масштаб;
 - именованный масштаб;
 - буквенный масштаб.
10. На плане указан масштаб «в 1 см – 8 м.». Ему соответствует численный масштаб:
- 1 : 8;
 - 1 : 80;
 - 1 : 800;
 - 1 : 8000.

11. Месторождения полезных ископаемых на карте показаны на карте способом:
- качественного фона;
 - значками;
 - изолиниями;
 - знаками движения.

12. Определите по карте расстояние на местности по прямой от родника до дома лесника.

Измерение проводите между центрами условных знаков. Полученный результат округлите до десятков метров. Ответ запишите в виде числа в бланке рядом с буквой «а».

Определите по карте, в каком направлении от родника находится геодезический знак.

Ответ запишите в бланке ответов рядом с буквой «б».

13. К топливным полезным ископаемым НЕ относятся:

- нефть;
- бензин;
- уголь;
- природный газ.

14. Район, расположенный на поверхности Земли точно над очагом землетрясения – это:

- очаг землетрясения;

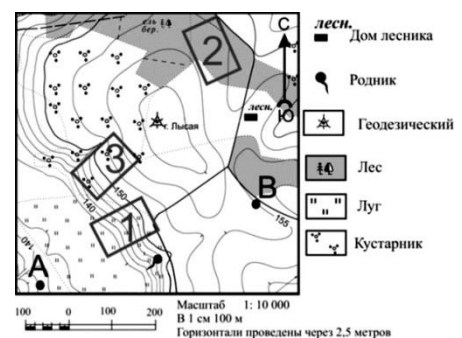

б. эпицентр;

в. сейсмическая зона;

г. тектонический разлом.

15. Из всех гор планеты Гималаи самые:

а. высокие;

б. протяжённые;

в. низкие;

г. разрушенные.

16. Измеренная температура в течение суток – утро = -2° ; день = 10° ; вечер = 5° ; ночь = 3° .

Какова средняя температура суток? Ответ записать цифрами в бланке рядом с буквой «а».

Какова амплитуда температур? Ответ записать цифрами в бланке рядом с буквой «б».

17. Наибольшее атмосферное давление наблюдается на:

а. равнине;

б. холме;

в. вершине горы;

г. берегу моря.

18. Свойство суши:

а. суша медленно нагревается, но быстро остывает;

б. суша быстро нагревается, зато медленно остывает;

в. суша быстро нагревается, но и быстро остывает;

г. суша медленно нагревается, но и медленно остывает.

19. В каком случае процессы названы в правильном порядке:

а. охлаждение воздуха – конденсация пара – выпадение осадков;

б. выпадение осадков – охлаждение воздуха – конденсация пара;

в. охлаждение воздуха – выпадение осадков – конденсация пара;

г. конденсация пара – выпадение осадков – охлаждение воздуха.

20. Влажную погоду приносят воздушные массы:

а. тёплые;

б. холодные;

в. жаркие;

г. морские.

21. Климат – это:

а. многолетний режим погоды характерный для данной территории;

б. режим погоды за много лет характерный для данной территории;

в. характерный для данной территории режим погоды за много лет;

г. все ответы верны.

22. Гидросфера состоит из:

а. мирового океана;

б. вод суши;

в. из всего перечисленного;

г. нет правильного ответа.

23. Среди перечисленных морей наиболее солёным является:

а. Карское море;

б. Красное море;

в. Японское море;

г. Северное море.

24. Бессточное озеро отличается от проточного:

а. размером;

б. цветом воды;

в. глубиной;

г. вкусом воды.

25. Область распространения биосферы охватывает:

а. гидросферу;

б. верхнюю часть литосферы;

в. нижнюю часть атмосферы;

г. всё перечисленное выше.

26. Разнообразие растительного и животного мира увеличивается:
- от экватора к полюсам;
 - от полюсов к экватору;
 - не изменяется;
 - нет правильного ответа.
27. Установите соответствие между природным комплексом и растениями:
- | | |
|----------------|----------------|
| а. пихта | 1. степь |
| б. ковыль | 2. хвойный лес |
| в. лиственница | |
| г. полынь | |
28. Установите соответствие между природным комплексом и животными:
- | | |
|-------------------|------------|
| а. змеи | 1. тундра |
| б. песец | 2. пустыня |
| в. северный олень | |
| г. верблюд | |

Итоговая контрольная работа

1. Назначение КИМ. Контрольно-измерительный материал позволяет определить уровень подготовки учащихся за курс 6 класса в объёме обязательного минимума содержания образования Государственных образовательных стандартов второго поколения.

2. Документы, определяющие содержание работы. Федеральный государственный образовательный стандарт основного общего образования (приказ Министерства образования и науки от 17.12.2010 № 1897), Примерные программы основного общего образования.

3. Условия проведения работы. На выполнение работы отводится 40 минут. При выполнении данной работы дополнительных материалов и оборудования не требуется. Пользоваться атласом и калькулятором можно.

4. Структура и содержание КИМ. Итоговая работа состоит из двух частей и включает в себя 15 заданий, которые различаются по содержанию, сложности и числу заданий. Часть первая содержит 11 заданий с выбором ответа. К каждому заданию приводятся четыре варианта ответа, из которых верный только один. В бланке ответов фиксируется только номер правильного варианта ответа. Часть вторая содержит 4 задания, с ответом в виде числа. В работе используются задания базового, повышенного и высокого уровней сложности. Задания базового уровня имеют планируемый процент выполнения 60–90; повышенного уровня 40–60; высокого – менее 40.

Содержание работы включает: Раздел 1. Введение. Географическое познание нашей планеты. Раздел 2. Изображение земной поверхности. Раздел 3. Геосферы Земли.

5. Система оценивания работы. Выполнение задания в зависимости от типа и трудности оценивается разным количеством баллов. Верное выполнение каждого задания с кратким ответом оценивается 1 баллом. За выполнение заданий с развернутым ответом (С3) в зависимости от полноты и правильности ответа выставляется от 0 до 2 баллов. Максимальный первичный балл за выполнение всей работы – 18 баллов

Вариант 1

Часть 1

- В Средневековье мореплавание в Индийском океане первыми начали:
А) арабы Б) испанцы В) англичане Г) португальцы
- Установите соответствие между исследователем и территориями, которые он исследовал. Карта какого масштаба самая подробная и точная для данной территории:
А) 1 : 10 000 Б) 1 : 50 000 В) 1 : 70 000 Г) 1 : 200 000
- Каким параллелям соответствуют линии тропиков на карте: А) 23° широты Б) 66° широты В) 45° широты Г) 90° широты
- Какие географические координаты имеет точка, обозначенная на карте Евразии буквой А?
1) 60° с.ш. 40° з.д. 2) 40° с.ш. 60° в.д. 3) 40° с.ш. 60° з.д. 4) 60° с.ш. 40° в.д.
- Какая из перечисленных горных пород относится к группе осадочных пород органического происхождения?
1) глина 2) гранит 3) мел 4) базальт
- Для какой из перечисленных природных зон характерны подзолистые почвы?
1) Тайга 2) Степь 3) Полупустыня 4) Тундра
- От чего происходит нагревание воздуха?

1)от солнечных лучей; 2)от поверхности Земли; 3)от поверхности океана; 4)от поверхности суши.

8. Какова главная причина образования ветра?

1)атмосферное давление; 2)температура воздуха; 3)разница в атмосферном давлении; 4)угол падения солнечных лучей.

9. Направления каких ветров показано на схеме?

1)Муссоны 2) западные ветры 3) бризы 4) пассаты

10. Река Урал относится к бассейну

1)Атлантического океана 2) Индийского океана 3) Тихого океана 4) внутреннего стока

11. Для какого материка характерно наибольшее разнообразие природных зон?

1)Австралии 2) Евразии 3) Антарктиды 4) Южной Америки

Часть 2

Ознакомьтесь с картой, показанной на рисунке.

12. Определите по карте расстояние на местности по прямой от школы до дома лесника. Полученный результат округлите до десятков метров. Ответ запишите цифрами.

Ответ: _____ м.

13. Определите по карте азимут, по которому надо идти от школы до дома лесника. Ответ запишите цифрами.

Ответ: _____ градусов.

14. Какова температура воздуха за бортом самолета, если он летит на высоте 9 км, а у земной поверхности температура составляет + 24°C?

15. Определите координаты следующих объектов:

Город Пекин, остров Шри-Ланка, вулкан Килиманджаро, водопад Анхель.

Вариант 2

Часть 1

1. В эпоху Великих географических открытий было совершено путешествие

1)Васко да Гамы 2) Руаль Амундсена 3) Марко Поло 4) Афанасия Никитина

2. Установите соответствие между исследователем и территориями, которые он исследовал.

К группе мелкомасштабных карт относится карта масштаба

1) 1:2000 2) 1:20000000 3) 1: 200000 4) 1:20000

3. Каким параллелям соответствует линии полярных кругов на карте?

А) 23° широты Б) 66° широты В) 45° широты Г) 90° широты

4. Какая из точек, обозначенных буквами на карте мира, имеет географические координаты 20° с.ш. и 43° з.д.?

1) А 2) В 3) С 4) D

5. Для какой из перечисленных природных зон характерны почвы черноземы?

1) Тайга 2) Степь 3)Полупустыня 4)Тундра

6. Какая из перечисленных горных пород относится к группе осадочных пород обломочного происхождения?

1)глина 2) гранит 3) мел 4) базальт

7. Области с высоким атмосферным давлением расположены

1) На экваторе 2) на экваторе и в полярных широтах 3) в тропиках и полярных широтах 4) умеренных и тропических широтах

8. В каком слое атмосферы происходит изменение погоды?

1)в озоновом; 2)в тропосфере; 3)в мезосфере; 4)в экзосфере.

9. Направление каких ветров показано на схеме?

1)Муссоны 2) западные ветры 3) бриз 4) пассат

10. Река Янцзы относится к бассейну

1)Атлантического океана 2) Индийского океана 3) Тихого океана 4) Внутреннего стока

11. Какой материк расположен во всех природных зонах?

1)Австралия 2) Евразия 3) Африка 4) Северная Америка

Часть 2

Ознакомьтесь с картой, показанной на рисунке.

12. Определите по карте расстояние на местности по прямой от родника до дома лесника. Полученный результат округлите до десятков метров. Ответ запишите цифрами.

Ответ: _____ м.

13. Определите по карте азимут от родника на дом лесника. Ответ запишите цифрами.

Ответ: _____ градусов.

14. Какова температура воздуха за бортом самолета, если он летит на высоте 10 км, а у земной поверхности температура составляет + 23°C?

15. 1м³ воздуха при температуре + 20° С может вобрать 17 г воды, а фактически в нем содержится 12 г воды. Какова относительная влажность воздуха?

7 класс

Входная контрольная работа по теме «Особенности природы Земли»

1. Назначение контрольных измерительных материалов. Контрольные измерительные материалы позволяют установить уровень освоения учащимися 6 классов федерального государственного образовательного стандарта основного общего образования. Тексты заданий предлагаемой модели контрольной работы в целом соответствуют формулировкам, принятым в учебниках и учебных пособиях, включенным в Федеральный перечень.

2. Структура КИМ контрольной работы. Работа состоит из трех частей. В части А – 6 заданий, в части В – 4 задания, в части С – 1 задание. К заданиям части А приводятся варианты ответов (четыре ответа, из них верный только один). К заданиям части В полученный ответ надо вписать в отдельном для этого месте. Задания части С выполняются – записывается ответ одним или несколькими предложениями - необходимо лишь указать его номер ответа. Содержание и структура стартового контроля по географии в 7 классе дают возможность достаточно полно проверить комплекс умений по темам: «Главные особенности природы Земли»

3. Время выполнения работы. На выполнение проверочной работы отводится 40 минут.

4. Число вариантов в работе. Подготовлено два варианта, в которых даны однотипные задания на проверку одинаковых знаний, умений и тем курса.

5. Система оценивания отдельных заданий и работы в целом. За каждый правильный ответ первой части (№1-6) ставится 1 балл. За правильное выполнение заданий II части, № 7-10 – 1 балл, №11 – 2 балла. Максимальный балл за работу – 12 балла. Работа набравшая менее 6 баллов не выполнена и оценивается «2», «3» получает работа с 6-8 балла, «4» - с 8-10, «5» - с 11 баллов.

Часть заданий требует использования карт атласа.

Вариант 1

1. Выберите название слоя, отличающего материковую земную кору от океанической:

1) осадочные породы 2) гранитный слой 3) базальтовый слой

2. Кто выдвинул теорию дрейфа материков?

1) М.В. Ломоносов 2) А. Гумбольдт 3) А.Вегенер 4) О.Ю.Шмидт

3. Определите, какие из современных материков расположены на месте Гондваны:

Африка, Антарктида, Евразия, Австралия, Северная Америка, Южная Америка

4. Какой слой атмосферы задерживает ультрафиолетовые лучи?

1) тропосфера 2) стратосфера 3) озоновый слой 4) ионосфера

5. Укажите ошибочный вариант ответа. На климатических картах с помощью условных знаков показаны: 1) стрелками – направление ветров 2) изотермами – среднегодовые температуры 3) окраской – годовое кол-во осадков 4) цифрами – угол падения солнечных лучей

6. Где на Земле находятся области низкого давления? 1) на экваторе, в умеренных широтах 2) в умеренных и тропических широтах 3) у полюсов

7. Какие ветра называют пассатами?

8. К основным климатическим поясам относятся:

1) субэкваториальный 2) экваториальный 3) тропический 4) субтропический

9. Каковы закономерности распределения температур на Земле?

10. От чего зависит соленость океанической воды?

11. Укажите источник энергии, под воздействием которого происходит основная часть процессов в географической оболочке?

Вариант 2

1. Мощность земной материковой коры больше, т.к. в ее состав входит:

1) слой осадочных горных пород 2) гранитный слой 3) базальтовый слой

2. Кто выдвинул теорию дрейфа материков?

1) М.В. Ломоносов 2) А. Гумбольдт 3) А.Вегенер 4) О.Ю.Шмидт

3. Определите, какие из современных материков расположены на месте Лавризии: Африка, Антарктида, Евразия, Австралия, Северная Америка, Южная Америка
4. Какой слой атмосферы является наиболее важным для жизни на Земле?
 - 1) тропосфера 2) стратосфера 3) мезосфера 4) ионосфера
5. Укажите ошибочный вариант ответа. На формирование климата любой территории Земли оказывает влияние: 1) географическая широта 2) географическая долгота 3) воздушные потоки 4) подстилающая поверхность
6. Где на Земле находятся области высокого давления?
 - 1) на экватор 2) в умеренных широтах 3) в тропических широтах 3) у полюсов
7. Какие ветра называют западными?
8. К переходным климатическим поясам относятся:
 - 1) субэкваториальный 2) экваториальный 3) тропический 4) субтропический
9. Каковы закономерности распределения температур на Земле?
10. От чего зависит температура океанической воды?
11. Укажите механизм, благодаря которому все компоненты географической оболочки связаны во единое целое?

Полугодовая работа по теме «Материки Южного полушария»

- 1. Назначение КИМ итоговой контрольной работы.** Контрольные измерительные материалы позволяют установить уровень освоения семиклассниками Федерального компонента государственного стандарта основного общего образования по географии 7 класса.
- 2. Документы, определяющие содержание КИМ.** Содержание итоговой работы определяется на основе документов: - Федеральный компонент государственного стандарта основного общего образования (приказ Минобрнауки России от 05.03.2004 №1089), Программа Домогацких Е.М. (Программа курсов «География» для 5-9 классов. - М.: Русское слово, 2016)
- 3. Подходы к отбору содержания, разработке структуры КИМ.** Отбор содержания, подлежащего проверке в работе, осуществляется в соответствии с разделом «Обязательный минимум содержания основных образовательных программ» Федерального компонента государственных стандартов основного общего образования. В каждый вариант включены задания, проверяющие уровень знания содержания всех основных разделов курса Географии материков и океанов и выполнение основных требования к уровню подготовки семиклассников.
- 4. Структура проверочной работы.** Работа состоит из 15 заданий. Задания проверяют знания, составляющие основу географической грамотности, а также способность применять знания и умения по теме «Материки Южного полушария». Работа содержит 9 заданий с выбором одного верного ответа из четырех предложенных, 5 заданий с кратким ответом, 1 задание с выбором географических объектов и подставления их в заданный текст.
- 5. Распределение заданий проверочной работы по уровню сложности.** Работа включает в себя 55% простых заданий, 39% средней сложности и 6% сложных.
- 6. Время выполнения работы.** На выполнение проверочной работы отводится 45 минут.
- 7. Число вариантов в работе.** Подготовлено два варианта, в которых даны однотипные задания на проверку одинаковых знаний, умений и тем курса.
- 8. Система оценивания отдельных заданий и работы в целом.** За каждый правильный ответ первой части (№1-9) ставится 1 балл. За правильное выполнение заданий II части, № 10-14 – 1 балл, № 15 – 2 балла. Максимальный балл за работу – 16 баллов. Работа менее 7 баллов не выполнена и оценивается в «2», «3» получает работа с 7-9, «4» - с 10-13, «5» - с 13-15 баллами.

1 вариант.

1. Площадь Юж. Америки: а) 18 МЛН КМ; б) 14 МЛН КМ; в) 9 МЛН КМ; г) 54 млн км.
2. Наиболее полно климатические пояса представлены в:
 - а) Южной Америке; б) Африке; в) Австралии; г) Антарктиде.
3. Сельские жители Ю. Америки называются: а) пончо; б) гаучо; в) кебрачо; г) сомбреро.
4. Самая высокая точка Австралии :а) Килиманджаро; б) Аконкагуа; в) Косцюшко; г) Эребус.
5. Антарктиду открыл: а) Кук Джеймс; б) Лазарев М.П.; в) Магеллан Ф.; г) Колумб Х.
6. Васко да Гама совершил путешествие вокруг:
 - а) Австралии; б) Африки; в) Антарктиды; г) Южной Америки.
7. Самый высокий водопад мира: а) Игуасу; б) Виктория; в) Анхель.
8. Труднопроходимые леса Южной Америки называются:

- а) сельва; б) кебрачо; в) сейба; г) пампа.
9. Великой страной жажды называют: а) Атакаму; б) Сахару в) Намиб; г) Калахари.
10. Представители животного мира Австралии:
а) крокодил; б) слон; в) ягуар-, г) анаконда; д) киви; е) лирохвост; ж) броненосец;
з) пирайя; к) кенгуру; л) динго; м) колибри.
11. В Африке живут: а) бушмены; б) малагасийцы; в) инки; г) метисы; д) мулаты; е) туареги; ж) пигмеи; з) гаучо.
- 12.. Природу Южных материков изучали:
а) Вавилов Н.И.; б) Магеллан Ф.; в) Васко да Гама; г) Гумбольдт А.;
д) Юнкер В.В.; е) Веспуччи А.; ж) Ливингстон Д.; з) Колумб Х.
13. Государства Африки: а) Перу; б) Алжир; в) Ливия; г) Бразилия; д) Конго; е) Намибия; ж) Гвиана; з) Аргентина.
14. «Зеленый ад» — это: а) сейба; б) сельва; в) пампа; г) скрэб.
15. Установите пары а) Австралия 1) баобабы
б) Южная Америка 2) араукарии
в) Африка 3) эвкалипты

2 вариант

- 1 Найдите соответствующие понятия на русском языке:
- | | |
|----------|----------------------|
| а) анта. | 1) сильнейший ветер |
| б) самум | 2) пересыхающие реки |
| в) крик | 3) медь |
| г) пампа | 4) степь |
- 2 Потомки белых и индейцев называются: а) метисами; б) мулатами; в) самбо.
- 3 Австралия была колонией: а) Португалии; б) Испании; в) Великобритании.
- 4 Самая длинная река мира: а) Амазонка; б) Конго; в) Нил; г) Муррей.
- 5 Установите, где какие катастрофические явления происходят:
- | | |
|------------------|------------------|
| а) опустынивание | 1) Австралия |
| б) землетрясения | 2) Антарктида |
| в) озоновая дыра | 3) Южная Америка |
- 6 Установите соответствие столиц государств:
- | | |
|--------------|-------------|
| а) Бразилия | 1) Канберра |
| б) Австралия | 2) Сантьяго |
| в) Чили | 3) Лагос |
| г) Нигерия | 4) Бразилиа |
- 7 Каким материкам принадлежат горы:
- | | |
|----------------------------------|------------------|
| а) Драконовы | 1) Австралия |
| б) Большой Водораздельный хребет | 2) Южная Америка |
| в) Эребус | 3) Африка |
| г) Анды | 4) Антарктида |
- 8 Исключите лишнее: а) муравьед; б) кондор; в) лама; г) гуанако; д) кенгуру; е) шиншилла; ж) анаконда; з) броненосец.
- 9 Когда открыли Антарктиду: а) 1911 г; б) 1912 г.; в) 1820 г.; г) 1799 г.
- 10 До Южного полюса дошла первой и вернулась экспедиция:
а) Маклая Н.Н. б) Беллинсгаузена Ф.Ф.; в) Амундсена Р. г) Скотта Р.
- 11 Площадь Юж. Америки: а) 18 МЛН КМ; б) 14 МЛН КМ; в) 9 МЛН КМ г) 54 млн км.
12. Наиболее полно климатические пояса представлены в:
а) Южной Америке; б) Африке; в) Австралии; г) Антарктиде.
13. Сельские жители Ю Америки называются а) пончо; б) гаучо; в) кебрачо; г) сомбреро.
14. Самая высокая точка Австралии: а) Килиманджаро; б) Аконкагуа; в) Косцюшко; г) Эребус.
15. Антарктиду открыл: а) Кук Джеймс; б) Лазарев М.П.; в) Магеллан Ф.; г) Колумб Х.

Итоговая контрольная работа

1. Назначение КИМ итоговой контрольной работы. Контрольные измерительные материалы позволяют установить уровень освоения семиклассниками Федерального компонента государственного стандарта основного общего образования по географии 7 класса.

2. Документы, определяющие содержание КИМ. Содержание итоговой работы определяется на основе документов: - Федеральный компонент государственного стандарта основного общего образования (приказ Минобрнауки России от 05.03.2004 №1089), Программа Домогацких Е.М. (Программа курсов «География» для 5-9 классов. - М.: Русское слово, 2016)

3. Подходы к отбору содержания, разработке структуры КИМ. Отбор содержания, подлежащего проверке в итоговой работе, осуществляется в соответствии с разделом «Обязательный минимум содержания основных образовательных программ» Федерального компонента государственных стандартов основного общего образования. В каждый вариант включены задания, проверяющие уровень знания содержания всех основных разделов курса Географии материков и океанов и выполнение основных требования к уровню подготовки семиклассников.

4. Структура проверочной работы. Работа состоит из 18 заданий. Задания проверяют знания, составляющие основу географической грамотности, а также способность применять знания и умения в контекстах, соответствующих основным разделам курса. Работа содержит 10 заданий с выбором одного верного ответа из четырех предложенных, 7 заданий с кратким ответом, 1 задания с выбором географических объектов и подставления их в заданный текст.

Распределение заданий проверочной работы по частям работы. Определение данного понятия. Соотнести географические объекты и их координаты. Соотнести между собой объекты литосферы. 3 Часть III 1 сложное 3 Выбрать географические объекты и подставить их заданный текст.

5. Распределение заданий проверочной работы по содержанию и видам учебной деятельности.

Содержание проверочной работы можно разделить на 7 блоков обязательного минимума содержания образования. Первый блок включает задания №1,5, по теме «География в современном мире. Математическая основа карт». Второй – задания №8,9,17 по теме «Литосфера». Третий – задания №6,11,13 по теме «Атмосфера». Четвертый – задания №4, 12 по теме «Гидросфера». Пятый – задания №2, 10, 14, 15, 16, 18, по теме «Материки». Шестой – задание №7, по теме «Исследователи». Седьмой – задание № 3, по теме «Страны мира». Проверочная работа предусматривает разные виды учебной деятельности. Задания I части (1-15) позволяют проверить освоение наиболее значимого содержания: знание фактов и закономерностей по данным темам, элементарных причинно-следственных связей, сформированность простейших географических умений и пространственных представлений. Во II части представлены задания (16-17), в которых необходимо сделать множественный выбор. Они предполагают более глубокое знание фактов и сформированность пространственных представлений о конкретных территориях. Сложное задание III части направлено на проверку умения устанавливать связи между различными географическими объектами.

7. Распределение заданий проверочной работы по уровню сложности. Работа включает в себя 55% простых заданий, 39% средней сложности и 6% сложных.

8. Время выполнения работы. На выполнение проверочной работы отводится 45 минут.

9. Число вариантов в работе. Подготовлено два варианта, в которых даны однотипные задания на проверку одинаковых знаний, умений и тем курса.

10. Система оценивания отдельных заданий и работы в целом. За каждый правильный ответ первой части (№1-10) ставится 1 балл. За правильное выполнение заданий II части, №11-15 – 1 балл, №16-17 – 2 балла. За правильно выбранный географический объект в 18 вопросе (III часть) – 1 балл, всего 3 балла. Максимальный балл за работу – 22 балла. «3» получает работа с 7-11, «4» - с 12-17, «5» - с 18-22 баллами.

Вариант 1.

Выберите один правильный ответ из четырех предложенных.

1. Правильно выберите масштаб карты, если на ней расстояние между двумя населёнными пунктами 5см, а на местности 5 км:

1) 1:5000; 2) 1:1000000; 3) 1:10000; 4) 1:100000.

2. Самой полноводной рекой Африки является: 1) Нигер; 2) Конго; 3) Нил; 4) Замбези.

3. Назовите государство Азии: 1) Боливия; 2) Пакистан; 3) Дания; 4) Мексика.

4. Кто впервые доказал единство Мирового океана:

1) Эратосфен; 2) Колумб; 3) Кук; 4) Магеллан.

5. Какой стороне горизонта соответствует азимут величиной 135°:

1) северо-восток; 2) юго-запад; 3) северо-запад; 4) юго-восток.

6. Самые высокие температуры воздуха на земле отмечены в пределах:

1) Сахары; 2) Амазонии; 3) Аравийского п-ва; 4) Центральной Австралии.

7. Антарктида была открыта в 1820 году:

1) И.Ф. Крузенштерном и Ю.Ф. Лисянским; 2) Д. Куком и В. Янсоном; 3) Ф.Ф. Беллинсгаузеном и М.П. Лазаревым; 4) Ф. Амундсеном и Р. Скоттом.

8. Высочайшей вершиной Анд является гора:

1) Чимборасо; 2) Котопахи; 3) Аконкагуа; 4) Ильямпю.

9. Горную систему, образовавшуюся в кайнозой и расположенную в центре Европы, называют: 1) Пиренеями; 2) Кавказом; 3) Балканами; 4) Альпами.

10. Большинство рек Евразии имеют:

1) грунтовое питание; 2) снеговое; 3) дождевое; 4) ледниковое.

Напишите словами определения или понятия.

11. Как называются участки суши с абсолютной высотой от 0м-200м?

12. Ветер, постоянно дующий от тропиков в сторону экватора, называется...

13. Водные пространства, глубоко вдающиеся в сушу, называются...

14. Жители Южной Америки потомки от смешанных браков индейцев и негров, называются...

15. Как называется западная часть материка Евразии?

Установите соответствие.

16. Установите соответствие между крайними точками Северной Америки и их координатами:

1) м. Марьято а) 73° с.ш., $94^{\circ}30'$ з.д. 2) м. Принца-Уэльского б) 53° с.ш., 56° з.д.

3) м. Мерчисон в) 65° с.ш., 168° з.д. 4) м. Сент-Чарльз г) 8° с.ш., 81° з.д.

17. Установите соответствие между платформами и формами рельефа:

1) Восточно-Европейская а) Среднесибирское плоскогорье;

2) Индейская б) Русская равнина; 3) Сибирская в) Плоскогорье Декан.

Сконструируйте правильное утверждение.

18. Берега Австралии слабо изрезаны, при этом выделяются заливы Большой Австралийский и (1), на севере расположен крупнейший полуостров (2), самым большим островом материка является (3).

Слова для вставки: 1 – (Кампече), (Карпентария), (Бискайский)

2 – (Кейп-Йорк), (Юкатан), (Сьюард) 3 – (Сулавеси), (Тимор), (Тасмания).

Вариант 2.

Выберите один правильный ответ из четырех предложенных.

1. Если на географической карте отрезок длиной 1 см соответствует 200 км земной поверхности, то масштаб этой карты:

1) 1:200; 2) 1:200000; 3) 1:20000000; 4) 1:200000000.

2. Большинство из озёр Австралии:

1) сточные и пресные; 2) сточные солёные; 3) бессточные и пресные; 4) бессточные и солёные.

3. Назовите государство Африки: 1) Перу; 2) Дания; 3) Ливия; 4) Боливия.

4. Сколько соли можно получить из 1 тонны воды Персидского залива, если её солёность 40‰: 1) 40г, 2) 400г, 3) 4 кг, 4) 40 кг.

5. Какой стороне горизонта соответствует азимут величиной 270° :

1) север; 2) запад; 3) северо-запад; 4) юго-восток.

6. Постоянный ветер, дующий от тропиков в сторону 60° широт, называется:

1) муссоном; 2) пассатом; 3) западным переносом; 4) северо-восточным переносом.

7. Среди исследователей Центральной и Восточной Африки конца 19 века особое место занимает:

1) Н.М. Пржевальский; 2) Н.Н. Миклухо-Маклай; 3) В.В. Юнкер; 4) О.Ю. Шмидт.

8. Высочайшей вершиной Альп является гора:

1) Чимборасо; 2) Монблан; 3) Мак – Кинли; 4) Ильямпю.

9. Самый высокий континент на земле:

1) Евразия; 2) Антарктида; 3) Австралия; 4) Африка.

10. Природная зона Африки, где растут баобабы, акации, а среди травянистой растительности пасутся антилопы, буйволы, зебры, называется:

1) переменнo-влажные леса; 2) саванны и редколесья; 3) жестколистные леса и кустарники; 4) тропические пустыни и полупустыни.

Напишите словами определения или понятия.

11. Как называются участки суши с абсолютной высотой свыше 1000м.

12. Мощное тёплое течение у берегов Северной Америки, формируется под действием силы тяжести и ветра, называется...

13. Субтропические степи на лессовых равнинах Южной Америки, главным образом в Аргентине и Уругвае, называются...

14. Как называют южную полярную область Земли, расположенную до 50-60° ю.ш.?

15. Самое большое озеро Австралии, называется...

Установите соответствие.

16. Установите соответствие между крайними точками Австралии и их координатами:

1) м. Йорк а) 38° ю.ш., 147° в.д., 2) м. Юго-Восточный б) 28° ю.ш., 154° в.д.,

3) м. Стип-Пойнт в) 11° ю.ш., 143° в.д., 4) м. Байрон г) 26° ю.ш., 114° в.д.

17. Установите соответствие между горными породами и месторождениями полезных ископаемых.

1) Кристаллические породы а) каменный уголь, нефть, природный газ, фосфориты.

2) Продукты выветривания б) железные руды, свинец, титан, кристаллических пород цинк, медь, уран.

3) Осадочные породы в) бокситы, железные руды предгорных прогибов осадочного происхождения.

Сконструируйте правильное утверждение.

18. Островов вблизи Африки мало, крупнейший из них (1), на востоке в Индийский океан врезается полуостров (2), а на западе в сушу вдаётся (3) залив. Слова для вставки:

1 – (Врангеля), (Мадагаскар), (Калимантан). 2 – (Пиренейский), (Лабрадор), (Сомали), (Флорида).

3 – (Гвинейский), (Бискайский), (Гудзонов), (Персидский).

8 класс

Входная контрольная работа по теме: «Главные особенности природы материков и океанов. Население».

Спецификация. Диагностическая работа или «нулевой срез» по географии проводится с целью оценки уровня подготовки учащихся за 7 класс; выявления наиболее трудных для учащихся элементов содержания при изучении в курсе географии разделов основной школы, и выявления западающих тем, планирования работы на новый учебный год; оценки уровня освоения основных формируемых предметом видов деятельности на этапе изучения курса «Главные особенности природы материков и океанов. Население».

Диагностическая работа содержит 15 заданий, которые различаются как формой представления, так и уровнем сложности. Работа включает следующие типы заданий:

1) задания с выбором верного ответа из трех - четырех предложенных вариантов;

2) задание с развёрнутым ответом, на которое необходимо дать полный ответ.

Работа содержит 10 заданий с выбором ответа, 2 задание с развёрнутым ответом.

Преобладание заданий с выбором ответа и с кратким ответом обусловлено необходимостью увеличения полноты проверяемого содержания за счёт использования большего числа заданий.

В работу включаются 10 заданий базового уровня, 3 задания повышенного уровня и 2 задание высокого уровня сложности. Работа охватывает все изучаемые в 7 классе разделы курса «Главные особенности природы материков и океанов. Население».

Часть заданий требует использования карт атласа.

На выполнение всей работы отводится 40 минут.

Задание с выбором ответа считается выполненным верно, если выбранный учащимся номер ответа совпадает с эталоном. Если ученик выбрал более одного ответа, то задание считается выполненным неверно. Задание с развёрнутым ответом оценивается учителем с учётом правильности и полноты ответа в соответствии с критериями оценивания. Все задания работы с выбором ответа и с кратким ответом оцениваются в 1 балл. Выполнение задания с развёрнутым ответом оценивается до 2 баллов, задание повышенного уровня до 3 баллов в зависимости от полноты и правильности ответа. Максимальный балл за выполнение всей работы – 20 баллов.

1 вариант

1. Если рельеф территории равнинный, то в её основании, как правило, расположена:

а) складчатая область, б) платформа.

2. Складчатым областям соответствует форма рельефа - . . .

3. Выберите название слоя, отличающего материковую земную кору от океанической:

- а) осадочные породы, б) гранитный слой, в) базальтовый слой
4. Укажите ошибочный вариант ответа. На климатических картах с помощью условных знаков показаны: а) стрелками – направление ветров б) изотермами – среднегодовые температуры в) окраской – годовое кол-во осадков г) цифрами – угол падения солнечных лучей
5. Где на Земле находятся области низкого давления?
- а) на экваторе, в умеренных широтах б) в умеренных и тропических широтах в) у полюсов
6. К основным климатическим поясам относятся:
- а) субэкваториальный, б) экваториальный, в) тропический, г) субтропический.
7. Для какого климатического пояса характерны нисходящие потоки воздуха, жаркое лето, очень малое количество осадков в течение года?
- а) для тропического, б) для экваториального в) для умеренного, г) для арктического.
8. При движении от полюсов к экватору количество солнечного тепла, получаемого территорией:
- а) увеличивается; б) не изменяется; в) уменьшается.
9. Повышенное атмосферное давление возникает тогда, когда воздух:
- а) поднимается, б) опускается, в) движется горизонтально.
10. К постоянным ветрам относятся:
- а) западные ветры и пассаты; б) пассаты и бризы; в) бризы и западные ветры.
11. Максимальное количество осадков выпадает:
- а) на экваторе в) в районе Северного полюса б) на полюсах г) в районе Южного тропика.
12. Сезонная смена воздушных масс характерна для климатических поясов:
- а) умеренного и субтропического; б) субтропического и субэкваториального; в) субэкваториального и арктического г) арктического и антарктического.
13. Чем севернее, тем теплее – такое распределение температуры в целом характерно:
- а) для Северного полушария, б) для Южного полушария, в) для обоих полушарий.
14. От чего зависит температура океанической воды?
15. Какова роль атмосферы в жизни Земли?

2 вариант

1. Если рельеф территории горный, то в её основании, как правило, расположена:
- а) складчатая область, б) платформа.
2. Пограничные области между литосферными плитами - . . .
3. Мощность земной материковой коры больше, т.к. в ее состав входит:
- а) слой осадочных горных пород, б) гранитный слой, в) базальтовый слой
4. Укажите ошибочный вариант ответа. На формирование климата любой территории Земли оказывает влияние:
- а) географическая широта, в) воздушные потоки, б) географическая долгота, г) подстилающая поверхность
5. Где на Земле находятся области высокого давления?
- а) на экваторе, б) в умеренных широтах, в) в тропических широтах, г) у полюсов
6. К переходным климатическим поясам относятся:
- а) субэкваториальный, б) экваториальный, в) тропический, г) субтропический
7. Для какого климатического пояса характерны восходящие потоки воздуха, воздух содержит большое количество водяного пара. При его охлаждении образуются мощные облака и выпадают осадки в виде дождя:
- а) для тропического, б) для экваториального, в) для умеренного
8. Повышенное атмосферное давление господствует в течении года:
- а) в тропических и экваториальных широтах, б) в умеренных и антарктических широтах, в) в экваториальных и умеренных широтах, г) в антарктических и тропических широтах.
9. Чем южнее, тем теплее – такое распределение солнечного тепла характерно:
- а) для Северного полушария, б) для Южного полушария, в) для обоих полушарий.
10. К постоянным ветрам атмосферы Земли относятся:
- а) пассаты и муссоны, б) муссоны и западные ветры умеренных широт, в) западные ветры умеренных широт и северо – восточные ветры.
11. Распределение и направление постоянных ветров по земной поверхности не зависит:
- а) от годового количества осадков, б) о распределения поясов атмосферного давления, в) от отклоняющего действия вращения Земли.

12. Наименьшее количество осадков характерно:
 а) для экваториальных широт, б) для умеренных широт, в) для арктических широт.
 13. Отсутствие сезонной смены воздушных масс характерно для климатических поясов:
 а) умеренного и субтропического; б) субтропического и субэкваториального;
 в) субэкваториального и арктического; г) арктического и антарктического.
 14. От чего зависит соленость океанической воды?
 15. Какова роль океана в жизни Земли?

Полугодовая контрольная работа

1. Назначение КИМ. Контрольно-измерительный материал позволяет определить уровень подготовки учащихся в 8 классе в объёме обязательного минимума содержания образования Государственных образовательных стандартов.

2. Документы, определяющие содержание работы. Федеральный государственный образовательный стандарт основного общего образования (приказ Министерства образования и науки от 17.12.2010 № 1897). Примерные программы основного общего образования.

3. Условия проведения работы. На выполнение работы отводится 35 минут. При выполнении данной работы из дополнительных материалов и оборудования требуется атлас для 8 класса. Пользоваться атласом и калькулятором можно.

4. Структура и содержание КИМ. Итоговая работа состоит из теста включает в себя 10 заданий, которые различаются по содержанию, сложности и числу. Тест содержит 10 заданий с выбором ответа. К каждому заданию приводится четыре варианта ответа, из которых верный только один. В бланке ответов фиксируется только номер правильного варианта ответа.

Содержание работы включает: Тема 1. Регионы России Тема 2. Население России Тема 3. Биоресурсы России.

5. Система оценивания работы. Выполнение задания в зависимости от типа и трудности оценивается равным количеством баллов. Верное выполнение каждого задания с кратким ответом оценивается 1 баллом. Максимальный балл за выполнение всей работы – 10 баллов

6. Число вариантов в работе. Подготовлено два варианта, в которых даны однотипные задания на проверку одинаковых знаний, умений и тем курса.

7. Система оценивания отдельных заданий и работы в целом. За каждый правильный ответ с № 1-10 ставится 1 балл. Максимальный балл за работу – 10 балла. Менее 4 баллов работа не выполнена – оценивается «2», «3» получает работа с 4-6, «4» - с 6-8, «5» - с 9-10 баллами.

1 вариант.

1. Западная Сибирь занимает.....часть России
 1. западную. 2. центральную 3. восточную 4. северо-восточную
2. На западе граничит с
 1. Восточной Сибирью. 2. Кавказом 3. Уралом 4. Русской равниной.
3. Рельеф 3. Сибири низменный, т.к. она
 1. наклонена на север 2. расположена на плите 3. имеет высоту от 0-200 метров 4. имеет плоский характер поверхности
4. В состав 3. Сибири входит полуостров:
 1. Канин нос 2. Чукотка 3. Камчатка 4. Ямал
5. К коренным народам 3. Сибири относятся:
 1. коми 2. ненцы 3. чукчи 4. карелы
6. Найдите черту сходства 3. Сибири и Восточно-Европейской равнины
 1. климат континентальный 2. наличие щитов в фундаменте платформы
 3. добывают нефть и природный газ 4. находятся в областях складчатости
7. На территории 3. Сибири расположен заповедник:
 1. Ильменский 2. Астраханский 3. Юганский 4. Ненецкий
8. К крупнейшим рекам 3. Сибири относятся:
 1. Иртыш с Тоболом 2. Лена с Вилюем 3. Енисей с Ангарой 4. Амур с Зеей
9. На юге 3. Сибири расположена природная зона:
 1. степи 2. тайга 3. тундра 4. пустыни
10. В 3. Сибири отсутствует зона широколиственных лесов, так как
 1. теплое лето 2. мало осадков 3. суровая зима 4. много осадков

2 вариант.

1. Западная Сибирь омывается морем:
 1. Белым 2. Баренцевым 3. Карским 4. Чукотским
2. На востоке граничит с
 1. Восточной Сибирью. 2. Кавказом 3. Уралом 4. Русской равниной.
3. Сибирь – равнина потому, что
 1. наклонена на север 2. расположена на плите 3. имеет высоту от 0-200 метров 4. имеет плоский характер поверхности
4. Река Обь впадает в Обскую губу ... моря
 1. Карского 2. Восточно-Сибирского 3. Белого 4. Лаптевых
5. К основным занятиям коренных народов относится:
 1. земледелие 2. оленеводство 3. пчеловодство 4. овцеводство
6. Сибирь отличается от Восточно-Европейской равнины тем, что
 1. мало возвышенностей 2. большая протяженность - север-юг 3. приближена к Атлантике 4. удалена от Тихого океана.
7. Климат Сибири отличается от Русской равнины тем, что более
 1. мягкий 2. суровый 3. влажный 4. морской
8. К крупнейшим озерам Сибири относятся
 1. Чудское 2. Чаны 3. Ханка 4. Байкал
9. Большую часть Сибири занимает природная зона:
 1. степи 2. тайга 3. тундра 4. пустыни
10. На большей части Сибири коэффициент увлажнения больше единицы, так как
 1. осадков выпадает меньше, чем может испариться
 2. осадков выпадает больше, чем может испариться
 3. наличие многолетней мерзлоты
 4. омывается Северным Ледовитым океаном

Итоговая контрольная работа

1. Назначение работы: установить соответствие подготовки учащихся 8-х классов Федеральному компоненту государственного стандарта общего образования по географии; выявить вопросы содержания образования, вызывающие наибольшие трудности у обучающихся; мотивировать обучающихся к организации деятельности по восполнению пробелов в уровне подготовки.

2. Документы, определяющие содержание работы. Федеральный государственный образовательный стандарт основного общего образования (приказ Министерства образования и науки Российской Федерации от 17.12.2010 № 1897); Примерные программы основного общего образования, 2018; Рабочие программы. География. 5-9 классы: учебно-методическое пособие /сост. Д.Домогацкий «Русское слово», 2018.

3. Условия проведения и время выполнения работы. Предусмотрено два варианта работы, которые одинаковы по структуре, параллельны по расположению заданий: под одним и тем же порядковым номером во всех вариантах работы находится задание, проверяющее один и тот же элемент содержания. На выполнение контрольной работы отводится 45 минут.

4. Структура работы. Итоговая работа состоит из одной части. В работе содержатся задания с выбором ответа. К каждому из заданий с выбором ответа части предлагается 4 варианта ответа, из которых только один правильный. Задание считается выполненным верно, если ученик выбрал (отметил) номер правильного ответа. Задание считается невыполненным в следующих случаях: а) указан номер неправильного ответа; б) указаны номера двух или более ответов, даже если среди них указан и номер правильного ответа; в) номер ответа не указан.

В работе есть задания на установления соответствия. Ответ на них учащиеся записывают в виде набора цифр без пробелов. А также задание с развернутым ответом, ответы на которое записываются учащимися самостоятельно в развернутой форме.

Распределение заданий итоговой работы по ее частям с учетом максимального первичного балла за выполнение каждой части работы:

№	Тип заданий	Число заданий	Максимальный Первичный балл	Процент от макс первичного балла
1	С выбором одного ответа	3	3	16
2	Определение верных/неверных утверждений	1	1	5

3	Установление последовательности	3	5	26
4	Установление соответствия	1	2	11
5	Краткий ответ	7	8	42

Требования к уровню подготовки обучающихся

Код ПРО	Ученик должен знать/уметь	Число заданий
5.1	знать площадь Российской Федерации	1
5.1.1	знать роль российских путешественников в истории географических открытий	1
5.2.1	Знать связь между геологическим строением и формами рельефа, особенности государственной границы РФ уметь определять расстояние по топографической карте, определять азимут по топографической карте, читать и анализировать топографическую карту.	5
5.2.2	Уметь представлять особенности климатов России, знать строение земной коры, представлять особенности климатов России, читать синоптическую карту, определять районы действия циклонов и антициклонов. Знать строение земной коры	3
5.2.3	Уметь определять озера и природные зоны России по их описанию, определять географические объекты на основе информации в тексте, показывать географические объекты на карте	3
5.2.5	знать закон широтной зональности, основные этапы истории освоения территории РФ	1
5.5	Уметь определять природный регион по описанию	1

5. Распределение заданий контрольной работы по уровню сложности. В контрольной работе представлены задания разного уровня сложности: базового (1 уровень) – 11 заданий и повышенного (2 уровень) – 4 задания.

6. Система оценивания отдельных заданий и работы в целом.

По варианту 1: Задания 1, 4-8, 10-13,15: за правильный ответ на каждое задание ставится 1 балл. Задания 2, 3: за три верных элемента, названных в ответе ставится 2 балла, за два верных элемента -1 балл за отсутствующий или неверны- 0 баллов. Задание 9: за каждый правильный элемент в ответе ставится по 0.25 балла, но не более 2 баллов в сумме за все задание. за отсутствующий или не соответствующий указанным критериям ответ -0 баллов. Задание 14: за два верных элемента ответа ставится 2 балла, за один правильный элементов задания -1 балл, но не более 2 баллов за все задание; за отсутствующий или не соответствующий указанным критериям ответ -0 баллов.

По варианту 2: Задания 1, 4-8, 10-13, 15 за правильный ответ на каждое задание ставится 1 балл. Задания 2 и 3: за три верных элемента, названных в ответе ставится 2 балла, за два верных элемента -1 балл за отсутствующий или неверны- 0 баллов. Задание 9 за каждый правильный элемент в ответе ставится по 0.25 балла, но не более 2 баллов в сумме за все задание. за отсутствующий или не соответствующий указанным критериям ответ -0 баллов. Задание 14: за два верных элемента ответа ставится 2 балла, за один правильный элементов задания -1 балл, но не более 2 баллов за все задание; за отсутствующий или не соответствующий указанным критериям ответ -0 баллов.

Правильно выполненная работа оценивается 19 баллами.

7. Шкала перевода итоговых баллов в пятибалльную оценку.

Количество баллов	Менее 9 баллов	9- 12	13-16	17-19
Оценка	«2»	«3»	«4»	«5»

Вариант 1

1. Какова площадь Российской Федерации?

- 1) 23,7 млн км² 3) 17,1 млн км²
2) 139 млн км² 4) 22,4 млн км²

2. Установите соответствие между российскими мореплавателями и их достижениями в истории географических открытий.

РОССИЙСКИЕ МОРЕПЛАВАТЕЛИ

- А) Ф. Ф. Беллинсгаузен и М. П. Лазарев
Б) И. Ф. Крузенштерн и Ю. Ф. Лисянский
В) В. И. Беринг и А. И. Чириков

ДОСТИЖЕНИЯ

- 1) «Хождение за три моря»
2) Великая северная экспедиция
3) первое российское кругосветное плавание

4. Расположите географические открытия и исследования территории (акватории) России в хронологическом порядке, от самого раннего до самого позднего

- 1) великая северная экспедиция под руководством В.И. Беринга и А.И. Чирикова
 - 2) поход Ермака Тимофеевича (В.Т. Аленина) к низовьям Оби
 - 3) походы к Амуру и берегам тихого океана В.Д. Пояркова, Е.П. Хабарова, И.Ю. Москвитина
5. О каком природном явлении идет речь в стихотворении М. Дудина?

Ах, как играет этот Север!
Ах, как пылает надо мной
Разнообразных радуг веер
В его короне ледяной!
Ему, наверно, по натуре
Холодной страсти красота,
Усилием магнитной бури
Преображенная в цвета

6. Верны ли следующие утверждения о строении древних платформ в России?

А. Фундамент древних платформ обычно покрыт чехлом горизонтально залегающих горных пород, и только на Сибирской платформе значительные площади заняты вулканическими породами - траппами

Б. Выходы фундамента, сложенного кристаллическими породами, на поверхность называются щитами. В нашей стране известны Алданский щит на Восточно-Европейской платформе и балтийский щит на Сибирской платформе.

- 1) верно только А
- 2) верно только Б
- 3) оба верны
- 4) оба неверны

Примечание. Задания 7, 8 выполняются с использованием текста, приведённого ниже.

Эта природная зона расположена на островах самого холодного океана Земли и на краем севере самого крупного по площади полуострова России. Значительная часть поверхности здесь покрыта ледниками. Средняя температура самого теплого месяца близка к нулю. Растительность не образует сомкнутого покрова. Среди животных преобладают те, которых кормит море.

7. О какой природной зоне идёт речь в тексте?

8. Как называется океан, о котором идет речь в тексте? Рис.4 (вставить)

9. Какие географические объекты обозначены на карте (рис.4) цифрами:

- 1) море
- 2) залив
- 3) пролив
- 4) горы
- 5) равнина
- 6) река
- 7) озеро
- 8) водохранилище

Примечание. Задания 10,11 выполняются с использованием рисунка 5

10. Какой из перечисленных городов, показанных на карте, находится в зоне действия циклона?

- 1) Москва
- 2) Ростов-на Дону
- 3) Сыктывкар
- 4) Архангельск

11. Карта погоды составлена на 20 декабря. В каком из перечисленных городов, показанных на карте, на следующий день наиболее вероятно существенное похолодание

- 1) Омск
- 2) Салехард
- 3) Тюмень
- 4) Москва

Примечание. Задания 12—14 выполняются с использованием рисунка 6

12. Определите по карте расстояние на местности по прямой от точки А до точки В.

Полученный результат округлите до десятков метров. Ответ запишите в виде числа

13. Определите азимут от колодца до дома к лесника. Ответ запишите в виде числа.

14. Фермер выбирает участок для закладки нового фруктового сада. Ему нужен участок, на котором весной рано сходит снег, а летом почва лучше всего прогревается под солнцем. Он также должен иметь расположение, удобное для подвоза собранного урожая на консервный завод. Определите, какой участок на рисунке отвечает указанным требованиям.

Для обоснования своего ответа приведите два довода. Рис.6 (вставить)

15. Определите природный регион России по описанию.

Разнообразие природных комплексов этого природного региона нашей страны обусловлено их различиями в географическом положении, в частности высотой над уровнем моря. Наиболее четко можно выделить природные комплексы равнин, межгорных долин, высокогорий. К природе этого региона часто применяют эпитет «самый». Географическое положение природного региона на юге умеренного пояса определяет мягкий, теплый климат. А обилие тепла и света позволяет местной растительности развиваться на севере региона в течение 7 месяцев, на юге до 11 месяцев

9 класс

Входная контрольная работа

Спецификация. Диагностическая работа или «нулевой срез» по географии проводится с целью оценки уровня подготовки учащихся за 8 класс; выявления наиболее трудных для учащихся элементов содержания при изучении в курсе географии разделов основной школы, и выявления западающих тем, планирования работы на новый учебный год; оценки уровня освоения основных формируемых предметом видов деятельности на этапе изучения курса «География России. Природа».

Диагностическая работа содержит 25 заданий, которые различаются как формой представления, так и уровнем сложности. Работа включает следующие типы заданий:

- 1) задания с выбором верного ответа из четырёх предложенных вариантов;
- 2) задания с кратким ответом, в которых ответ необходимо записать в виде последовательности букв и чисел;
- 3) задание на установление соответствия;
- 4) задание с развёрнутым ответом, на которое необходимо дать полный ответ.

Работа содержит 16 заданий с выбором ответа, 4 задания с кратким ответом, 4 задания на установление соответствия, 1 задание с развёрнутым ответом.

Преобладание заданий с выбором ответа и с кратким ответом обусловлено необходимостью увеличения полноты проверяемого содержания за счёт использования большего числа заданий.

В работу включаются 16 заданий базового уровня, 8 задания повышенного уровня и 1 задание высокого уровня сложности.

Работа охватывает все изучаемые в 8 классе разделы курса «География России. Природа». Часть заданий требует использования карт атласа.

На выполнение всей работы отводится 45 минут.

Задание с выбором ответа считается выполненным верно, если выбранный учащимся номер ответа совпадает с эталоном. Если ученик выбрал более одного ответа, то задание считается выполненным неверно. Задание с кратким ответом считается выполненным, если записанный ответ совпадает с эталоном. Задание с развёрнутым ответом оценивается учителем с учётом правильности и полноты ответа в соответствии с критериями оценивания.

Номера верных ответов для заданий с выбором ответа, верные ответы для заданий с кратким ответом, примеры ответов на задания с развёрнутым ответом приведены в «Рекомендациях по проверке и оценке выполнения заданий».

Все задания работы с выбором ответа и с кратким ответом оцениваются в 1 балл.

Выполнение задания с развёрнутым ответом оценивается до 2 баллов, задание повышенного уровня до 3 баллов в зависимости от полноты и правильности ответа.

Максимальный балл за выполнение всей работы – 35 баллов.

Вариант I

При выполнении заданий приветствуется использование карт атласа.

На выполнение работы отводится 45 минут.

К 16 заданиям даны варианты ответов, где только один из них правильный.

1. Какое утверждение о географическом положении России является верным?

- 1) На юго-западе Россия граничит с Украиной.
- 2) Крайняя северная точка страны находится на полуострове Ямал.
- 3) Площадь территории страны не превышает 20 млн. кв. км.
- 4) Россия омывается морями четырех океанов.

2. Укажите крайнюю южную точку России

- 1) мыс Челюскин 2) мыс Флигели 3) г. Базардюзю 4) г. Белуха

3. Укажите наиболее низкую по абсолютной высоте равнину

- 1) Русская 3) Среднесибирское плоскогорье
- 2) Западно-Сибирская 4) Прикаспийская низменность

4. Укажите минеральные ресурсы, добыча которых ведётся на полуострове Ямал

- 1) железная руда 2) медная руда 3) уголь 4) газ

5. К внешним процессам формирования рельефа относятся:

- 1) деятельность текучих вод, землетрясения 3) выветривание, деятельность текучих вод
- 2) деятельность ветра, вулканизм 4) землетрясения, вулканизм

6. Для какого типа умеренного климата характерны самые низкие зимние температуры?
1) морского 2) умеренно континентального 3) резко континентального 4) муссонного
7. Крупный атмосферный вихрь с высоким давлением в центре – это
1) циклон 2) антициклон 3) теплый фронт 4) холодный фронт
8. Укажите город, в котором выпадает наибольшее среднегодовое количество атмосферных осадков
1) Москва 2) Новосибирск 3) Якутск 4) Петропавловск-Камчатский
9. Укажите территорию, которая полностью лежит в зоне распространения многолетней мерзлоты
1) Северный Кавказ 2) Урал 3) Западная Сибирь 4) Восточная Сибирь
10. Реки Обь, Енисей, Лена относятся к бассейну
1) Атлантического океана 3) внутреннего стока
2) Северного Ледовитого океана 4) Тихого океана
11. На климат России наибольшее влияние оказывает океан:
1) Тихий 2) Атлантический 3) Северный Ледовитый 4) Индийский
12. Укажите почвы, характерные для зоны степей:
1) подзолистые 2) серые лесные 3) черноземы 4) краснозёмы
13. Определите природную зону по описанию:
Однолетники отсутствуют, т. к. для прохождения полного цикла развития им не хватает ни времени, ни тепла. Характерны: карликовая березка, брусника, лишайник ягель, зеленые мхи.
1) тайга 2) степи 3) лесостепи 4) тундра
14. Неблагоприятное воздействие на природу оказывает
1) проведение снегозадержания на полях
3) создание лесополос в степной зоне
2) осушение болот в верховьях рек
4) террасирование склонов
15. В Беринговом проливе проходит граница России с...
1) Японией 2) США 3) КНДР 4) Канадой
16. Самый большой остров России:
1) Колгуев 3) Сахалин
2) Врангеля 4) Ратманова

Ответы к заданиям впишите без пробелов, запятых и других дополнительных символов.

Ответ запишите по образцу А56Б14В23

17. Установите соответствие между океанами и морями, относящимися к бассейнам данных океанов.

Океаны:

А. Северный Ледовитый

Б. Тихий

В. Атлантический

Моря:

1. Баренцево

2. Балтийское

3. Берингово

4. Каспийское

5. Черное

6. Японское

7. Лаптевых

18. Решите задачу. Самолет вылетел из Хабаровска в Санкт-Петербург в 12.00 часов (местное время). Во сколько часов (по местному времени) он приземлится в Санкт-Петербурге, если в полете самолет был 7 часов.

19. Установите соответствие между формами рельефа и тектоническими структурами, к которым приурочены данные формы рельефа.

Формы рельефа:

А. Западно-Сибирская равнина

Б. Среднесибирское плоскогорье

В. Кавказ

Тектонические структуры:

1. Область кайнозойской складчатости
 2. Западно-Сибирская плита
 3. Сибирская платформа
 4. Область мезозойской складчатости
20. Решите задачу. Владимир из Москвы хочет поздравить Сергея, находящегося в Иркутске, с наступлением Нового Года ровно в полночь по времени Иркутска. Определите, во сколько часов по московскому времени должен позвонить Владимир.
21. Определите реку по описанию.
«Вода в ручейке холодная и прозрачная. Так начинается одна из величайших рек мира... Совсем рядом - необъятный Байкал. По прямой до него 7 км. Почти четыре с половиной тысячи км пробегает она по Сибири, а затем мощным потоком вливается в море Лаптевых».
22. Установите соответствие между субъектами РФ и типами почв, преобладающих на этих территориях.
Территории:
А. Краснодарский край
Б. Камчатский край
В. Московская обл.
Почвы:
1. Лесные вулканические
2. Черноземы
3. Дерново-подзолистые
4. Красно-желтые ферралитные
23. Определите природную зону по описанию:
«... Растительность покрывает менее половины поверхности. На серо-бурых почвах здесь растут полыни и солянки. ... Среди них часто встречаются солончаки и солонцы...»
24. Установите соответствие между каждым из природных ресурсов и видом, к которому он относится.
Природные ресурсы
Виды природных ресурсов
А) энергия Солнца
Б) каменный уголь
В) лесные
1) неисчерпаемые
2) исчерпаемые возобновимые
3) исчерпаемые невозобновимые
25. Определите, в каком из пунктов, обозначенных буквами на карте России, 20 июня Солнце позже всего по времени Гринвичского меридиана поднимется над горизонтом.

Вариант II

При выполнении заданий приветствуется использование карт атласа.

На выполнение работы отводится 45 минут.

К 16 заданиям даны варианты ответов, где только один из них правильный.

1. Укажите крайнюю западную точку России
1) мыс Дежнёва 2) коса в Гданьском заливе 3) о. Ратманова 4) мыс Челюскин
2. Самая короткая граница у России с
1) Польшей 2) Азербайджаном 3) Монголией 4) КНДР
3. Укажите равнину, имеющую наиболее плоский рельеф
1) Русская 3) Среднесибирское плоскогорье
2) Западно-Сибирская 4) Приволжская возвышенность
4. Укажите минеральные ресурсы, добыча которых ведётся на острове Сахалин:
1) нефть, газ 2) калийные соли 3) железные руды 4) медные руды
5. К внутренним процессам формирования рельефа относятся:
1) деятельность текучих вод; вулканизм 3) древние оледенения; деятельность человека
2) деятельность ветра, текучих вод 4) землетрясения, вулканизм
6. Основателем науки «почвоведение» является:
1) А.И. Воейков 2) В.В. Докучаев 3) С.П. Крашенинников 4) М.В. Ломоносов
7. Крупный атмосферный вихрь с низким давлением в центре - это

1) циклон 2) антициклон 3) теплый фронт 4) холодный фронт

8. Укажите город, в котором наиболее теплая зима

1) Санкт-Петербург 2) Пермь 3) Норильск 4) Магадан

9. Укажите территорию, для которой характерна наибольшая заболоченность

1) Русская равнина 3) Западная Сибирь

2) Урал 4) Среднесибирское плоскогорье

10. В питании рек Волга, Обь, Енисей, Лена первое место занимают воды

1) дождевые 2) талые снеговые 3) ледниковые 4) подземные

11. Определите тип почв по описанию:

Это самые лучшие почвы нашей страны. В них - самое большое содержание перегноя. Перегной образуется за счет ежегодного отмирания травяного покрова.

1) серо-бурые почвы пустынь 3) подзолистые

2) черноземы 4) тундрово-глеевые

12. Укажите почвы, характерные для зоны тайги:

1) каштановые 2) черноземы 3) серые лесные 4) подзолистые

13. Определите природную зону по описанию:

Это территории, наименее благоприятные для существования растений, поэтому растительный покров крайне разреженный; характерна засухоустойчивость растений; преобладают полыни и солянки.

1) пустыни 2) степи 3) лесостепи 4) смешанные леса

14. На какой из перечисленных территорий России наиболее вероятны землетрясения?

1) Кавказ 2) острова Новая Земля 3) Урал 4) полуостров Таймыр

15. Какое утверждение о географическом положении России является верным?

1) На юго-западе Россия граничит с Арменией.

2) Крайняя северная точка страны находится на полуострове Ямал.

3) Площадь территории страны превышает 20 млн кв. км.

4) Россия омывается морями трех океанов.

16. Общий уклон территории России:

1) к югу 2) к центру 3) к северу 4) к востоку

Ответы к заданиям впишите без пробелов, запятых и других дополнительных символов.

Ответ запишите по образцу А56Б14В23

17. Установите соответствие между океанами и морями, относящимися к бассейнам данных океанов.

Океаны:

А. Северный Ледовитый

Б. Тихий

В. Атлантический

Моря:

1. Черное

2. Охотское

3. Каспийское

4. Восточно-Сибирское

5. Азовское

6. Чукотское

7. Берингово

18. Решите задачу. Самолет вылетел из Омска в Санкт-Петербург в 14.00 часов (местное время). Во сколько часов (по местному времени) он приземлится в Санкт-Петербурге, если в полете самолет был 3 часа.

19. Установите соответствие между формами рельефа и тектоническими структурами, к которым приурочены данные формы рельефа.

Формы рельефа:

А. Восточно-Европейская равнина

Б. Западно-Сибирская равнина

В. Урал

Тектонические структуры:

1) Область кайнозойской складчатости

- 2) Западно-Сибирская плита
- 3) Область герцинской складчатости
- 4) Русская платформенная форма

20. Решите задачу. Сколько времени будет в Лондоне, когда в Москве 15 часов дня?

21. Определите, описание каких ландшафтов дано в отрывке.

«...Мало на Земле мест, где они занимали бы такие колоссальные площади, как в Васюганье. Кажется, нет конца и края этим унылым, на первый взгляд, однообразным ландшафтам. И все же они неодинаковы. Вот редкие сосны поднимаются одна за другой над....., образуя так называемый рям, вот вместо сосен забелели березы, и это уже согра... Есть здесь инизинные, осоковые - настоящие топи. Когда-то на их месте были озера, которые потом затянулись растительностью и превратились в займища...»

22. Установите соответствие между территориями РФ и типами почв, преобладающими на этих территориях.

Территории:

- А. Р.Калмыкия
- Б. Р.Якутия
- В.Калининградская обл.

Почвы:

- 1). Мерзлотно-таежные
- 2). Каштановые
- 3). Дерново-подзолистые
- 4). Чернозёмы

23. Определите природную зону по описанию:

«...Это царство ковылей. Внешний облик растительности своеобразен, неповторим - серебристое, седое море, волнующееся от ветра...»

24. Установите соответствие между каждым из природных ресурсов и видом, к которому он относится.

Природные ресурсы

Виды природных ресурсов

- А) энергия Солнца
- Б) каменный уголь
- В) земельные
- 1) неисчерпаемые
- 2) исчерпаемые возобновимые
- 3) исчерпаемые невозобновимые

25. Определите, в каком из пунктов, обозначенных буквами на карте Евразии, 1 августа Солнце будет находиться выше всего над горизонтом в 7 часов по солнечному времени Гринвичского меридиана.

БИОЛОГИЯ

5

класс

Входная контрольная работа

Цели работы: выявить остаточные знания межпредметного характера; сформировать у учащихся представление о биологии как науке о живой природе;

Характеристика заданий: Задания 1-6 позволяют выявить знания основных межпредметных понятий на базовом уровне: представления учащихся о науках, изучающих живые организмы; знания об органоидах клетки; знания о химическом составе клетки; знания о способах питания организмов; познавательные УУД: умение классифицировать и систематизировать понятия межпредметного характера. Задания 7-9 позволяют выявить: познавательные УУД: сопоставлять название клеточных структур с выполняемыми функциями; понимать смысл биологических терминов; устанавливать соответствие между органами растения и их функциями; знать названия лекарственных растений и их применение;

Содержание работы:

1. Контроль знаний состоит из 10 заданий.
2. На выполнение работы отводится 30 минут.
3. Общий максимальный балл за выполнение теста – 18 баллов.
6. Оценка «2» ставится за работу, набравшую менее 9 баллов,
«3» – от 9 до 11 баллов,
«4» – от 12 до 15 баллов,
«5» – от 16 до 18 баллов.

Вариант №1

1. Как называется наука о живой природе?
2. Назовите часть клетки, содержащая клеточный сок.
3. Как называются органоиды, придающие растению зеленый цвет?
4. Представители какого царства питаются неорганическими веществами?
5. Перечислите органические вещества клетки.
6. Как называют часть организма, которая выполняет особую функцию и обладает особым строением.
7. Найдите соответствие между названиями клеточных структур и соответствующими им признаками:

1. Ядро	А. обеспечение прочности
2. Клеточная стенка	Б. деление клетки

8. Найдите ЛИШНЕЕ в предложениях:

А – Строение микроскопа: окуляр, зеркало, объектив, ручка, штатив.

Б – К органическим веществам относятся: белки, жиры, вода, углеводы.

9. Установите соответствие между содержанием первого и второго столбцов

ОРГАНИЗМЫ А) шиповник Б) жаворонок В) собака Г) берёза Д) лиственница Е) паук-крестовик	НАУКИ 1) ботаника 2) зоология
---	-------------------------------------

10. Ответьте на вопрос.

Какие лекарственные растения вам приходилось использовать и при каких заболеваниях?

Ответ запишите в таблице.

Название растения	Заболевание
-------------------	-------------

Вариант №2

1. Как называется наука о растениях?
2. Назовите часть клетки, где хранится наследственная информация.
3. Как называется книга, в которую занесены названия редких и исчезающих видов живых организмов?

4. Представители какого царства питаются органическими веществами и способны актив-но передвигаться?
5. Перечислите неорганические вещества клетки.
6. Как называют группу клеток, сходных по строению, функциям и имеющих общее происхождение.
7. Найдите соответствие между названиями клеточных структур и соответствующими им признаками:

1. Вакуоль	А. поступление веществ в клетку
2. Мембрана	Б. клеточный сок

8. Найдите ЛИШНЕЕ в предложениях:

А – Приборы для изучения строения клеток: лупа, микроскоп, телескоп.

Б – В состав животной клетки входят: ядро, цитоплазма, хлоропласты, мембрана.

9. Установите соответствие между содержанием первого и второго столбцов

ОРГАНИЗМЫ А) окунь Б) сойка В) медуза Г) заяц	СРЕДА ОБИТАНИЯ 1) наземно-воздушная 2) водная
---	---

10. Установите соответствие между органами растения и их функциями:

Органы растения 1) корень; 2) стебель; 3) лист; 4) цветок	Функции а) питание; б) укрепление растения в почве; в) проводит воду с минеральными солями; г) участвует в семенном размножении
---	---

Полугодовая контрольная работа

Цель работы: оценить уровень усвоения учащимися 5 класса предметного содержания курса биологии за первое полугодие по программе основной школы, и выявления элементов содержания, вызывающих наибольшие затруднения.

Материал промежуточной проверочной работы направлен на проверку усвоения пятиклассниками важнейших знаний, предметных умений и видов познавательной деятельности, представленных в первых двух разделах курса «Биология – наука о животном мире», «Многообразие живых организмов». Связь работы с ГИА и ЕГЭ проявляется в построении структуры КИМ.

Характеристика заданий:

Задания 1-15 позволяют определить уровень предметных УУД: выделение существенных признаков биологических объектов и процессов; объяснение роли различных организмов в жизни человека; сравнение биологических объектов и процессов; умение делать выводы на основе сравнения; знание основных правил поведения в природе и основ сохранения здорового образа жизни.

Задания 16-18 позволяют выявить уровень сформированности метапредметных и личностных УУД: овладение умением давать определения, понятия, делать выводы; умение анализировать и оценивать информацию; сформированность познавательного интереса, направленного на изучение живой природы.

Содержание работы:

1. Контроль знаний состоит из 18 заданий. Содержит 15 заданий с выбором одного варианта ответа из четырех предложенных. Все задания базового уровня сложности. Три задания повышенного уровня сложности с кратким ответом: 1- с выбором трех верных ответов из шести; 2- задание на определение соответствия; 3- задание на включение пропущенных в тексте терминов и понятий.

2. На выполнение работы отводится 40 минут.

3. 1-16 задание ставится 1 балл, 17-18 ставится 2 балла. Общий максимальный балл за выполнение теста – 20 баллов. Оценка «2» ставится за работу, набравшую менее 10 баллов, «3» – от 10 до 13 баллов, «4» – от 14 до 17 баллов, «5» – от 18 до 20 баллов

Выберите один верный ответ из четырех предложенных

1. Биология – это наука

- о звездах
- о веществах
- о живой природе

- о Земле, её форме и строении
2. Первым учёным, который наблюдал клетки растений в микроскоп, был
- Н. Коперник
 - А. Левенгук
 - Р. Гук
 - К. Птолемей
3. Постоянные структуры клетки, выполняющие определенную работу, называют:
- деталями
 - органоидами
 - органами
 - отделами
4. Раздражимость характерна:
- для всех природных тел
 - только для животных
 - только для растений
 - только для живых существ
5. Клеточное строение имеют:
- все природные тела
 - только животные
 - только растения
 - все живые существа
6. Органоиды, отвечающие за дыхание клетки:
- рибосомы
 - лизосомы
 - митохондрии
 - хромосомы
7. Цитоплазма клетки:
- осуществляет связь между частями клетки
 - способствует соединению клеток между собой
 - выполняет защитную функцию
 - обеспечивает поступление веществ в клетку
8. Изучение объекта с помощью линейки и весов получило название:
- разглядывание
 - измерение
 - наблюдение
 - эксперимент
9. Тубус главная часть:
- лупы
 - секундомера
 - микроскопа
 - бинокля
10. К. Линней создал
- классификацию организмов
 - учение о строении Вселенной
 - учение об изменяемости живых организмов
 - учение о биосфере
11. Ядра не имеют клетки
- животных
 - бактерий
 - растений
 - простейших
12. Заболевание, вызываемое бактериями:
- грипп
 - туберкулез

- СПИД
 - ветряная оспа
13. Плодовое тело имеют:
- все грибы
 - только шляпочные грибы
 - плесневые грибы
 - дрожжи
14. Самые древние растения -это:
- папоротники
 - голосеменные
 - водоросли
 - мхи
15. Слоевидцем называют тело:
- мха
 - многоклеточной водоросли
 - папоротника
 - лиственницы

Выберите три верных ответа из шести предложенных

16. К позвоночным животным относятся:

1)карась; 2) лягушка; 3) бабочка; 4)инфузория-туфелька; 5)ястреб; 6)кальмар.

17. Установите соответствие между природными зонами и их обитателями. Впишите в таблицу цифры выбранных ответов.

ОРГАНИЗМЫ	ПРИРОДНЫЕ ЗОНЫ
А)голубь Б)медуза В)краб Г)крокодил	1)беспозвоночные животные
Д)антилопа Е)дождевой червь	2)позвоночные

18. Заполните таблицу «Роль животных в жизни человека».

Название животного	Значение для человека
1.пчела	
2.верблюд	
3.аскарида	
4.каarp	

Итоговая контрольная работа

Цель работы:

- ✓ достижения учащимися 5 класса уровня базовой подготовки
- ✓ сформировать у учащихся представление о биологии как науки о живой природе;

Характеристика заданий:

Задания 1-10 позволяют выявить:

Познавательные УУД:

- ✓ умение сопоставлять свойства живых организмов;
- ✓ проводить простейшую классификацию живых организмов по отдельным царствам;
- ✓ определять признаки живой природы;
- ✓ различать основные органоиды клетки.
- ✓ определять принадлежность биологических объектов к одному из царств живой природы;

Регулятивные УУД:

- ✓ планирование этапов выполнения работы;
- ✓ осуществлять проверку, вносить исправления

Содержание работы:

1. Контроль знаний состоит из 10 заданий.
2. На выполнение работы отводится 40 минут.
3. Общий максимальный балл за выполнение теста – 18 баллов.

4. Оценка «2» ставится за работу, набравшую менее 9 баллов,
 «3» – от 9 до 11 баллов,
 «4» – от 12 до 15 баллов,
 «5» – от 16 до 18 баллов.

Вариант №1

1. Рассмотрите клетку, изображённую на рисунке, и напишите, какой цифрой обозначено её ядро.

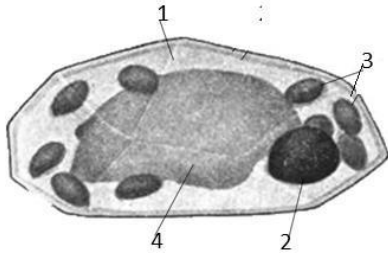

2. Как называются, организмы, участвующие в создании органического вещества?
 3. Что означает зеленоватый налёт на подгнивших плодах лимона.
 4. Чем покрыта растительная клетка снаружи?
 5. Что называется абиотическими факторами среды?
 6. Какая среда обитания характерна для человека?
 7. Как называется резервуар, в котором содержится клеточный сок?
 8. Какого цвета могут быть пластиды?
 9. Какие среды обитания живых организмов вы знаете?
 10. Дайте ответы на поставленные вопросы.
- Симбиоз – это ...
 Мицелий – это...

Вариант №2

1. Рассмотрите клетку, изображённую на рисунке, и напишите, какой цифрой обозначено её хлоропласты.

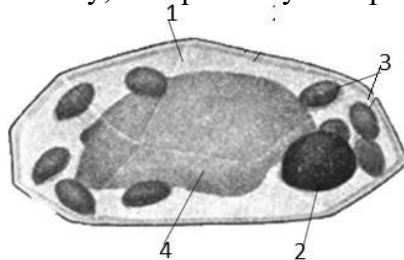

2. Как называются, организмы, участвующие в разложении органического вещества?
 3. К каким организмам по своему строению должен быть отнесен олений мох (ягель).
 4. Чем представлена внутренняя среда клетки?
 5. Что называется биотическими факторами среды?
 6. Какая среда обитания характерна для рыб?
 7. Органоид клетки, в котором находятся хромосомы.
 8. Какие царства живых организмов вы знаете?
 9. Напишите строения микроскопа
 10. Дайте ответы на поставленные вопросы.
- Автотрофы – это ...
 Главный орган размножения покрытосеменных растений - ...

6

класс

Входная контрольная работа

Цель работы – выявить пробелы в освоении программы по биологии за 5 класс, определить формы деятельности, направленные на их устранение.

Входная диагностика позволит выработать траекторию дальнейшей работы над формированием УУД у учащихся 6 класса.

Характеристика заданий:

Задания 1-10 позволяют выявить:

Знания основных межпредметных понятий на базовом уровне:

- ✓ представления учащихся о науках, изучающих живые организмы;
- ✓ знания об органоидах клетки;
- ✓ знания о правилах работы в кабинете биологии, с биологическими приборами и инструментами;
- ✓ знания о признаках строения и жизнедеятельности растительных клеток и тканей;
- ✓ **Познавательные УУД:** умение классифицировать и систематизировать понятия межпредметного характера;
- ✓ различать на рисунках (схемах) части, органоиды клетки и ткани.

Задания 10-20 позволяют выявить:

Познавательные УУД:

- ✓ различать на рисунках и фотографиях отделы растений.
- ✓ понимать смысл биологических терминов;
- ✓ выделять существенные признаки строения и жизнедеятельности бактерий, грибов, лишайников, растений;
- ✓ объяснять роль бактерий, грибов природе и жизни человека;
- ✓ объяснять роль биологии в практической деятельности людей;
- ✓ определять принадлежность живых организмов к определенным средам жизни.

Содержание работы:

1. Контроль знаний состоит из 20 заданий.
2. На выполнение работы отводится 40 минут.
3. Задания 1-16 – 1 балл; задания 17-20 – 2 балла. Общий максимальный балл за выполнение теста – 25 баллов.
4. Оценка «2» ставится за работу, набравшую менее 10 баллов,
 «3» – от 11 до 15 баллов,
 «4» – от 16 до 20 баллов,
 «5» – от 21 до 25 баллов.

Ответом к заданиям 1–16 является одна цифра, которая соответствует номеру правильного ответа. Запишите цифру в поле ответа в тексте работы, а затем перенесите в бланк ответов № 1 справа от номера соответствующего задания.

1. Биология это наука, изучающая:

- 1) строение объектов живой и неживой природы;
- 2) жизнь во всех её проявлениях;
- 3) взаимодействия объектов живой и неживой природы;
- 4) рациональные пути использования природных ресурсов.

2. Изучение объекта с помощью весов и линейки относится к методу:

- 1) разглядывания;
- 2) измерения;
- 3) наблюдения;
- 4) экспериментирования.

3. Научный метод исследования, не предполагающий никаких манипуляций по отношению к нему, называется

- 1) наблюдением
- 2) рассматриванием
- 3) экспериментированием
- 4) измерением

Прочитайте текст и выполните задания 4 и 5.

Дима прочитал книгу о растениях и решил поставить свой опыт. Ему было интересно исследовать химический состав различных органов и тканей растений. Мальчик взял сырой клубень картофеля, разрезал его, и капнул на свежий срез йод. Срез сначала посинел, а потом окрасился в темный цвет.

4. Предположите, наличие какого вещества смог доказать Дима в своём опыте?

- 1) Белка
- 2) Крахмала
- 3) Жиров
- 4) Минеральных солей

5. Дима попытался повторить опыт и использовал йод для срезов стебля фиалки, цветка фиалки, корня фиалки. Но похожего результата не получил. Какой вывод можно сделать по результатам этого опыта?

- 1) Запасные вещества фиалке не нужны.
- 2) Йод не подходит для определения большинства органических веществ.
- 3) Фиалка не синтезирует органические вещества.
- 4) Органические вещества откладываются только в запасяющих органах растения, например, в клубне.

Прочитайте текст и выполните задания 6–10.

Трудно себе представить изучение живой природы без микроскопа. На протяжении трёх последних столетий микроскоп является одним из основных инструментов учёного-биолога. В настоящее время этим оптическим прибором активно пользуются врач-лаборант и хирург-офтальмолог, учёный-генетик и инженер-эколог. Число профессий, где специалисты применяют микроскоп в своей деятельности, с каждым годом только увеличивается. На уроках биологии вы также пользовались этим прибором. Вспомните его устройство и назначение и выполните задания 6–10.

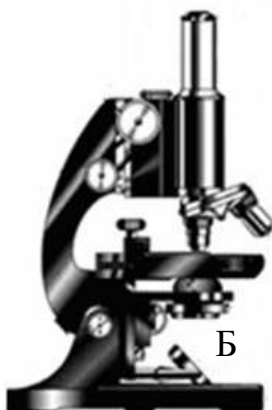

6. Буква Б на рисунке:

- 1) зеркало
- 2) объектив
- 3) тубус
- 4) окуляр

7. Основная часть микроскопа

- 1) тубус
- 2) штатив
- 3) предметный столик
- 4) зеркало

8. Николаю необходимо изучить строение растительной клетки. Для успешного выполнения исследования ему необходим микроскоп с увеличением, равным $\times 200$. У него есть объектив, дающий увеличение в 20 раз ($\times 20$). Какое увеличение окуляра ему необходимо?

- 1) $\times 4000$
- 2) $\times 220$
- 3) $\times 180$
- 4) $\times 10$

9. Рассмотрите рисунки.

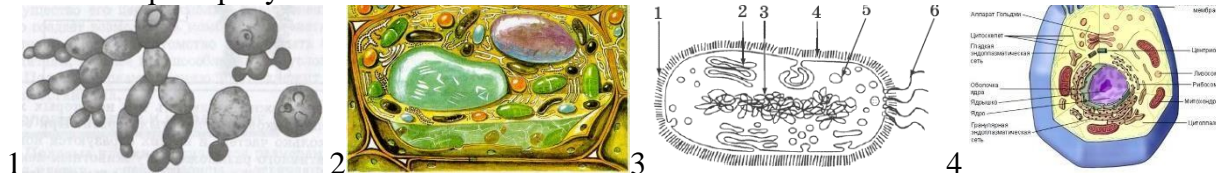

Укажите, на каком из них изображена растительная клетка:

- 1) 1
- 2) 2
- 3) 3
- 4) 4

10. Какой компонент клетки управляет всеми её функциями и содержит всю наследственную информацию?

- 1) оболочка
- 2) цитоплазма

- 3) ядро
 4) вакуоль
 11. Какие бактерии считают «санитарами планеты»?

- 1) молочнокислые
 2) гниения
 3) уксуснокислые
 4) клубеньковые

12. Какой цифрой на рисунке обозначена грибница гриба:

- 1) 1;
 2) 2;
 3) 3
 4) 4.

4

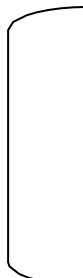
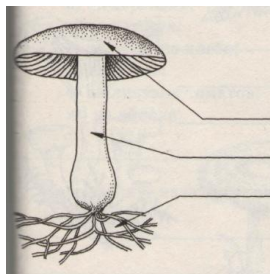

13. Из какого гриба удалось выделить вещество, убивающее бактерии (антибиотик)

- 1) мукор
 2) мухомор
 3) пеницилл
 4) дрожжи.

14. К какому отделу растений относится улотрикс?

- 1) Бурые водоросли
 2) Зелёные водоросли
 3) Мхи
 4) Папоротникообразные

15. На какой картинке изображён мох?

1



2



3



4



- 1) 1
 2) 2
 3) 3
 4) 4

16. Каков отличительный признак лишайников

- 1) сожительство гриба и корня растения
 2) обитание в организме хозяина
 3) сожительство гриба и водоросли
 4) размножение спорами

Ответом к заданиям 17–20 является последовательность цифр, которую следует записать в бланк ответов № 1 справа от номера соответствующего задания, начиная с первой клеточки, без пробелов, запятых и других дополнительных символов. Каждую цифру пишете в отдельной клеточке в соответствии с приведёнными в бланке образцами.

17. Выберите три правильных ответа. Проводящие ткани

- 1) образованы только мертвыми клетками

- 2) имеют вид трубок или сосудов
- 3) образованы живыми и мертвыми клетками
- 4) обеспечивают прочность растениям
- 5) обеспечивают передвижение веществ
- 6) участвует в образовании новых клеток

18. Установите соответствие между организмом и средой, в которой он обитает. Для этого к каждому элементу первого столбца подберите позицию из второго столбца. Впишите в таблицу цифры выбранных ответов.

ОРГАНИЗМ	СРЕДА
А) личинка майского жука	1) водная
Б) личинка комара	2) почвенная
В) дождевой червь	
Г) крот	
Д) дельфин	
Е) гидра	

19. Вставьте в текст «Голосеменные растения» пропущенные термины из предложенного перечня, используя для этого цифровые обозначения. Запишите в текст цифры выбранных ответов, а затем получившуюся последовательность цифр (по тексту) впишите в приведённую ниже таблицу.

ГОЛОСЕМЕННЫЕ РАСТЕНИЯ

Большую часть произрастающих на территории России голосеменных растений обычно называют _____ (А) из-за особого строения листьев. Стволы этих деревьев и кустарников богаты смолой. Она не позволяет развиваться спорам паразитических грибов. Ещё одной отличительной особенностью голосеменных является развитие на побеге _____ (Б), в которых развиваются семена. В лесах встречаются деревья: тенелюбивая ель и светолюбивая _____ (В), а также кустарник _____ (Г).

ПЕРЕЧЕНЬ ТЕРМИНОВ:

- | | | | |
|--------------|-----------------|--------------|----------|
| 1) коробочка | 2) можжевельник | 3) плод | 4) сосна |
| 5) споровое | 6) хвойное | 7) цветковое | 8) шишка |

20. Установите последовательность групп растений в порядке их усложнения в процессе эволюции:

- 1) голосеменные
- 2) водоросли
- 3) цианобактерии
- 4) покрытосеменные
- 5) папоротники

Полугодовая контрольная работа

Цель работы: оценить уровень усвоения учащимися 6 класса предметного содержания курса биологии за первое полугодие по программе основной школы, и выявления элементов содержания, вызывающих наибольшие затруднения.

Характеристика заданий:

Задания 1-10 позволяют определить уровень предметных УУД:

- ✓ давать определения основных биологических понятий;
- ✓ пользоваться биологическими терминами и понятиями;
- ✓ умение делать выводы на основе сравнения; знание основных правил поведения в природе и основ сохранения здорового образа жизни.

Задания 11-13 позволяют выявить уровень сформированности метапредметных и личностных УУД:

- ✓ овладение умением давать определения, понятия, делать выводы; умение анализировать и оценивать информацию;
- ✓ сформированность познавательного интереса, направленного на изучение живой природы.

Содержание работы:

1. Контроль знаний состоит из 13 заданий.

2. На выполнение работы отводится 40 минут.
3. 1-10 задание - 1 балл, 11-13 – 3 балла. Общий максимальный балл за выполнение теста – 19 баллов.
4. Оценка «2» ставится за работу, набравшую менее 9 баллов,
«3» – от 10 до 13 баллов,
«4» – от 14 до 16 баллов,
«5» – от 17 до 19 баллов

Вариант №1

1. Наука о растениях называется
 - а) Анатомия;
 - б) микробиология;
 - в) зоология;
 - г) ботаника.
2. За счет деления клеток какой ткани происходит рост побега, разрастание листьев, утолщение стеблей и корней
 - а) опорная (механическая);
 - б) образовательная;
 - в) покровная;
 - г) основная.
3. Вегетативный орган растения
 - а) цветок
 - б) побег
 - в) плод
 - г) семя
4. Многие двудольные растения имеют:
 - а) мочковатую корневую систему;
 - б) только придаточные корни;
 - в) стержневую корневую систему;
 - г) боковые и придаточные корни.
5. Придаточными называют корни:
 - а) развивающиеся из корешка зародыша;
 - б) отрастающие от стебля;
 - в) развивающиеся на главном корне;
 - г) развивающиеся на всех корнях.
6. Размножение папоротников, как правило, осуществляется
 - а) с помощью специализированных клеток – спор;
 - б) с помощью листьев;
 - в) путём деления клеток;
 - г) путём рассеивания семян.
7. Покрытосеменные имеют
 - а) плод;
 - б) шишки;
 - в) цветок;
 - г) плод.
8. Какой тип взаимоотношений устанавливается между берёзой и подосиновиком
 - а) паразитизм;
 - б) сапрофизм;
 - в) никакой;
 - г) симбиоз.
9. В каких целях используют дрожжевые грибы
 - а) для соления
 - б) не используются
 - в) для получения пенициллина
 - г) в хлебопечении, пивоварении
10. Места прикрепления листьев к побегу называют...
 - а) узлами

- б) междуузлиями
- в) конусом
- г) пазухой

11. Установите соответствие между органоидами растительной клетки и их функциями

Органоиды растительной клетки	Функции
1.оболочка 2.цитоплазма 3.вакуоль 4.хлоропласты 5.ядро	А) придаёт клетке форму Б) отвечает за передачу наследственных признаков от клетки к клетке В) место запаса воды, регулирует давление клеточной жидкости Г) содержат пигмент хлорофилл, участвуют в образовании органических веществ Д) прозрачное, полужидкое вещество клетки, в котором находятся ядро, пластиды, вакуоль

12. Выпишите, из предложенного перечня признаки однодольных растений.

- а) семя покрыто кожурой;
- б) имеется одна семядоля;
- в) имеются две семядоли;
- г) имеется зародыш;
- д) имеется эндосперм.

13. Один юннат рассказал об опыте, который он начал за 2 недели до урока. Он вырастил проросток фасоли и, когда стебель достиг 15 см, срезал его верхушку примерно настолько, насколько прищипывал корешок проростка. Ежедневно наблюдал, что происходит с этим растением. Делал записи в дневнике наблюдений. Предположите, как выглядели результаты опыта.

Вариант №2

1. Защиту внутреннего содержимого клетки обеспечивает

- а) мембрана;
- б) митохондрия;
- в) рибосома;
- г) пластида.

2. Мертвые клетки, по которым вода и растворённые вещества поднимаются вверх по стеблю к листьям, называются:

- а) межклетники;
- б) сосуды
- в) механическая ткань
- г) корневой волосок.

3. Многие однодольные растения имеют:

- а) мочковатую корневую систему;
- б) только придаточные корни;
- в) стержневую корневую систему;
- г) боковые и придаточные корни.

4. Какую из перечисленных функций корень не выполняет?

- а) закрепление растения в почве
- б) всасывание воды и минеральных солей из почвы
- в) запасание питательных веществ
- г) образование органических веществ в листьях

5. Цветок и плод развиваются из

- а) спящей почки
- б) генеративной почки
- в) вегетативной почки
- г) верхушечной почки

6. Среди мохообразных есть вид, способный накапливать в теле много капельно-жидкой воды

- а) кукушкин лён
- б) мох сфагнум
- в) маршанция

- г) дубовый мох
7. Бактерии, минерализующие перегной почвы
- а) гнилостные
- б) клубеньковые
- в) паразитические
- г) почвенные
8. Выделите главную особенность бактерий
- а) нет ядра и клеточной оболочки
- б) клетки без оформленного ядра
- в) клеточная стенка из целлюлозы
- г) все являются паразитами
9. Побегом называют ...
- а) почки
- б) стебель с листьями и почками
- в) почки и листья
- г) корень, листья и почки
10. Бактерии и грибы питаются ...
- а) только путем фотосинтеза
- б) готовыми органическими веществами
- в) только поселяясь на продукты питания
11. Установите соответствие между растениями и способами их расселения

Способы расселения растений	Растения
1. спорами	А. кукушкин лён
2. семенами	Б. плаун булавовидный
	В. хвощ полевой
	Г. сосна чёрная

12. Выберите верные суждения:
- а) Цветковыми растениями называются те, которые цветут хотя бы раз в жизни;
- б) Водоросли относятся к высшим растениям;
- в) Орган – часть организма, имеющая определённое строение и выполняющая определённые функции;
- г) Высшие растения имеют дифференцированные органы;
- д) Вегетативные органы отвечают за размножение растений;
- е) Основная функция корня – удержание растения на земле;
- ж) Листья папоротника называются – вайи;
- з) Клеточная стенка состоит из целлюлозы.
13. Клетки кожицы листа прозрачные, бесцветные. Какое значение в жизни растения имеет такая особенность их строения?

Итоговая контрольная работа

Цель работы: определить уровень подготовки учащихся 6 классов.

Выявить наиболее трудные для учащихся элементы содержания при изучении разделов «Бактерии. Грибы. Растения». Оценить уровень освоения основных формируемых предметом видов деятельности при изучении разделов «Бактерии. Грибы. Растения».

Характеристика заданий:

Задания направлены на проверку сформированности у учащихся:

- ✓ специфических биологических умений по работе с биологическими объектами в целях полноценного их изучения;
- ✓ овладение видами деятельности по получению нового биологического знания, преобразованию и применению знания в учебных, учебно-проектных и социально-проектных ситуациях;
- ✓ уровня сформированности естественно-научного типа мышления, научных представлений, владения научной биологической терминологией, ключевыми биологическими понятиями, методами и приемами.

Содержание работы:

1. Контроль знаний состоит из 21 задания.
2. На выполнение работы отводится 40 минут.
3. Общий максимальный балл за выполнение теста – 23 баллов.

4. Оценка «2» ставится за работу, набравшую менее 12 баллов,
«3» – от 12 до 15 баллов,
«4» – от 16 до 20 баллов,
«5» – от 21 до 23 баллов.

1. В корнях бобовых растений могут поселяться бактерии:
 - а) паразитические
 - б) серобактерии
 - в) клубеньковые
 - г) нитробактерии
2. Человек использует бактерии для получения:
 - а) спирта
 - б) ферментов
 - в) простокваши
 - г) всё перечисленное верно
3. Мхи прикрепляются к почве с помощью:
 - а) придаточных корней
 - б) ризоидов
 - в) листьев
 - г) главного корня
4. Коробочка с крышечкой у кукушкина льна является:
 - а) листом
 - б) почкой
 - в) спорофитом
 - г) гаметофитом
5. Гаметофит у папоротника:
 - а) однополый, мужской
 - б) однополый женский
 - в) обоеполый
 - г) всё перечисленное верно
6. К колониальным водорослям относится:
 - а) улотрикс
 - б) хламидомонада
 - в) вольвокс
 - г) спирогира
7. У водорослей тело представлено:
 - а) листьями
 - б) слоевищем и корнями
 - в) слоевищем
 - г) листьями и корнями
8. К водорослям, которые передвигаются с помощью жгутиков, относится(ятся):
 - а) вольвокс и порфира
 - б) вольвокс и хламидомонада
 - в) ламинария
 - г) фукус
9. Морской капустой называют:
 - а) хлореллу
 - б) фукус
 - в) ламинарию
 - г) спирогиру
10. К голосеменным растениям, достигающим высоты более 100 м, относится:
 - а) кедр
 - б) секвойя
 - в) пихта
 - г) кипарис
11. Наука о грибах называется:

- а) цитологией;
 - б) ботаникой;
 - в) зоологией;
 - г) микологией.
12. Грибы обладают признаками:
- а) растений;
 - б) животных;
 - в) бактерий и животных
 - г) растений и животных
13. Мочковатая коневая система характерна для:
- а) вишни
 - б) пшеницы
 - в) капусты
 - г) малины
14. Число видов цветковых растений около:
- а) 10 тысяч
 - б) 250 тысяч
 - в) 25 тысяч
 - г) 500 тысяч
15. К двудольным растениям относится:
- а) тюльпан
 - б) кукуруза
 - в) картофель
 - г) чеснок
16. У пасленовых плод:
- а) зерновка
 - б) ягода
 - в) костянка
 - г) стручок
17. Цветки сложноцветных собраны в соцветие:
- а) колос
 - б) корзинка
 - в) кисть
 - г) головка
18. Для покрытосеменных, в отличие от голосеменных, характерно наличие:
- а) смоляных ходов
 - б) шишек
 - в) двойного оплодотворения
 - г) иголок
19. Арахис относится к семейству:
- а) Сложноцветные
 - б) Бобовые
 - в) Розоцветные
 - г) Злаковые
20. Закончите предложения.
- а) Классификацией организмов, распределением по группам на основе сходства и родства занимается наука.....
 - б) Самые древние обитатели нашей планеты.....
 - в) Тонкие, ветвящиеся нитевидные трубочки гриба называются.....
 - г) В слоевище лишайников входят грибные гифы и
 - д) Орган размножения цветковых растений, который развивается из цветка и служит для защиты и распространения семян – это
21. Выпишите, из предложенного перечня части пестика:
- а) рыльце
 - б) венчика
 - в) тычинок

- г) столбика
- д) чашечки
- е) завязи

7

класс

Входная контрольная работа

Цель работы – выявить пробелы в освоении программы по биологии за 6 класс, определить формы деятельности, направленные на их устранение.

Входная диагностика позволит выработать траекторию дальнейшей работы над формированием УУД у учащихся 7 класса.

Предусмотрена оценка сформированности следующих УУД:

Регулятивные действия:

- ✓ целеполагание, планирование, контроль и коррекция, саморегуляция.

Общеучебные УУД:

- ✓ поиск и выделение необходимой информации;
- ✓ структурирование знаний;
- ✓ осознанное и произвольное построение речевого высказывания в письменной форме;
- ✓ определение основной и второстепенной информации.

Логические универсальные действия:

- ✓ анализ объектов в целях выделения признаков;
- ✓ синтез, в том числе самостоятельное достраивание с восполнением недостающих компонентов;
- ✓ выбор оснований и критериев для сравнения;
- ✓ подведение под понятие; выведение следствий;
- ✓ установление причинно-следственных связей;
- ✓ построение логической цепи рассуждений; доказательство.

Коммуникативные действия:

- ✓ умение с достаточной полнотой и точностью выражать свои мысли в соответствии с задачами и условиями коммуникации.

Содержание работы:

1. Контроль знаний состоит из 11 заданий.
2. На выполнение работы отводится 20 минут.
3. Задания 1-10 – 1 балл; задания 11– 5 баллов. Общий максимальный балл за выполнение теста – 15 баллов.
6. Оценка «2» ставится за работу, набравшую менее 7 баллов,
«3» – от 8 до 10 баллов,
«4» – от 11 до 13 баллов,
«5» – от 14 до 15 баллов.

При выполнении заданий из трех предлагаемых ответов выберите один верный

1. К каким органам относятся цветок.
 - а) генеративным
 - б) вегетативным
 - в) основным
2. Основная функция корня растения:
 - а) почвенное питание и удерживание в почве
 - б) рост и запасание питательных веществ
 - в) рост и размножение
3. Из воздуха лист получает:
 - а) воду
 - б) азот
 - в) углекислый газ
4. Побег состоит из:
 - а) стебля, листьев и корня
 - б) листьев почек и цветков

в) стебля, почек, листьев

5. Рассмотрите рисунок. Что изображено на рисунке под цифрой 1?

- а) придаточный корень
- б) главный корень
- в) боковой корень

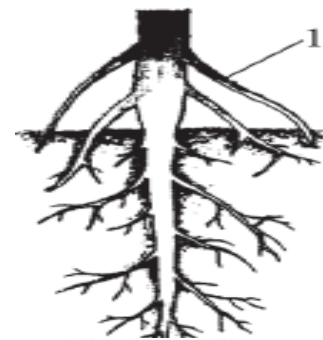

6. При прорастании семени пшеницы проросток первое время получает питательные вещества из:

- а) семядоли и зародышевого корешка
- б) эндосперма
- в) почвы

7. Укажите рисунки, на которых изображены плоды костянка и многокостянка

- а) 1 и 2
- б) 2 и 3
- в) 1 и 4

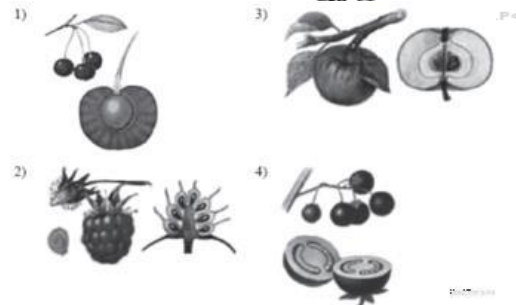

8. Какими цифрами обозначены зародыш и зародышевый корешок фасоли?

- а) 2 и 4
- б) 1 и 3
- в) 2 и 3

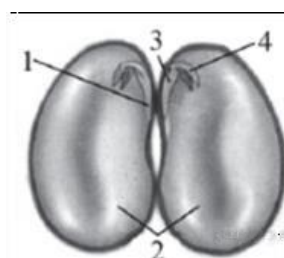

9. Раствор органических веществ в растении опускается по:

- а) ситовидным трубкам
- б) сосудам древесины
- в) клеткам камбия

10. Выберите растение, у которого видоизменённый корень:

- а) лук
- б) репа
- в) картофель

11. Установите соответствие и внесите в таблицу:

- 1. Почка растений – это зачаточный
- 2. Плод - это видоизменённый
- 3. Луковица – это видоизменённый
- 4. Свекла – это
- 5. Корневища георгина и ландыша – это видоизмененный
- 6. Корнеплод моркови – это видоизменённый
- 7. Усики гороха – это видоизменения
- 8. Колючки у шиповника – это видоизменения
- 9. Усики винограда – это видоизменения

- А. побег
- Б. корнеплод
- В. корень
- Г. цветок
- Д. листьев

Полугодовая контрольная работа

Цель работы: оценить уровень усвоения учащимися 7 класса предметного содержания курса биологии за первое полугодие по программе основной школы, и выявления элементов содержания, вызывающих наибольшие затруднения.

Характеристика заданий:

Задания 1-10 позволяют определить уровень предметных УУД:

- ✓ давать определения основных биологических понятий;
- ✓ пользоваться биологическими терминами и понятиями;
- ✓ умение делать выводы на основе сравнения;
- ✓ определять принадлежность биологических объектов к определенной систематической

группе;

✓ различать на таблицах органов и систем органов животных, растений разных отделов, животных отдельных типов и классов.

Задания 11-14 позволяют выявить уровень сформированности метапредметных и личностных УУД:

✓ овладение умением давать определения, понятия, делать выводы; умение анализировать и оценивать информацию;

✓ сформированность познавательного интереса, направленного на изучение живой природы.

Содержание работы:

1. Контроль знаний состоит из 14 заданий.

2. На выполнение работы отводится 30 минут.

3. 1-10 задание - 1 балл, 11-14 задание – 2 балла. Общий максимальный балл за выполнение теста – 18 баллов.

4. Оценка «2» ставится за работу, набравшую менее 9 баллов, «3» – от 9 до 12 баллов, «4» – от 13 до 16 баллов, «5» – от 17 до 18 баллов

Вариант №1

1. Эвглена зеленая передвигается с помощью:

- | | |
|---------------|-------------|
| 1) жгутиков | 2) ресничек |
| 3) ложноножек | 4) щетинок |

2. К гидроидным полипам относится:

- | | |
|-----------|-------------------|
| 1) коралл | 2) медуза-аурелия |
| 3) гидра | 4) корнерот |

3. Кровеносная система у планарий:

- | | |
|----------------------------------|----------------|
| 1) замкнутая | 2) незамкнутая |
| 3) с одним кругом кровообращения | 4) отсутствует |

4. К моллюскам, обитающим на суше, относится:

- | | |
|------------------|-------------|
| 1) мидия | 2) осьминог |
| 3) голый слизень | 4) беззубка |

5. Хитиновый покров НЕ выполняет функцию:

- | | |
|----------------------|------------------------|
| 1) защиты | 2) внутреннего скелета |
| 3) наружного скелета | 4) опоры |

6. Для губок характерно:

- | | |
|---|---------------------|
| 1) пористое тело, состоящее из двух слоёв | 2) наличие раковины |
| 3) образование цисты | 4) наличие зоба |

7. У бабочек чешуйками покрыты:

- | | |
|---------------------------------|--------------------------------|
| 1) только туловище | 2) только две пары крыльев |
| 3) одна пара крыльев и туловище | 4) две пары крыльев и туловище |

8. Дышат в воде жабрами, а на суше – мешкообразными лёгкими:

- | | |
|-------------|--------------------|
| 1) моллюски | 2) кольчатые черви |
| 3) губки | 4) насекомые |

9. У пчел не работают, не защищают семью и не могут добывать пищу самостоятельно:

- | | |
|------------------|-------------------------|
| 1) молодые матки | 2) трутни |
| 3) старые матки | 4) старые рабочие пчелы |

10. Ланцетник - это:

- 1) низшее хордовое животное, живущее только в морской воде
- 2) низшее хордовое животное, живущее в морской и речной воде
- 3) высшее хордовое животное, живущее только в морской воде
- 4) высшее хордовое животное, живущее в морской и речной воде

11. Выберите признаки, говорящие о возможном паразитическом образе жизни червей:

отсутствие кровеносной системы

раздельнополость

высокая плодовитость

развитие с промежуточным хозяином

способность к бескислородному дыханию

членистость тела

12. Выберите правильные утверждения.

Гидры - хищники и питаются мелкими водными животными.

Бывают наземные головоногие моллюски.

Тело паука состоит из головы, груди и расчлененного брюшка.

У гусениц бабочки-крапивницы и взрослых бабочек разные типы ротового аппарата.

Тараканы и саранча развиваются с неполным превращением.

13. Соотнесите особенности земноводных и пресмыкающихся.

Классы животных	Особенности животных
1) Земноводные	А) Кожа покрыта костными пластинами или роговыми чешуями.
2) Пресмыкающиеся	Б) Кожа голая, у некоторых ороговевшая.
	В) Развитие на суше.
	Г) Развитие с метаморфозом.
	Д) Дыхание кожно-легочное.
	Е) Дыхание легочное.

14. Установите последовательность стадий развития бабочки.

Взрослое насекомое

Яйцо

Гусеница

Куколка

Вариант №2

1. Кто в списке лишний?

1) инфузория

2) радиолярия

3) хламидомонада

4) амeba

2. Наружный слой клеток тела медузы называется:

1) энтодерма

2) мезogleя

3) эктодерма

4) эпителий

3. Пищеварительная система у кольчатых червей:

1) есть и разделена на отделы

2) есть, но не разделена на отделы

3) отсутствует

4) есть, но не имеет анального отверстия

4. Легкими дышат:

1) перловицы

2) осьминоги

3) слизни

4) беззубки

5. У речного рака симметрия тела:

1) радиальная

2) лучевая

3) двусторонняя

4) осевая

6. В основе систематики губок лежит:

1) количество и состав скелетных игл

2) разнообразие форм и состав скелетных игл

3) размер и количество скелетных игл

4) разнообразие форм и количество скелетных игл

7. Вне организма пищеварение осуществляется у:

1) клещей

2) пауков

3) пчёл

4) иглокожих

8. Органы чувств и замкнутая кровеносная система впервые появляются у:

1) круглых червей

2) кольчатых червей

3) плоских червей

4) моллюсков

9. У муравьев собирателями пищи, солдатами и хранителями жидкой пищи являются:

1) молодые самцы и самки

2) рабочие муравьи

3) муравьи других видов, живущие в муравейнике

4) самки

10. Костная ткань у миног и миксин:

1) присутствует в некоторых участках хорды

2) отсутствует, сохраняется хорда

3) присутствует только на ранних стадиях развития

4) присутствует только на поздних стадиях развития

11. Выберите признаки, общие для всех членистоногих и моллюсков:

- лучевая симметрия тела
- двусторонняя симметрия тела
- трехслойное строение тела
- сегментация тела
- хитиновый покров
- незамкнутая кровеносная система

12. Мантийная полость моллюсков – это полость

- в которую открывается анальное, половые и выделительные отверстия
- участвующая только в дыхании и размножении
- участвующая только в дыхании и питании
- в которой расположены органы дыхания и химического чувства
- между мантией и телом моллюска
- обеспечивающая кровообращение

13. Установите соответствие между представителями класса и классом членистоногих.

Классы	Признаки класса
1) Ракообразные	А) скорпион
2) Паукообразные	Б) омар
3) Насекомые	В) рак-отшельник
	Г) сенокосец
	Д) муравей рыжий лесной
	Е) уховертка
	Ж) кобылка бескрылая
	З) клещ таежный

14. Установите последовательность стадий развития бабочки.

- Взрослое насекомое
- Яйцо
- Гусеница
- Куколка

Итоговая контрольная работа

Цель работы: оценить общеобразовательную подготовку учащихся по биологии за курс 7 класса в соответствии с требованиями ФГОС.

Итоговая диагностическая работа позволит осуществить диагностику достижения предметных и метапредметных результатов, в том числе овладение межпредметными понятиями и способность использования универсальных учебных действий(УУД) в учебной, познавательной и социальной практике.

Предусмотрена оценка сформированности следующих УУД:

Предметные УУД:

- ✓ определять роль в природе изученных групп животных;
- ✓ приводить примеры приспособлений животных к среде обитания и объяснять их значение;
- ✓ находить черты, свидетельствующие об усложнении животных по сравнению с предками, и давать им объяснение;
- ✓ объяснять приспособления на разных стадиях жизненных циклов;
- ✓ объяснять значение животных в жизни и хозяйстве человека;
- ✓ различать основные группы животных (простейшие, типы кишечнополостных, плоских, круглых и кольчатых червей, моллюсков, членистоногих, хордовых).

Метапредметные УУД:

- ✓ анализировать, сравнивать, классифицировать и обобщать понятия: давать определение понятиям на основе изученного на различных предметах учебного материала;
- ✓ строить логическое рассуждение, включающее установление причинно-следственных связей.

Содержание работы:

1. Контроль знаний состоит из 15 заданий.
2. На выполнение работы отводится 30 минут.

3. 1-12 задание - 1 балл, 13-15 задание – 2 балла. Общий максимальный балл за выполнение теста – 18 баллов.

4. Оценка «2» ставится за работу, набравшую менее 9 баллов, «3» – от 9 до 12 баллов, «4» – от 13 до 16 баллов, «5» – от 17 до 18 баллов

Вариант №1

1. У ланцетника и других бесчерепных животных скелет

- 1) отсутствует
- 2) наружный
- 3) внутренний хрящевой или костный
- 4) в течение всей жизни представлен хордой

2. Клетка простейших

- 1) выполняет определенную функцию
- 2) представляет собой самостоятельный организм
- 3) является составной частью тканей
- 4) имеет плотную оболочку

3. Приспособлением к расселению и перенесению неблагоприятных условий у многих простейших служит способность:

- 1) активно передвигаться
- 2) образовывать цисту
- 3) размножаться путем деления
- 4) восстанавливать поврежденные органоиды

4. Беспозвоночных животных с лучевой симметрией тела, добывающих пищу и защищающихся от врагов с помощью стрекательных клеток, относят к типу

- 1) членистоногих
- 2) моллюсков
- 3) кольчатых червей
- 4) кишечнополостных

5. С помощью боковой линии рыба воспринимает

- 1) запах предметов
- 2) окраску предметов
- 3) звуковые сигналы
- 4) направление и силу течения воды

6. Аскарида не переваривается в кишечнике человека, так как

- 1) отличается огромной плодовитостью
- 2) может жить в бескислородной среде
- 3) быстро двигается в направлении, противоположном движению пищи
- 4) тело покрыто оболочкой, на которую не действует пищеварительный сок

7. Членистоногих, у которых к грудному отделу тела прикрепляются три пары ног, относят к классу

- 1) ракообразных
- 2) паукообразных
- 3) насекомых
- 4) сосальщиков

8. Кровеносная система в процессе исторического развития впервые появляется у

- 1) моллюсков
- 2) плоских червей
- 3) кольчатых червей
- 4) кишечнополостных

9. У каких животных в процессе эволюции появляется второй круг кровообращения?

- 1) хрящевых рыб
- 2) костных рыб
- 3) земноводных
- 4) пресмыкающихся

10. Какая стадия отсутствует у насекомых с неполным превращением?

- 1) куколки
- 2) личинки
- 3) яйца
- 4) взрослого насекомого

11. Какие приспособления, защищающие организм от перегревания, сформировались у млекопитающих в процессе эволюции?

- 1) наружные слущивающиеся клетки кожи
- 2) потовые железы
- 3) сальные железы
- 4) роговые образования на теле

12. К какому типу относят беспозвоночных животных, тело которых, как правило, находится в раковине?

- 1) плоских червей
- 2) круглых червей

- 3) моллюсков
4) членистоногих
13. Выпишите буквы, обозначающие элементы верного ответа на вопрос: какие признаки характерны для млекопитающих?
А) два круга кровообращения
Б) теплокровность
В) трехкамерное сердце
Г) наличие диафрагмы
Д) легочные мешки
Е) развитие коры больших полушарий головного мозга
14. Установите соответствие между признаком организма и царством, для которого этот признак характерен:

ПРИЗНАКИ

- А) растут в течение всей жизни
Б) активно перемещаются в пространстве
В) питаются готовыми органическими веществами
Г) образуют органические вещества в процессе фотосинтеза
Д) имеют органы чувств
Е) являются основным поставщиком кислорода на Земле

ЦАРСТВО

- 1) Растения
2) Животные
15. Установите соответствие между особенностями кровеносной системы животных, относящихся к разным классам:

Особенности системы

- А) В сердце венозная кровь
Б) В сердце четыре камеры
В) Два круга кровообращения
Г) Один круг кровообращения
Д) Венозная кровь из сердца поступает к легким
Е) В сердце две камеры

КЛАСС:

- 1) рыбы
2) птицы

Вариант №2

1. У большинства брюхоногих моллюсков скелет:
1) отсутствует
2) наружный
3) внутренний хрящевой или костный
4) в течение всей жизни представлен хордой
2. Нервная система хордовых животных:
1) представляет собой трубку, расположенную на спинной стороне тела
2) представляет собой нервную цепочку, расположенную на брюшной стороне тела
3) состоит из нервных стволов и нервных узлов
4) состоит из нервных клеток, образующих нервную сеть
3. Выберите правильное суждение:
1) Все простейшие животные состоят только из одной клетки
2) В колониях простейших имеются отличные от других специализированные клетки
3) Все простейшие питаются только готовыми органическими веществами
4) Неблагоприятные условия простейшие переносят, превращаясь в цисту
4. Млекопитающих можно отличить от других позвоночных по наличию
1) волосяного покрова и ушных раковин
2) голой кожи, покрытой слизью
3) рогового панциря или щитков
4) сухой кожи с роговыми чешуями
5. Предками древних амфибий были, скорее всего:

- 1) акулы
- 2) осетровые
- 3) лососевые
- 4) кистеперые

6. К типу кишечнополостных относятся:

- 1) слизи;
- 2) пескожилы;
- 3) медузы;
- 4) дождевые черви.

7. На голову, грудь и брюшко тело четко расчленено у:

- 1) речного рака
- 2) клеща
- 3) паука-каракурта
- 4) мухи

8. Преодолевать сопротивление воды при движении окуню помогает

- 1) боковая линия
- 2) хороший слух
- 3) покровительственная окраска
- 4) черепицеобразное расположение чешуи

9. Высокая интенсивность обмена веществ у птиц и млекопитающих — следствие возникновения у них в процессе эволюции:

- 1) разнообразных тканей
- 2) четырехкамерного сердца и теплокровности
- 3) легочного дыхания
- 4) развитой пищеварительной системы

10. Признаки усложнения в строении дыхательной системы млекопитающих (по сравнению с пресмыкающимися)

- 1) появление правого и левого легких
- 2) наличие трахеи и бронхов
- 3) увеличение дыхательной поверхности благодаря многочисленным легочным пузырькам
- 4) формирование ноздрей и носовой полости

11. Какие насекомые снижают численность вредителей растений?

- 1) вши, блохи, клопы, мухи
- 2) наездники, лесные муравьи
- 3) оводы, слепни, майские жуки, короеды
- 4) белянки, цветоеды

12. Органами газообмена у птиц являются:

- 1) лёгкие;
- 2) воздушные мешки;
- 3) воздушные мешки и лёгкие;
- 4) трахея и бронхи.

13. Выпишите буквы, обозначающие элементы верного ответа на вопрос: какие признаки характерны для птиц?

- А) два круга кровообращения
- Б) волосяной покров
- В) четырехкамерное сердце
- Г) наличие диафрагмы
- Д) теплокровность
- Е) развитие больших полушарий головного мозга

14. Выберите трех представителей класса насекомые, развивающихся с полным превращением

- А) Майский жук
- Б) Саранча
- В) Кузнечик
- Г) Бабочка капустница
- Д) Таракан
- Е) Муха домовая

15. Установите соответствие между признаком животного и типом, для которого этот признак характерен.

Признаки животных

- А) тело состоит из двух слоев клеток

- Б) имеют лучевую симметрию тела
- В) покровы и мышцы образуют кожно-мускульный мешок
- Г) через тело можно провести одну плоскость симметрии
- Д) между органами расположена паренхима
- Е) есть стрекательные клетки

Типы беспозвоночных животных

- 1) Кишечнополостные
- 2) Плоские черви

8

класс

Входная контрольная работа

Цель работы – выявить пробелы в освоении программы по биологии за 7 класс, определить формы деятельности, направленные на их устранение.

Входная диагностика позволит выработать траекторию дальнейшей работы над формированием УУД у учащихся 8 класса.

Предусмотрена оценка сформированности следующих УУД:

Регулятивные действия:

- ✓ целеполагание, планирование, контроль и коррекция, саморегуляция.

Общеучебные УУД:

- ✓ поиск и выделение необходимой информации;
- ✓ структурирование знаний;
- ✓ осознанное и произвольное построение речевого высказывания в письменной форме;
- ✓ определение основной и второстепенной информации.

Логические универсальные действия:

- ✓ анализ объектов в целях выделения признаков;
- ✓ синтез, в том числе самостоятельное достраивание с восполнением недостающих компонентов;
- ✓ выбор оснований и критериев для сравнения;
- ✓ подведение под понятие; выведение следствий;
- ✓ установление причинно-следственных связей;
- ✓ построение логической цепи рассуждений; доказательство.

Коммуникативные действия:

- ✓ умение с достаточной полнотой и точностью выражать свои мысли в соответствии с задачами и условиями коммуникации.

Содержание работы:

- 1. Контроль знаний состоит из 19 заданий.
- 2. На выполнение работы отводится 40 минут.
- 3. Задания 1-16 – 1 балл; задания 17– 19 баллов. Общий максимальный балл за выполнение теста – 22 баллов.
- 4. Оценка «2» ставится за работу, набравшую менее 11 баллов,
«3» – от 11 до 14 баллов,
«4» – от 15 до 19 баллов,
«5» – от 20 до 22 баллов.

Вариант №1

Выберите один правильный ответ.

- 1. К простейшим относятся животные, тело которых состоит из:
 - а) двух клеток;
 - б) одной клетки;
 - в) множества клеток
- 2. Одноклеточные животные размножаются:
 - а) половым способом;
 - б) бесполом способом;
 - в) бесполом и половым способами.
- 3. Основной отличительный признак кишечнополостных:
 - а) наличие стрекательных клеток;

- б) наличие пищеварительной системы;
 - в) наличие внутреннего скелета.
4. Пищеварительная система отсутствует у:
- а) ресничных червей;
 - б) сосальщиков;
 - в) ленточных червей.
5. Класс Ракообразные относится к типу:
- а) Кольчатые черви;
 - б) Членистоногие;
 - в) Ленточные черви.
6. Тело паукообразных несет:
- а) три пары конечностей;
 - б) четыре пары конечностей;
 - в) пять пар конечностей.
7. Тело насекомых состоит из:
- а) двух отделов;
 - б) трех отделов;
 - в) четырех отделов.
8. Тело костных рыб покрыто:
- а) слизью;
 - б) костной чешуей;
 - в) костной чешуей и слизью.
9. Нервная система рыб расположена:
- а) на спинной стороне тела;
 - б) на брюшной стороне тела.
10. Жизнь земноводных проходит:
- а) на суше;
 - б) в воде;
 - в) в воде и на суше.
11. Сердце земноводных:
- а) однокамерное;
 - б) двухкамерное;
 - в) трехкамерное.
12. В шейном отделе ящерицы:
- а) позвонка;
 - б) позвонка;
 - в) 8 позвонков.
13. Свою добычу целиком заглатывают:
- а) только ядовитые змеи;
 - б) только удавы;
 - в) все змеи.
14. летающим птицам относят:
- а) журавля;
 - б) киви;
 - в) пингвина.
15. Костный киль, расположенный на груди:
- а) обеспечивает обтекаемость тела птицы;
 - б) является местом прикрепления летательных мышц.
16. Все млекопитающие дышат при помощи:
- а) кожи;
 - б) жабр;
 - в) легких.
17. В чем состоит сходство грибов и животных?
- 1) размножаются при помощи спор
 - 2) питаются гетеротрофно
 - 3) состоят из тканей и органов

- 4) образуют гликоген как запасное вещество
 - 5) растут в течение всей жизни
 - 6) не имеют в клетках хлоропластов
18. Установите соответствие между признаками круглых и плоских паразитических червей.
- ПРИЗНАК:**
- А) Паразитируют в тонком кишечнике человека
 - Б) В стадии развития есть промежуточный хозяин
 - В) Паразитируют в желчных протоках и печени животных и человека
 - Г) Раздельнополы
 - Д) Гермафродиты
 - Е) Промежуточного хозяина нет
- ПРЕДСТАВИТЕЛИ:**
- 1) Круглые черви
 - 2) Плоские черви
19. Установите последовательность организмов в пищевой цепи.
- А) паук
 - Б) скворец
 - В) растение
 - Г) тля
 - Д) ястреб

Вариант №2

Выберите один правильный ответ.

1. План строения простейших соответствует общим чертам организации:
 - а) ядерной клетки;
 - б) безъядерной клетки.
2. Среди жгутиковых встречаются типы питания:
 - а) автотрофный;
 - б) гетеротрофный;
 - в) миксотрофный.
3. Пищеварение у гидр:
 - а) комбинированное;
 - б) внутриклеточное;
 - в) полостное.
4. Глаза встречаются у:
 - а) ресничных червей;
 - б) сосальщиков;
 - в) ленточных червей.
5. Желудок рака состоит из:
 - а) одного отдела;
 - б) двух отделов;
 - в) трех отделов.
6. Тело пауков состоит из:
 - а) одного отдела;
 - б) двух отделов;
 - в) трех отделов.
7. Насекомые имеют:
 - а) две пары конечностей;
 - б) три пары конечностей;
 - в) пять пар конечностей.
8. Сердце рыб:
 - а) однокамерное;
 - б) двухкамерное;
 - в) трехкамерное.
9. Для большинства рыб характерно:
 - а) наружное оплодотворение;

- б) внутреннее оплодотворение.
10. Лягушки имеют орган боковой линии:
а) только в период личиночного развития;
б) только во взрослом состоянии.
11. Шейный отдел позвоночника земноводных представлен:
а) одним позвонком;
б) двумя позвонками;
в) семью позвонками.
12. Все рептилии дышат:
а) только легкими;
б) легкими и кожей;
в) только кожей.
13. Сердце большинства рептилий:
а) однокамерное;
б) трехкамерное.
в) четырехкамерное.
14. Все современные птицы:
а) не имеют зубов;
б) имеют зубы только во взрослом состоянии;
в) имеют зубы в птенцовом возрасте.
15. У птиц хорошо развиты:
а) обоняние;
б) слух и зрение;
в) осязание.
16. Для млекопитающих характерны зубы:
а) все конической формы;
б) только клыки;
в) резцы, клыки и коренные.
17. Выпишите буквы, обозначающие элементы верного ответа на вопрос: какие признаки характерны только для млекопитающих?
А) два круга кровообращения
Б) теплокровность
В) четырехкамерное сердце
Г) наличие диафрагмы
Д) левая дуга аорты
Е) развитие коры больших полушарий головного мозга
18. Установите соответствие между особенностями кровеносной системы животных, относящихся к разным классам:

ОСОБЕННОСТИ КРОВЕНОСНОЙ СИСТЕМЫ:

- А) В сердце венозная кровь
Б) В сердце четыре камеры
В) Два круга кровообращения
Г) Один круг кровообращения
Д) Венозная кровь из сердца поступает к легким
Е) В сердце две камеры

ПРЕДСТАВИТЕЛИ:

- 1) Рыбы
2) Птицы

19. Выстройте путь прохождения пищи у лягушки в правильной последовательности:
А) глотка
Б) желудок
В) толстая кишка
Г) клоака
Д) тонкая кишка
Е) пищевод

Полугодовая контрольная работа

Цель работы: оценить уровень усвоения учащимися 8 класса предметного содержания курса биологии за первое полугодие по программе основной школы, и выявления элементов содержания, вызывающих наибольшие затруднения.

Предусмотрена оценка сформированности следующих УУД:

Предметные УУД:

- ✓ выделять существенные признаки организма человека и процессов;
- ✓ приводить доказательства (аргументация) родства человека с млекопитающими животными;
- ✓ определять принадлежность биологических объектов к определенной систематической группе;
- ✓ сравнивать биологические объекты и процессы, уметь делать выводы и умозаключения на основе сравнения;

Метапредметные УУД:

- ✓ анализировать, сравнивать, классифицировать и обобщать понятия: давать определение понятиям на основе изученного на различных предметах учебного материала;
- ✓ строить логическое рассуждение, включающее установление причинно-следственных связей.

Содержание работы:

1. Контроль знаний состоит из 18 заданий.
2. На выполнение работы отводится 40 минут.
3. 1-14 задание - 1 балл, 15-17 задание – 2 балла, 18 задание – 3 балла. Общий максимальный балл за выполнение теста – 23 баллов.
6. Оценка «2» ставится за работу, набравшую менее 11 баллов, «3» – от 11 до 15 баллов, «4» – от 16 до 19 баллов, «5» – от 20 до 23 баллов

Вариант №1

Выберите все правильные ответы.

1. Признаки человека, указывающие на сходство с млекопитающими:

- а) редукция волосяного покрова
- б) наличие млечных желез
- в) способность к речи
- г) дифференцированные зубы

2. В настоящее время ученые выделяют количество больших рас:

- а) 1
- б) 2
- в) 3
- г) 4

3. Структуры, относящиеся к соединительной ткани:

- а) кость
- б) хрящ
- в) мозг
- г) скелетная мышца

4. Железы внутренней секреции выделяют вещества

- а) на кожу
- б) в ротовую полость
- в) в кишечник
- г) в кровь

5. Периферическая нервная система образована:

- а) головным мозгом
- б) спинным мозгом
- в) нервными узлами
- г) нервами

6. Скелетные мышцы образованы мышечной тканью:

- а) гладкой
- б) поперечнополосатой скелетной
- в) поперечнополосатой сердечной

7. В связи с прямохождением у человека произошли изменения в строении стопы:

- а) сформировался свод
- б) когти превратились в ногти
- в) срослись фаланги пальцев
- г) большой палец противопоставлен всем остальным

8. Сколько у человека ребер?

- а) 12 пар
- б) 14 пар
- в) 10 пар
- г) 8 пар

9. Во внутриклеточном переваривании участвуют

- а) лизосомы
- б) хромосомы
- в) рибосомы
- г) цитоплазма

10. Регуляция жевания, глотания, сосания, а также защитные пищеварительные рефлекс

связаны с...

- а) промежуточным мозгом
- б) средним мозгом
- в) ядрами продолговатого мозга
- г) мозжечком
- д) большими полушариями переднего мозга

11. Каково значение светлой кожи у европеоидов

- а) отталкивание ультрафиолетовых лучей
- б) улавливание ультрафиолетовых лучей
- в) защита от переохлаждения
- г) улучшенное кожное дыхание

12. Рефлекс – это:

- а) ответная реакция организма
- б) ответная реакция организма на внешнее или внутреннее раздражение
- в) ответная реакция организма на раздражение с участием нервной системы

13. Накопление энергии происходит в:

- а) лизосомах
- б) гладкой ЭПС
- в) митохондриях
- г) ядре

14. Укажите болезни центральной нервной системы.

- а) отит, паротит
- б) гепатит, остеохондроз
- в) миелит, энцефалит
- г) инфаркт, ишемия
- д) гастрит, колит

15. Найдите соответствие

Структурной единицей нервной ткани является _____ (А). Нервная клетка состоит из тела и отростков. Короткие, ветвящиеся отростки – это _____ (Б), а длинные, тонкие и ветвящиеся только на самом конце – _____ (В). Основные свойства нервной ткани _____ (Г).

- 1. аксон
- 2. нефрон
- 3. возбудимость и проводимость
- 4. нервное волокно
- 5. возбудимость и сократимость
- 6. нейрон
- 7. дендрит
- 8. нейроглия

16. Выберите правильные суждения

1. Пояс нижних конечностей состоит из крестца и практически неподвижно соединенных с ним 2 тазовых костей.
2. Пясть, предплюсна и плюсна входят в состав стопы.
3. Соединения позвонков крестца между собой и костями таза – пример полуподвижного соединения костей.
4. Голень не входит в состав скелета верхних конечностей.
5. Суставная или синовиальная жидкость, находящаяся в полости сустава, действует как смазка и способствует уменьшению трения.
6. К грудице прикрепляется 12 пар ребер.
7. При длительном стоянии вследствие давления массы тела на хрящевые прослойки позвоночника длина его уменьшается.
8. С возрастом соотношение минеральных и органических веществ в костях почти не изменяется.
17. Установите соответствие между яркими доказательствами родства человека и животных и примерами их проявления.

Доказательства родства

1. рудименты
2. атавизмы

Примеры

- а) копчиковые позвонки
- б) многососковость
- в) густой волосяной покров на теле
- г) зубы мудрости
- д) ушные мышцы
- е) развитый хвостик

18. Используя содержание текста «Железы» и знание курса, назовите, к какому типу желез относится поджелудочная железа, каковы ее функции, какое заболевание развивается при гипопункции.

Железы.

Железы – специальные органы, вырабатывающие биологически активные вещества. Железы внешней секреции выделяют вещества в полости тела, органов или на поверхность кожи через специальные протоки (слезные, потовые, слюнные, железы желудка и др.). Железы внутренней секреции выделяют вещества в протекающую через них кровь и лимфу (гипофиз, щитовидная железа, надпочечники и др.). биологически активные вещества, выделяемые железами внутренней секреции, называются гормонами. Смешанные железы выполняют внешнесекреторную и внутрисекреторную функции.

Половые железы (семенники у мужчин и яичники у женщин) отвечают за образование сперматозоидов и яйцеклеток, а также синтез мужских и женских половых гормонов.

Поджелудочная железа отвечает за выработку пищеварительных ферментов и вывод их по выводному протоку в двенадцатиперстную кишку, а также за синтез гормонов глюкагона и инсулина. Инсулин повышает проницаемость клеточных мембран для глюкозы, что усиливает ее расщепление в тканях, отложение гликогена и в конечном итоге снижает содержание сахара в крови.

Вариант №2

Выберите все правильные ответы.

1. Отличительные особенности человека в сравнении с млекопитающими:
 - а) млечные железы
 - б) дифференцированные зубы
 - в) способность к речи
 - г) способность к трудовой деятельности
2. Возбудимость и проводимость характерны для ткани:
 - а) нервной
 - б) соединительной
 - в) мышечной
 - г) эпителиальной
3. Костная ткань относится к типу ткани:
 - а) эпителиальной
 - б) нервной
 - в) соединительной
 - г) мышечной

4. Структурной и функциональной основой нервной ткани является:

- а) аксон
- б) дендрит
- в) нейрон
- г) нерв

5. Условные рефлексы:

- а) врожденные и постоянные
- б) постоянные и индивидуальные
- в) индивидуальные и временные
- г) временные и приобретенные

6. Кости, образующие грудную клетку:

- а) ребра
- б) позвоночник и грудина
- в) грудной отдел позвоночника, грудина и ребра
- г) лопатки, ключицы, грудина

7. Причиной возникновения прямохождения явилось:

- а) засушливость климата
- б) стадный образ жизни
- в) необходимость в освобождении рук
- г) трудовая деятельность

8. В отличие от человекообразных обезьян у человека имеется:

- а) резус-фактор
- б) рассудочная деятельность
- в) четырехкамерное сердце
- г) абстрактное мышление

9. Соединения позвонков между собой – это соединение

- а) подвижное
- б) неподвижное
- в) полуподвижное

10. Кровь- это разновидность какой ткани?

- а) эпителиальной
- б) соединительной
- в) мышечной
- г) нервной

11. Гормоны какой железы внутренней секреции, влияя на рост человека, могут вызывать карликовость или гигантизм?

- а) надпочечников
- б) половых желез
- в) гипофиза

12. Какое адаптивное значение имеет темный цвет кожи у негроидной расы:

- а) предохранение от ультрафиолетовых лучей
- б) защита от врагов
- в) приспособление к высокой температуре воздуха
- г) улучшение дыхательной функции кожи

13. Нервная клетка - это:

- а) нефрон
- б) аксон
- в) нейрон
- г) дендрит

14.Рибосомы участвуют:

- а) в передаче наследственной информации
- б) в выработке веществ, служащих источником энергии
- в) в образовании белков
- г) в обеспечении избирательной проницаемости мембраны

15. Найдите соответствие

Структурной единицей нервной ткани является _____ (А). Нервная клетка состоит из тела и отростков. Короткие, ветвящиеся отростки – это _____ (Б), а длинные, тонкие и ветвящиеся только на самом конце – _____ (В). Основные свойства нервной ткани _____ (Г).

1. аксон
2. нефрон
3. возбудимость и проводимость
4. нервное волокно
5. возбудимость и сократимость
6. нейрон
7. дендрит
8. нейроглия

16. Выберите правильные суждения

1. Костный шов – вид неподвижного соединения костей.
2. Правильная осанка не возникает сама по себе, её необходимо формировать с раннего детства.
3. Скелетные мышцы состоят из гладкой мышечной ткани.
4. Кости растут в длину благодаря надкостнице.
5. Лобная кость относится к лицевому отделу черепа.
6. Позвонки позвоночника соединены между собой полуподвижно.
7. К груди не прикрепляются две пары ребер.
8. Предплечье состоит из локтевой кости.
9. Вся мышца снаружи покрыта соединительнотканной оболочкой-фасцией.
17. Установите соответствие между типами тканей и их свойствами.

Типы тканей

1. эпителиальная
2. соединительная
3. мышечная
4. нервная

а) проводимость

б) способность к регенерации

в) клетки плотно прилегают друг к другу

г) сократимость

д) большое количество межклеточного вещества

Свойства

е) многоядерные клетки

18. Прочитайте текст «Железы». Заполните в таблице «Сравнительная характеристика желез» графы, обозначенные цифрами 1, 2, 3.

При выполнении задания перерисовывать таблицу необязательно. Достаточно записать номер графы и содержание пропущенного элемента.

Сравнительная характеристика желез

Характеристика	Половые железы	Поджелудочная железа
Тип железы	1	Смешанной секреции
2	Половые гормоны	Глюкагон и инсулин
Внешнесекреторная функция	Сперматозоиды и яйцеклетки	3

ЖЕЛЕЗЫ

Железы — специальные органы, вырабатывающие биологически активные вещества. Железы внешней секреции выделяют вещества в полости тела, органов или на поверхность кожи, через специальные протоки (слезные, потовые, слюнные, железы желудка и др.). Железы внутренней секреции выделяют вещества в протекающую через них кровь и лимфу (гипофиз, щитовидная железа, надпочечники и др.). Биологически активные вещества, выделяемые железами внутренней секреции, называются гормонами. Смешанные железы выполняют внешнесекреторную и внутрисекреторную функции. Половые железы (семенники у мужчин и яичники у женщин) отвечают за образование сперматозоидов и яйцеклеток, а также синтез мужских и женских половых гормонов. Поджелудочная железа отвечает за выработку пищеварительных ферментов и вывод их по выводному протоку в двенадцатиперстную кишку, а также за синтез гормонов глюкагона и инсулина. Инсулин повышает проницаемость клеточных мембран для глюкозы, что усиливает её расщепление в тканях, отложение гликогена и в конечном счете снижает содержание сахара в крови.

Цель работы: оценить общеобразовательную подготовку учащихся по биологии за курс 8 класса в соответствии с требованиями ФГОС.

Итоговая диагностическая работа позволит осуществить диагностику достижения предметных и метапредметных результатов, в том числе овладение межпредметными понятиями и способность использования универсальных учебных действий(УУД) в учебной, познавательной и социальной практике.

Предусмотрена оценка сформированности следующих УУД:

Предметные УУД:

- ✓ выделять существенные признаки организма человека и процессов;
- ✓ приводить доказательства (аргументация) родства человека с млекопитающими животными;
- ✓ определять принадлежность биологических объектов к определенной систематической группе;
- ✓ различать на таблицах органы и системы органов человека;
- ✓ сравнивать биологические объекты и процессы, уметь делать выводы и умозаключения на основе сравнения;
- ✓ выявлять взаимосвязи между особенностями строения клеток, тканей, органов, систем органов и их функциями;
- ✓ овладеть методами биологической науки: наблюдение и описание биологических объектов и процессов; постановка биологических экспериментов и объяснение их результатов.

Метапредметные УУД:

- ✓ анализировать, сравнивать, классифицировать и обобщать понятия: давать определение понятиям на основе изученного на различных предметах учебного материала;
- ✓ строить логическое рассуждение, включающее установление причинно-следственных связей.

Содержание работы:

1. Контроль знаний состоит из 21 заданий.
2. На выполнение работы отводится 40 минут.
3. 1-18 задание - 1 балл, 19-20 задание – 2 балла. 21 задание – 5 баллов. Общий максимальный балл за выполнение теста – 27 баллов.
4. Оценка «2» ставится за работу, набравшую менее 14 баллов,
«3» – от 14 до 18 баллов,
«4» – от 19 до 23 баллов,
«5» – от 24 до 27 баллов

Вариант №1

Выберите один вариант ответа.

1. Наука, изучающая поведение человека и животных
 - А) экология
 - Б) этология
 - В) бриология
 - Г) биология
 - Д) эмбриология
2. Малый круг кровообращения начинается
 - А) в правом желудочке
 - Б) в левом желудочке
 - В) в правом предсердии
 - Г) в артериях
 - Д) в левом предсердии
3. Органоид клетки, синтезирующей энергию
 - А) лизосома
 - Б) ядро
 - В) рибосома
 - Г) комплекс Гольджи

Д) митохондрия

4. Определите путь воздуха при вдохе

А) легкие — бронхи — трахея — гортань — носовая полость

Б) носовая полость — трахея — гортань — бронхи — легкие

В) носовая полость — гортань — трахея — бронхи — легкие

Г) носовая полость — гортань — бронхи — трахея — легкие

Д) носовая полость — трахея — бронхи — гортань — легкие

5. Костная, хрящевая – это виды ткани

А) соединительная

Б) эпителиальная

В) нервная

Г) опорная

Д) мышечная

6. В свертывании крови участвует витамин

А) РР

Б) В

В) Д

Г) К

Д) С

7. Разделил высшую нервную деятельность на 4 типа, опираясь на свойства нервных процес-

сов

А) А.А. Ухтомский

Б) П.К.Анохин

В) И.П.Павлов

Г) Н.И.Пирогов

Д) И.И.Мечников

8. Отражение окружающих явлений и вещей с помощью органов чувств

А) речь

Б) внимание

В) мышление

Г) восприятие

Д) память

9. При недостатке инсулина развивается заболевание, которое называется

А) рахитом

Б) диабетом

В) циррозом

Г) гастритом

Д) колитом

10. Лишенная фибриногена плазма –

А) кровь

Б) физиологический раствор

В) гамма - глобулин

Г) форменные элементы

Д) сыворотка

11. Смешанные железы

А) потовые

Б) слюнные

В) надпочечники

Г) слезные

Д) половые

12. Половые клетки человека в норме содержат

А) 22 хромосомы

Б) 46 хромосом

В) 23 хромосомы

- Г) 24 хромосомы
 Д) 12 хромосом
13. Образование мочи происходит в
 А) надпочечниках
 Б) почках
 В) нижней полой вене
 Г) мочеточниках
 Д) мочевом пузыре
14. Наружный слой кожи
 А) эпидермис
 Б) подкожная жировая клетчатка
 В) дерма
 Г) мезодерма
 Д) эктодерма
15. Семенники находятся в
 А) мошонке
 Б) мочеиспускательном канале
 В) семенных пузырьках
 Г) предстательной железе

Выбери три правильных ответа из шести предложенных:

16. Болезни органов дыхания
 А) туберкулез
 Б) рахит
 В) грипп
 Г) сколиоз
 Д) ангина
 Е) куриная слепота
17. Оболочки глаза
 А) веки
 Б) белочная
 В) сосудистая
 Г) стекловидное тело
 Д) колбочки
 Е) сетчатка
18. Строение кожи:
 А) эпидермис
 Б) ногти
 В) волосы
 Г) подкожная жировая клетчатка
 Д) потовые железы
 Е) дерма

Установите соответствие:

19. Соотнесите витамины (левая колонка) с их характеристиками в правой колонке и зашифруйте ответы.

Характеристика	Витамины
1) рахит	А) А
2) куриная слепота	Б) С
3) цинга	В) Д
4) ретинол	
5) повышает сопротивляемость организма к инфекционным заболеваниям	
6) улучшает зрение в сумерках и ночью	

20. Соотнесите группы рефлексов (левая колонка) с их характеристиками в правой колонке и зашифруйте ответы.

Характеристика	Рефлексы
1) врожденные	А) безусловные

2) приобретенные	Б) условные
3) присущи отдельным видам (индивидам)	
4) осуществляются только при участии коры больших полушарий головного мозга	
5) поддерживают постоянство внутренней среды организма	
6) происходят с участием головного и спинного мозга	

21. Закончите предложения.

1. Безъядерные форменные элементы клетки, содержащие гемоглобин ...
2. Период жизни человека от 28 дней до года – это ...
3. Сердце располагается в околосоудочной сумке ...
4. Мышечный орган, в котором развивается и вынашивается плод, - это ...
5. Средний слой кожи – это ...

Вариант №2

Выберите один ответ, который является наиболее правильным

1. Внутреннюю среду организма составляют
 - А) внутренние органы
 - Б) кровь, тканевая жидкость и лимфа
 - В) мышцы и скелет
 - Г) кровеносная система
 - Д) межклеточное вещество в хрящи
2. Большой круг кровообращения начинается в
 - А) правом желудочке
 - Б) артериях
 - В) правом предсердии
 - Г) левом желудочке
 - Д) левом предсердии
3. Дышать нужно через нос, так как в носовой полости
 - А) нет капилляров
 - Б) происходит газообмен
 - В) много слизи
 - Г) есть мерцательный эпителий
 - Д) воздух очищается, увлажняется и согревается
4. Самая твердая ткань в зубе
 - А) эмаль
 - Б) дентин
 - В) хрящевая
 - Г) костная
 - Д) цемент
5. Укажите инфекционное заболевание кишечника
 - А) глистные
 - Б) гастрит
 - В) цирроз
 - Г) язва желудка
 - Д) дизентерия
6. При недостатке витамина В₁ возникает заболевание
 - А) катаракта
 - Б) рахит
 - В) бери- бери
 - Г) цинга
 - Д) куриная слепота
7. Нейрон – структурная и функциональная единица ткни
 - А) хрящевой
 - Б) эпителиальной
 - В) железистой

- Г) мышечной
Д) нервной
8. Характерные признаки Базедовой болезни
А) накопление глюкозы в крови
Б) кровоточивость десен, расшатывание и выпадение зубов
В) увеличение щитовидной железы, пучеглазие
Г) неукротимая рвота, понос
Д) ослабленное зрение в сумеречное время
9. Слуховая зона находится в
А) теменной доле
Б) мозжечке
В) затылочной доле
Г) лобной доле
Д) височной доле
10. Число шейных позвонков у человека
А) 7
Б) 3
В) 8
Г) 2
Д) 1
11. Сперматозоиды - это
А) жидкость, выделяемая предстательной железой
Б) это накопленные сперматозоиды
В) смесь сперматозоидов с питательной жидкостью, выделяемой предстательной железой
Г) мужские половые клетки
Д) семенные пузырьки
12. Почку покрывает
А) мочеточник
Б) корковый слой
В) лоханка
Г) мозговой слой
Д) нефрон
13. При ожоге кожи кислотой надо
А) промыть чистой водой, затем 2% раствором соды
Б) наложить жгут
В) промыть спиртом
Г) ничего не делать
Д) растереть кожу
14. Врач, лечащий заболевания женских половых органов
А) гинеколог
Б) хирург
В) онколог
Г) уролог
Д) эндокринолог
15. Концентрация, сознания, сосредоточенность на важных для человека предметах, явлениях – это
А) восприятие
Б) память
В) мышление
Г) внимание
Д) речь

Выбери три правильных ответа из шести предложенных:

16. К пищеварительной системе относятся

- А) носовая полость
 - Б) пищевод
 - В) головной мозг
 - Г) двенадцатиперстная кишка
 - Д) сердце
 - Е) печень
17. К мужской половой системе относятся
- А) матка
 - Б) мошонка
 - В) семенники
 - Г) предстательная железа
 - Д) мочеиспускательный канал
 - Е) яичники
18. Водорастворимые витамины
- А) В
 - Б) С
 - В) А
 - Г) Д
 - Д) РР
 - Е) К

Установите соответствие:

19. Установите соответствие между слоями кожи (левая колонка) и их характеристиками в правой колонке и зашифруйте ответы.

Характеристика	Слой кожи
1) потовые железы	А) эпидермис
2) состоит из многослойной эпителиальной ткани	Б) дерма
3) пигмент меланин	В) подкожная жировая клетчатка
4) много жировых включений	
5) сальные железы	
6) защищает от механических внешних воздействий	

20. Соотнесите органам мочевыделительной системы (левая колонка) их характеристики в правой колонке и зашифруйте ответы.

Характеристика	Органы мочевыделительной системы
1) парный орган, имеют бобовидную форму	А) почки
2) представляет собой соединительнотканную трубку	Б) мочеточники
3) соединяют почки с мочевым пузырем	В) мочевой пузырь
4) располагаются в полости таза, спереди прямой кишки	
5) масса одной около 150 г	
6) у взрослого человека объем около 500 мл	

21. Закончите предложения:

1. Ответная реакция организма на импульсы, посылаемые и контролируемые ЦНС, - это ...
2. Бесцветные, ядерные, форменные элементы крови ...
3. Прозрачное эластичное образование глаза в виде двояковыпуклой линзы - это ...
4. Структурная и функциональная единица почек -
5. Заложил основы физиологии высшей нервной деятельности

Входная контрольная работа

Цель работы – выявить пробелы в освоении программы по биологии за 8 класс, определить формы деятельности, направленные на их устранение.

Входная диагностика позволит выработать траекторию дальнейшей работы над формированием УУД у учащихся 9 класса.

Предусмотрена оценка сформированности следующих УУД:

Регулятивные действия:

- ✓ целеполагание, планирование, контроль и коррекция, саморегуляция.

Общеучебные УУД:

- ✓ поиск и выделение необходимой информации;
- ✓ структурирование знаний;
- ✓ осознанное и произвольное построение речевого высказывания в письменной форме;
- ✓ определение основной и второстепенной информации.

Логические универсальные действия:

- ✓ анализ объектов в целях выделения признаков;
- ✓ синтез, в том числе самостоятельное достраивание с восполнением недостающих компонентов;
- ✓ выбор оснований и критериев для сравнения;
- ✓ подведение под понятие; выведение следствий;
- ✓ установление причинно-следственных связей;
- ✓ построение логической цепи рассуждений; доказательство.

Коммуникативные действия:

- ✓ умение с достаточной полнотой и точностью выражать свои мысли в соответствии с задачами и условиями коммуникации.

Содержание работы:

1. Контроль знаний состоит из 19 заданий.

2. На выполнение работы отводится 30 минут.

3. Задания 1-15 – 1 балл; 16-17– 2 балла; 18-19 – 3 балла. Общий максимальный балл за выполнение теста – 25 баллов.

4. Оценка «2» ставится за работу, набравшую менее 12 баллов,

«3» – от 12 до 16 баллов,

«4» – от 17 до 21 баллов,

«5» – от 22 до 25 баллов.

Вариант №1

Выберите один верный ответ.

1. Кровь относится к типу тканей:

А) соединительная

Б) нервная

В) эпителиальная

Г) мышечная

2. К мышцам таза относятся

А) ягодичные

Б) икроножные

В) двуглавая

Г) портняжная

3. Дышать следует через нос, так как в носовой полости

А) происходит газообмен

Б) образуется много слизи

В) имеются хрящевые полукольца

Г) воздух согревается и очищается

4. При артериальном кровотечении следует

А) наложить шину

Б) смазать рану йодом

В) наложить жгут

Г) приложить холодный компресс

5. В организме человека гуморальную регуляцию осуществляют

А) нервные импульсы

Б) химические вещества, действующие на органы через кровь

В) химические вещества, попавшие в пищеварительный канал

Г) пахучие вещества, попавшие в дыхательные пути
6. Слюна человека содержит фермент, который расщепляет

А) крахмал

Б) жиры

В) белки

Г) белки, жиры и углеводы

7. Если у ребенка развивается заболевание рахит, то можно предположить нехватку витамина:

А) С

Б) А

В) Д

Г) В

8. Сахарный диабет развивается при недостатке:

А) адреналина

Б) норадреналина

В) инсулина

Г) гормона роста

9. Серое вещество спинного мозга:

А) располагается внутри

Б) состоит из тел нейронов и их дендритов

В) состоит из нервных волокон

Г) располагается снаружи

10. За координацию движений отвечает отдел головного мозга

А) продолговатый

Б) средний

В) мозжечок

Г) промежуточный

11. Анализатор состоит из:

А) рецепторов и проводящих путей

Б) проводящих путей и зоны коры

В) зоны коры и рецепторов

Г) рецепторов, проводящих путей и зоны коры больших полушарий

12. Слепое пятно расположено в месте, где находятся (находится)

А) палочки

Б) колбочки

В) выход зрительного нерва

Г) сосудистая оболочка

13. В основании корня волос открываются

А) протоки сальных желез

Б) протоки потовых желез

В) нервные окончания

Г) протоки лимфатических капилляров

14. Соляная кислота, вырабатываемая клетками пищеварительных желез, входит в состав

А) сока поджелудочной железы

Б) желудочного сока

В) желчи

Г) веществ, выделяемых печенью

15. К заболеваниям органа слуха относится

А) крапивница

Б) тугоухость

В) катаракта

Г) бельмо

16. Установите соответствие между процессом пищеварения и отделом пищеварительного канала, в котором он протекает у человека

Процесс пищеварения	Отдел пищеварительного тракта
А) опробование и измельчение пищи	1) ротовая полость
Б) первичное расщепление белков	2) желудок
В) всасывание питательных веществ микроворсинками эпителия	3) тонкий кишечник
Г) завершение расщепления белков, жиров и углеводов	
Д) первичное расщепление углеводов	

17. Установите последовательность движения крови по большому кругу кровообращения у человека.

- А) левый желудочек
- Б) капилляры
- В) правое предсердие
- Г) артерии
- Д) вены
- Е) аорта

18. Какова роль кожи в терморегуляции?

19. Каковы функции продолговатого мозга.

Вариант №2.

Выберите один верный ответ.

1. Способность клеток к быстрому размножению характерно для ткани:

- А) мышечной
- Б) нервной
- В) соединительной
- Г) эпителиальной

2. К мышцам бедра относятся

- А) портняжная
- Б) трехглавая
- В) двуглавая
- Г) дельтовидная

3. Голосовые связки у человека находятся в

- А) гортани
- Б) носоглотке
- В) трахее
- Г) ротовой полости

4. Большой круг кровообращения начинается в

- А) правом предсердии
- Б) правом желудочке
- В) левом предсердии
- Г) левом желудочке

5. Вегетативная (автономная) нервная система человека участвует в

- А) осуществлении произвольных движений
- Б) восприятию зрительных, вкусовых и слуховых раздражителей
- В) регуляции обмена веществ и работы внутренних органов
- Г) формировании звуков речи

6. Артерии – сосуды, по которым кровь движется:

- А) к сердцу
- Б) от сердца
- В) с максимальной скоростью
- Г) с максимальным давлением

7. Белки перевариваются

- А) в ротовой полости
- Б) в желудке и двенадцатиперстной кишке
- В) только в желудке
- Г) только в двенадцатиперстной кишке

8. Органы, выполняющие выделительную функцию:

- А) легкие
- Б) мышцы
- В) почки
- Г) печень

9. Для успешного образования гормона щитовидной железы необходим:

- А) бром
- Б) йод
- В) водород
- Г) железо

10. К центральной нервной системе относятся:

- А) нервы
- Б) головной мозг
- В) нервные узлы
- Г) нервные импульсы

11. Зрительная зона располагается в доле:

- А) лобной
- Б) теменной
- В) затылочной
- Г) височной

12. Слуховые рецепторы находятся в

- А) среднем ухе
- Б) слуховом проходе
- В) улитке внутреннего уха
- Г) полукружных каналах внутреннего уха

13. Функцией красного костного мозга является

- А) кроветворение
- Б) опора
- В) защита
- Г) транспорт

14. К заболеваниям органа зрения относится

- А) карликовость
- Б) близорукость
- В) гигантизм
- Г) акромегалия

15. Эпителиальная ткань состоит из

- А) клеток с короткими и длинными отростками
- Б) длинных клеток с сократительным белком и одним или несколькими ядра
- В) плотно прилегающих друг к другу клеток
- Г) клеток со значительным количеством межклеточного вещества

16. Установите соответствие между характеристикой клеток крови и их принадлежностью к определенной группе

Характеристика	Группа клеток
А) не имеют постоянной формы	1) эритроциты
Б) не содержат ядра	2) лейкоциты
В) содержат гемоглобин	
Г) имеют форму двояковогнутого диска	
Д) способны к активному передвижению	
Е) способны к фагоцитозу	

17. Установите, в какой последовательности проходят световые лучи через структуры оптической системы глаза человека:

- А) стекловидное тело
- Б) зрачок
- В) роговица
- Г) хрусталик

Д) сетчатка

18. В чем состоит барьерная функция печени?

19. Почему сердце работает всю жизнь, не утомляясь?

Полугодовая контрольная работа

Цель работы: оценить уровень усвоения учащимися 9 класса предметного содержания курса биологии за первое полугодие по программе основной школы, и выявления элементов содержания, вызывающих наибольшие затруднения.

Предусмотрена оценка сформированности следующих УУД:

Предметные УУД:

- ✓ выделение существенных признаков биологических объектов;
- ✓ классификация – определение принадлежности биологических объектов к определенной систематической группе;
- ✓ объяснение роли биологии в практической деятельности людей; места и роли человека в природе; родства, общности происхождения и эволюции растений и животных (на пример сопоставления отдельных групп); роли различных организмов в жизни человека;
- ✓ различение на таблицах частей и органоидов клетки, органов и систем органов человека; на живых объектах и таблицах органов цветкового растения, органов и систем органов животных, растений разных отделов, животных отдельных типов и классов;
- ✓ сравнение биологических объектов и процессов, умение делать выводы и умозаключения на основе сравнения;
- ✓ выявление взаимосвязей между особенностями строения клеток, тканей, органов, систем органов и их функциями;

Метапредметные УУД:

- ✓ умение работать с разными источниками информации: текстом учебника, научно-популярной литературной, словарями и справочниками; анализировать и оценивать информацию, преобразовывать ее из формы в другую;
- ✓ способность выбирать целевые и смысловые установки в своих действиях и поступках по отношению к живой природе, здоровью своему и окружающих;

Содержание работы:

1. Контроль знаний состоит из 19 заданий.
2. На выполнение работы отводится 40 минут.
3. 1-15 задание - 1 балл, 16-18 задание – 2 балла, 19 задание – 3 балла. Общий максимальный балл за выполнение теста – 24 баллов.
4. Оценка «2» ставится за работу, набравшую менее 12 баллов,
«3» – от 12 до 16 баллов,
«4» – от 17 до 20 баллов,
«5» – от 21 до 24 баллов

Вариант №1

1. Какой органоид вырабатывает энергию, используемую клетками?
 - 1) вакуоль
 - 2) митохондрия
 - 3) ядро
 - 4) комплекс Гольджи
2. Какой органоид обеспечивает сборку белка в клетках?
 - 1) ядро
 - 2) рибосома
 - 3) клеточный центр
 - 4) лизосома

3. Чем отличается клетка, показанная на рисунке, от клеток грибов, растений и животных?

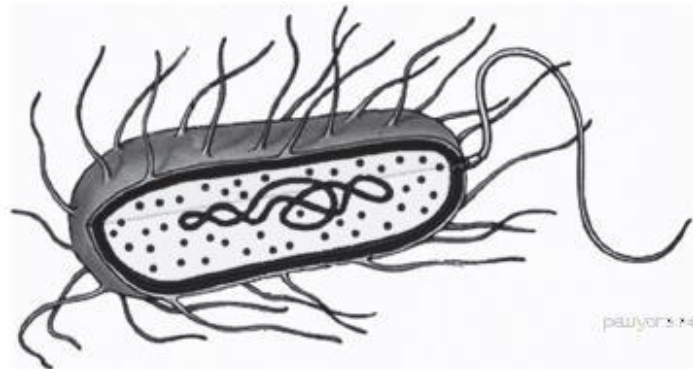

- 1) наличием клеточной стенки
 - 2) отсутствием рибосом
 - 3) наличием цитоплазмы
 - 4) отсутствием оформленного ядра
4. В чём проявляется сходство клеток грибов, растений и животных?
- 1) в отсутствии лизосом
 - 2) в наличии оформленного ядра
 - 3) в наличии пластид
 - 4) в отсутствии клеточной стенки
5. Сущность клеточной теории отражена в следующем положении:
- 1) из клеток состоят только животные и растения
 - 2) клетки всех организмов близки по своим функциям
 - 3) все организмы состоят из клеток
 - 4) клетки всех организмов имеют ядро
6. Из чего, согласно клеточной теории, состоят и растения, и животные?
- 1) клеток
 - 2) органоидов
 - 3) синцитиев
 - 4) тканей
7. Какой уровень организации жизни отражён на данной фотографии?



- 1) молекулярно-генетический
 - 2) органоидно-клеточный
 - 3) биогеоценотический
 - 4) популяционно-видовой
8. Пластический обмен в организме направлен на
- 1) удаление продуктов распада из организма
 - 2) сбор и использование организмом поступающей информации
 - 3) биологическое окисление с освобождением энергии
 - 4) синтез веществ, специфичных для данного организма
9. К реакциям энергетического обмена в организме человека относят
- 1) окисление глюкозы
 - 2) растворение солей натрия в воде
 - 3) синтез белка на рибосомах
 - 4) синтез глюкозы в хлоропластах

10. Изучите график зависимости роста популяции организмов от времени (по оси x отложено время (в ч), а по оси y — число организмов).

Через сколько часов популяция будет насчитывать 525 особей?

- 1) 8 ч
- 2) 9 ч
- 3) 10 ч
- 4) 11 ч

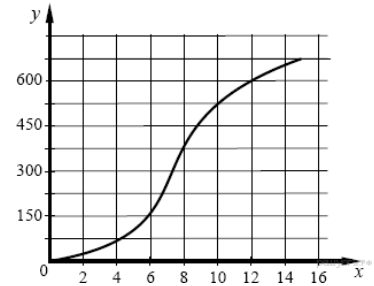

11. Верны ли следующие суждения об обмене веществ в организме?

А. К обмену веществ способны все организмы, кроме прокариотических.
Б. В ходе энергетического обмена в клетках накапливается энергия в виде АТФ.

- 1) верно только А
- 2) верно только Б
- 3) верны оба суждения
- 4) оба суждения неверны

12. Из предложенного списка химических элементов выберите макроэлементы.

- 1) цинк
- 2) селен
- 3) магний
- 4) хлор
- 5) фосфор
- 6) йод

13. Какие явления служат примерами бесполого размножения? Выберите три верных ответа из шести и запишите цифры, под которыми они указаны.

- 1) развитие вороны из яйца
- 2) почкование гидры
- 3) деление амёбы
- 4) размножение тюльпана луковицами
- 5) размножение сосны семенами
- 6) развитие тли из неоплодотворённой яйцеклетки

14. Каковы признаки биосинтеза белка в клетке? Выберите три верных ответа из шести и запишите цифры, под которыми они указаны.

- 1) Для протекания процесса используется энергия света.
- 2) Процесс происходит при наличии ферментов.
- 3) Центральная роль в процессе принадлежит молекулам РНК.
- 4) Процесс сопровождается синтезом АТФ.
- 5) Мономерами для образования молекул служат аминокислоты.
- 6) Сборка молекул белков осуществляется в лизосомах.

15. Что из перечисленного необходимо для сборки молекул белка в клетке? Выберите три верных ответа из шести и запишите цифры, под которыми они указаны.

- 1) иРНК
- 2) строительный материал — глюкоза
- 3) рибосомы
- 4) клеточный центр
- 5) молекулы АТФ
- 6) молекулы хлорофилла

16. Известно, что Карл Линней - выдающийся ботаник, креационист, создатель единой системы классификации растительного и животного мира. Используя эти сведения, выберите из приведённого ниже списка три утверждения, относящиеся к описанию данных заслуг учёного. Запишите в таблицу цифры, соответствующие выбранным ответам.

- 1) К. Линней одним из первых начал вести научные фенологические наблюдения в природе.

- 2) В своих работах учёный писал, что «видов столько, сколько их создало Бесконечное существо (Бог)».
- 3) К. Линней заложил основы современной бинарной номенклатуры в биологии.
- 4) Учёным было описано около полутора тысяч новых видов растений.
- 5) У себя на родине учёного ценят как путешественника, который открыл для шведов их собственную страну.
- 6) К. Линней родился 23 мая 1707 года в Южной Швеции — в деревне Росхульт в провинции Смоланд.
17. Расположите в правильном порядке уровни организации жизни, начиная с наименьшего. В ответе запишите соответствующую последовательность цифр.
- 1) биоценоз
 - 2) популяция
 - 3) нейрон
 - 4) многоклеточный организм
 - 5) биосфера

СВЕТОВАЯ ФАЗА ФОТОСИНТЕЗА

В настоящее время установлено, что фотосинтез протекает в две фазы: световую и _____(А). В световую фазу благодаря солнечной энергии происходит возбуждение молекул _____(Б) и синтез молекул _____(В). Одновременно с этой реакцией под действием света разлагается вода с выделением свободного _____(Г). Этот процесс называется фотолиз.

ПЕРЕЧЕНЬ ТЕРМИНОВ:

- | | | | |
|---------------|---------------|--------------|-------------------|
| 1) ДНК | 2) темновая | 3) кислород | 4) АТФ |
| 5) сумеречная | 6) гемоглобин | 7) хлорофилл | 8) углекислый газ |

18. Вставьте в текст «ДНК» пропущенные термины из предложенного перечня, используя для этого цифровые обозначения. Запишите в текст цифры выбранных ответов, а затем получившуюся последовательность цифр (по тексту) впишите в приведённую ниже таблицу.

ДНК

Молекула ДНК — биополимер, мономерами которого служат _____(А). В состав мономера входят остаток фосфорной кислоты, пятиуглеродный сахар — _____(Б) и азотистое основание. Азотистых оснований всего четыре: аденин, гуанин, цитозин и _____(В). Большая часть ДНК сосредоточена в ядре, а небольшие её количества находятся в митохондриях и _____(Г).

ПЕРЕЧЕНЬ ТЕРМИНОВ:

- 1) рибоза
- 2) аминокислота
- 3) рибосома
- 4) урацил
- 5) нуклеотид
- 6) дезоксирибоза
- 7) пластида
- 8) тимин

19. Используя содержание текста «Гены и хромосомы» и знания школьного курса биологии, ответьте на вопросы.

- 1) Какие функции выполняет хромосома?
- 2) Что представляет собой ген?
- 3) В кариотипе дрозофилы насчитывают 8 хромосом. Сколько хромосом находится у насекомого в половых и сколько — в неполовых клетках?

ГЕНЫ И ХРОМОСОМЫ

Клетки живых организмов содержат генетический материал в виде гигантских молекул, которые называются нуклеиновыми кислотами. С их помощью генетическая информация передаётся из поколения в поколение. Кроме того, они регулируют большинство клеточных процессов, управляя синтезом белков.

Существует два типа нуклеиновых кислот: ДНК и РНК. Они состоят из нуклеотидов, чередование которых позволяет кодировать наследственную информацию о самых различных признаках организмов разных видов. ДНК «упакована» в хромосомы. Она несёт информацию о структуре всех белков, которые функционируют в клетке. РНК управляет процессами, которые переводят генетический код ДНК, представляющий собой определённую последовательность нуклеотидов, в белки.

Ген – это участок молекулы ДНК, которая кодирует один определённый белок. Наследственные изменения генов, выражающиеся в замене, выпадении или перестановке нуклеотидов, называются генными мутациями. В результате мутаций могут возникнуть как полезные, так и вредные изменения признаков организма.

Хромосомы – нитевидные структуры, находящиеся в ядрах всех клеток. Они состоят из молекулы ДНК и белка. У каждого вида организмов своё определённое число и своя форма хромосом. Набор хромосом, характерный для конкретного вида, называют кариотипом.

Исследования кариотипов различных организмов показали, что в их клетках может содержаться двойной и одинарный набор хромосом. Двойной набор хромосом состоит всегда из парных хромосом, одинаковых по величине, форме и характеру наследственной информации. Парные хромосомы называют гомологичными. Так, все неполовые клетки человека содержат 23 пары хромосом, т.е. 46 хромосом представлены в виде 23 пар.

В некоторых клетках может быть одинарный набор хромосом. Например, в половых клетках животных парные хромосомы отсутствуют, гомологичных хромосом нет, а есть негомологичные.

Каждая хромосома содержит тысячи генов, в ней хранится определённая часть наследственной информации. Мутации, изменяющие структуру хромосомы, называют хромосомными. Неправильное расхождение хромосом при образовании половых клеток может привести к серьёзным наследственным заболеваниям. Так, например, в результате такой геномной мутации, как появление в каждой клетке человека 47 хромосом вместо 46, возникает болезнь Дауна.

Итоговая контрольная работа

Цель работы: оценить общеобразовательную подготовку учащихся по биологии за курс 9 класса в соответствии с требованиями ФГОС.

Итоговая диагностическая работа позволит осуществить диагностику достижения предметных и метапредметных результатов, в том числе овладение межпредметными понятиями и способность использования универсальных учебных действий (УУД) в учебной, познавательной и социальной практике.

Предусмотрена оценка сформированности следующих УУД:

Предметные УУД:

✓ выделение существенных признаков биологических объектов (отличительных признаков живых организмов; клеток и организмов растений, животных, грибов и бактерий; организма человека; видов, экосистем; биосферы) и процессов (обмен веществ и превращение энергии, питание, дыхание, выделение, транспорт веществ, рост, развитие, размножение, регуляция жизнедеятельности организма; круговорот веществ и превращение энергии в экосистемах);

✓ классификация – определение принадлежности биологических объектов к определенной систематической группе;

✓ объяснение роли биологии в практической деятельности людей; места и роли человека в природе; родства, общности происхождения и эволюции растений и животных (на пример сопоставления отдельных групп); роли различных организмов в жизни человека; значения биологического разнообразия для сохранения биосферы; механизмов наследственности и изменчивости, проявления наследственных заболеваний у человека, видообразования и приспособленности;

✓ различие на таблицах частей и органоидов клетки, органов и систем органов человека; на живых объектах и таблицах органов цветкового растения, органов и систем органов животных, растений разных отделов, животных отдельных типов и классов; наиболее распространенных растений и домашних животных; съедобных и ядовитых грибов; опасных для человека растений и животных;

✓ сравнение биологических объектов и процессов, умение делать выводы и умозаключения на основе сравнения;

✓ выявление приспособлений организмов к среде обитания; взаимосвязей между особенностями строения клеток, тканей, органов, систем органов и их функциями;

Метапредметные УУД:

✓ умение работать с разными источниками информации: текстом учебника, научно-популярной литературной, словарями и справочниками; анализировать и оценивать информацию, преобразовывать ее из формы в другую; овладение составляющими исследовательской и проектной деятельности, включая умения видеть проблему, ставить вопросы, выдвигать гипотезы, давать определения понятиям, классифицировать, наблюдать, проводить эксперименты, делать выводы и заключения, структурировать материал, объяснять, доказывать, защищать свои идеи;

✓ способность выбирать целевые и смысловые установки в своих действиях и поступках по отношению к живой природе, здоровью своему и окружающих;

Содержание работы:

1. Контроль знаний состоит из 15 заданий.

2. На выполнение работы отводится 40 минут.

	Оценка 5	Оценка 4	Оценка 3	Оценка 2
%	97-100	75-96	50-74	Менее 49
Количество баллов	41 – 42	32 – 40	21 – 31	Менее 20

Выберите один верный ответ

- К прокариотам относятся
А. Растения
Б. Животные
В. Грибы
Г. Бактерии и цианобактерии
- Аденин образует комплементарную связь с
А. Гуанином
Б. Аденином
В. Тимином
Г. Цитозином
- ДНК отличается от РНК тем, что в ее состав входит тимин вместо
А. Аденина
Б. Гуанина
В. Урацила
Г. Цитозина
- У белков отсутствует функция
А. Двигательная
Б. Защитная
В. Энергетическая
Г. Присутствуют все эти функции
- В темновой фазе фотосинтеза идет процесс
А. Фотофосфорилирования
Б. Выделения кислорода из углекислого газа
В. Синтеза углеводов
Г. Верны все ответы
- Фотолиз – это процесс
А. Ферментативного расщепления глюкозы

- Б. Ферментативного синтеза глюкозы
 В. Расщепления молекул воды в хлоропластах под воздействием света
 Г. Ни один из ответов не верен
 7. Для мейоза характерно следующее
 А. Число хромосом в диплоидном ядре уменьшается вдвое
 Б. Два гаплоидных ядра сливаются с образованием диплоидного ядра
 В. Происходит разрыв хромосом
 Г. Верны все ответы
 8. Главное значение теории Ч.Дарвина состоит в
 А. Объяснении причин происхождения жизни на Земле
 Б. Создании первого эволюционного учения
 В. Разработке теории естественного отбора
 Г. Создании биогенетического закона
 9. В основе теории Ч.Дарвина лежит представление о
 А. Борьбе за существование
 Б. Естественном отборе
 В. Наследственной изменчивости
 Г. Все эти представления
 10. Фенотип – это
 А. Совокупность всех внешних признаков организма
 Б. Совокупность всех внутренних признаков организмов
 В. Совокупность всех внешних и внутренних признаков организмов
 Г. Совокупность всех генов организмов
 11. Генотип – это
 А. Совокупность всех генов организмов
 Б. Совокупность всех генов популяции
 В. Гаплоидный набор хромосом
 Г. Совокупность всех генов и признаков организмов
 12. К селекционным процессам относится создание
 А. Сортов растений
 Б. Пород животных
 В. Штаммов микроорганизмов
 Г. Верны все ответы
 13. Последовательность одной из цепей ДНК:
 А – Г – Т – Ц – Г – Ц – А – Ц – А – Г – Г – Ц – Т – Г – Т – А

Какую последовательность имеют нуклеотиды в комплиментарной цепи?

14. Сравните процессы митоза и мейоза

<i>Признак</i>	<i>Митоз</i>	<i>Мейоз</i>
Клетки, в которых происходит процесс		
Сущность процесса		
Фаза размножения		
Результат		
Биологическое значение		

15. Решите задачи:

1. Женщина с длинными ресницами, у отца которой были короткие ресницы, вышла замуж за мужчину с короткими ресницами. Ответьте на вопросы:

Сколько типов гамет образуется у женщины?

Сколько типов гамет образуется у мужчины?

Какова вероятность рождения в этой семье ребенка с длинными ресницами (в %)?

Сколько разных генотипов может быть среди детей этой супружеской пары?

Сколько разных фенотипов может быть среди детей этой супружеской пары?

2. Какие группы крови возможны у детей, если у их матери II группа, а у отца IV группа крови?

ФИЗИКА

7 класс

Контрольная работа по теме: Взаимодействие тел

Цель работы: создание условий для выявления уровня сформированности знаний, умений, навыков в соответствии с требованиями ФГОСа с учетом индивидуальных особенностей учащихся по теме: Взаимодействие тел.

Задачи:

- проверить знания, умения, навыки в соответствии с требованиями ФГОСа с учетом индивидуальных особенностей учащихся по теме: Взаимодействие тел;
- формировать компетентность учащихся по предмету физика;
- реализовать индивидуальные способности учащихся через самореализацию и саморазвитие личности с учетом состояния здоровья;
- формировать гуманистические ценностные ориентации учащихся.

Работа рассчитана на 1 урок.

Работа состоит из четырех вариантов, содержащих блоки разной степени сложности (по три расчетные задачи и две качественные): Первый блок заданий (1,2,3,4,5) соответствуют уровню – знание (репродуктивный способ деятельности); второй блок (6,7,8,9,10) требует применения знаний в новой ситуации и соответствует таким способам мыслительной деятельности как анализ, обобщение и синтез (продуктивный способ деятельности). В каждом варианте 11,12- творческое задание. Это позволяет дифференцировать задания, а также учащиеся стоят перед выбором определенных заданий (индивидуализация), соответствующего собственным знаниям, умениям и навыкам (это позволяет формировать адекватную учебной ситуации самооценку).

Критерии оценивания работы:

- 1 блок – задания 1,2,3,4,5 – базовый уровень (отметка «3»),
- 2 блок – задания 6,7,8,9,10 – повышенный уровень (отметка «4 или 5» определяется степенью правильного выполнения),
- 3 блок – задание 11,12 – творческое задание (отметка «5»), по желанию учащихся.

Анализ результатов по плану (в %)

Предметная составляющая результата обучения -знают -понимают -применяют -выделяют главное -анализируют -обобщают -синтезируют -сравнивают	
Метапредметная составляющая результата обучения Способы деятельности: -репродуктивный -продуктивный	
Личностная составляющая результата обучения -осуществляют самоконтроль -осуществляют самоанализ	
Освоение ФГОСа на «5» балла на «4» балла на «3» балла на «2» балла	
% освоения ФГОСа	

Количество учащихся, выполнивших работу	
---	--

Уровни деятельности оцениваются:

0-не проявлено, 1-проявлено частично, 2 проявлено в полной мере.

Максимальный балл – 8.

0-3 отметка 2, 4-5 отметка 3, 6-7 отметка 4, 8 отметка 5.

Ф.И учащегося	Репродуктивный уровень деятельности (знание основных формул)	Репродуктивный уровень деятельности (понимание и применение в стандартной ситуации)	Продуктивный уровень деятельности (анализ)	Продуктивный уровень деятельности (оценка)	Количество баллов	Отметка

Вариант 1

- С какой скоростью плывет плот по течению реки, если расстояние в 50 м он преодолевает за 100 с?
- Определите из какого металла сделан брусок массой 73 г, если его объем 10 см^3 .
- В банку помещается 4,2 кг меда. Чему равна сила тяжести, действующая на мед? Изобразите эту силу графически.
- Почему расшатавшийся топор плотнее насаживается на топорище, если другим его концом стукнуть о какой-либо твердый предмет?
- Зачем зимой задние колеса некоторых грузовых автомобилей перевязывают цепями?
- За первые два часа автомобиль проехал 60 км, а за следующие два часа он проехал 80 км. Какова средняя скорость автомобиля?
- Чугунный шар имеет массу 1,6 кг при объеме 250 см^3 . Сплошной или полый этот шар.
- В пустую мензурку массой 200 г налили некоторое количество керосина. Масса мензурки с керосином 260 г. Определите вес налитого керосина.
- Почему груз, сброшенный с горизонтально летящего самолета, не падает вертикально вниз?
- Почему шелковый шнурок развязывается быстрее, чем хлопчатобумажный или шерстяной?
- * 11. Кусок сплава из свинца и олова массой 664 г имеет плотность $8,3 \text{ г/см}^3$. Определите массу свинца в сплаве. Принять объем сплава равным сумме объемов его составных частей.
- Расстояние между двумя пристанями 8 км. По течению теплоход двигался со скоростью 15 км/ч, а против течения со скоростью 10 км/ч. С какой средней скоростью теплоход прошел весь путь туда и обратно?

Табличные данные

Плотность	кг/м ³
олово	7300
чугун	7000
свинец	11300
нефть, керосин	800
бензин	710

Вариант 2

- Какое расстояние пройдет поезд за 30 с, если он движется со скоростью 20 м/с?
- Кусок металла массой 474,5 г имеет объем 65 см^3 . Что это за металл?
- На движущийся автомобиль в горизонтальном направлении действует сила тяги 1250Н, а сила сопротивления движению составляет 1000 Н, чему равна равнодействующая этих сил. Изобразите эти силы графически.
- Почему при резкой остановке автобуса пассажиры отклоняются вперед?

5. Для чего делается насечка на шляпке гвоздя?
 6. Автобус первые 4 км пути проехал за 12 мин, а следующие 12 км за 18 мин. Определите среднюю скорость автобуса на всем пути.
 7. Размер кирпича 250 мм*120 мм*60 мм. Плотность кирпича 800 кг/м³. Определите массу кирпича.
 8. На сколько изменится вес автомобиля, если в бак залить 200 л бензина.
 9. Почему с разбега можно прыгнуть дальше?
 10. Для чего при спуске воза с горы одно колесо телеги иногда закрепляют так, чтобы оно не вращалось?
- Б*. 11. Из одного пункта в другой мотоциклист двигался со скоростью 60 км/ч. С какой скоростью им был проделан обратный путь, если его средняя скорость за все время движения равна 45 км/ч.
12. Сосновые доски, нагруженные в вагон, имеют массу 12 т. Размер одной доски 800*20*2,5(см³). Сколько досок в вагоне?

Табличные данные

Плотность	кг/м ³
олово	7300
чугун	7000
стекло	2500
нефть, керосин	800
бензин	710
сосна	440
песок	1500

Вариант 3

1. Какова скорость транспортера, если за 5 с он перемещается на 10 м?
 2. Бочка емкостью 0,2 м³ вмещает 180 кг машинного масла. Какова плотность масла?
 3. Масса мотоцикла равна 100 кг. Чему равен его вес? Изобразите эту силу графически.
 4. Зачем в гололедицу тротуары посыпают песком?
 5. Почему нельзя перебегать дорогу перед близко идущим транспортом?
 6. Мотоциклист за первые 5 минут проехал 5 км, за последующие 5 минут еще 7 км. Определите среднюю скорость за все время движения.
 7. Колба, наполненная спиртом, имеет массу 500 г. Та же колба без спирта имеет массу 100 г. Найдите объем колбы.
 8. В бидон массой 1 кг налили 0,005 м³ керосина. Какую силу нужно приложить, чтобы поднять бидон.
 9. Почему капли дождя при резком встряхивании слетают с одежды?
 10. Зачем некоторые мастера смазывают мылом шуруп перед ввинчиванием его в скрепляемые детали?
- В*. 11. Первую половину пути до места назначения автомобиль проехал с постоянной скоростью 40 км/ч, а вторую половину с постоянной скоростью 60 км/ч. Определить среднюю скорость автомобиля на всем пути.
12. Погреб-ледник имеет размеры 4м*6м*10м. Сколько поездок нужно сделать двум трехтонным автомобилям, чтобы заполнить этот ледник? Плотность льда 900 кг/м³.

Табличные данные

Плотность	кг/м ³
цинк	7100
чугун	7000
серная кислота	1800
нефть, керосин	800
бензин	710
спирт	800
медь	8900
алюминий	2700

Контрольная работа по теме: Давление. Архимедова сила.

Цель работы: создание условий для выявления уровня сформированности знаний, умений, навыков в соответствии с требованиями ФГОСа с учетом индивидуальных особенностей учащихся по теме: Давление. Архимедова сила.

Задачи:

- проверить знания, умения, навыки в соответствии с требованиями ФГОСа с учетом индивидуальных особенностей учащихся по теме: Давление. Архимедова сила;
- формировать компетентность учащихся по предмету физика;
- реализовать индивидуальные способности учащихся через самореализацию и саморазвитие личности с учетом состояния здоровья;
- формировать гуманистические ценностные ориентации учащихся.

Работа рассчитана на 1 урок.

Работа составлена в 5-ти вариантах. Каждый вариант содержит 7 заданий соответствующие всем уровням: базовому уровню сложности; повышенному уровню сложности. Во всех вариантах присутствуют количественные, качественные задачи, теоретические вопросы.

Это позволяет дифференцировать задания, учитывать возможности учащихся как решать задачи, так и формулировать ответ на вопрос (индивидуализация), соответствующее собственным знаниям, умениям и навыкам (это позволяет формировать адекватную учебной ситуации самооценку).

Работа рассчитана на 1 урок.

Критерии оценивания работы в соответствии следующие:

Правильное выполнение заданий оценивается оценкой «5»;

Правильное выполнение заданий, с незначительными ошибками, ошибкой в расчете оценивается оценкой «4»;

При правильном выполнении 2/3 работы оценка «3»;

При наличие в работе грубых ошибок, неумение показать достаточный уровень знаний ставится оценка «2».

Анализ результатов по плану (в %)

Предметная составляющая результата обучения -знают -понимают -применяют -выделяют главное -анализируют -обобщают -синтезируют -сравнивают	
Метапредметная составляющая результата обучения Способы деятельности: -репродуктивный -продуктивный	
Личностная составляющая результата обучения -осуществляют самоконтроль -осуществляют самоанализ	
Освоение ФГОСа на «5» балла на «4» балла на «3» балла на «2» балла	
% освоения ФГОСа	
Количество учащихся, выполнявших работу	

Уровни деятельности оцениваются:

0- не проявлено, 1- проявлено частично, 2 проявлено в полной мере.

Максимальный балл – 8.

0-3 отметка 2, 4-5 отметка 3, 6-7 отметка 4, 8 отметка 5.

Ф.И учащегося	Репродуктивный уровень деятельности (знание основных формул)	Репродуктивный уровень деятельности (понимание и применение в стандартной ситуации)	Продуктивный уровень деятельности (анализ)	Продуктивный уровень деятельности (оценка)	Количество баллов	Отметка

1

ВАРИАНТ

1. Одинаковое ли давление мы оказываем на карандаш, затачивая его тупым и острым ножом, если прилагаемое усилие одно и то же.
2. Почему взрыв снаряда под водой губителен для живущих под водой живых организмов?
3. Мальчик сорвал с дерева лист, приложил его ко рту, и, когда втянул в себя воздух, лист лопнул. Почему ?
4. Какое давление на пол производит ученик, масса которого равна 48 кг, а площадь подошв 320 см².
5. Почему горящий керосин нельзя тушить водой?
6. Какую силу надо приложить, чтобы поднять под водой камень массой 30 кг, объем которого равен 0,012 м³? (Плотность воды составляет 1000 кг/м³).
7. Расчет давления жидкости.

2

ВАРИАНТ

1. Зачем для проезда по болотистым местам, делают настил из хвороста, бревен или досок?
2. Будет ли выдавливаться зубная паста из тюбика, как и при обычном пользовании в условиях невесомости?
3. Почему не выливается вода из опрокинутой вверх дном бутылки, если ее горлышко погружено в воду?
4. Водолаз в жестком скафандре может опускаться на глубину до 200 м. определите давление на этой глубине.
5. березовый и пробковый шар плавают на поверхности пруда. Какой из них будет погружен в воду глубже. Почему?
6. Судно, погруженное в пресную воду до ватерлинии, вытесняет воду объемом 15 000 м³. Вес судна без груза 50 Мн. Чему равна масса груза?
7. Сформулируйте закон Паскаля.

3

ВАРИАНТ

1. Почему у транспортных средств, предназначенных для движения в условиях сельской местности, делают колеса с более широкими покрышками.
2. Узкая и широкая мензурки соединены между собой трубкой с краном. Первоначально кран закрыт. В мензурки налили одинаковое количество воды (по массе). В какой из мензурок давление воды на дно больше и почему? Что произойдет, если открыть кран в соединительной трубке?
3. Сосуд «наказанное любопытство» устроен так: в дне сосуда проделаны узкие отверстия. Если сосуд наполнить водой и закрыть пробкой, вода из сосуда не выливается. Если пробку вынуть, то вода потечет через все отверстия. Почему?
4. Толщина льда такова, что он выдерживает давление 90 кПа. Пройдет ли по льду трактор массой 5,4 т, если он опирается на гусеницы общей площадью 1,5 м²?
5. Имеются два шара одинакового объема и одинаковой окраски. Известно, что один выполнен из дерева, а второй из алюминия. Как они будут вести себя при погружении в воду? Одинаковая ли выталкивающая сила будет на них действовать? Ответ поясните.

6. Площадь льдины 8 м^2 , а толщина 25 см . Погрузится ли она целиком, если на нее встанет человек, вес которого 600 н ? (Плотность воды 1000 кг/м^3 , плотность льда 900 кг/м^3)
7. Назовите причины существования атмосферного давления.

4

ВАРИАНТ

1. Почему режущие и колющие инструменты оказывают на тела очень большое давление?

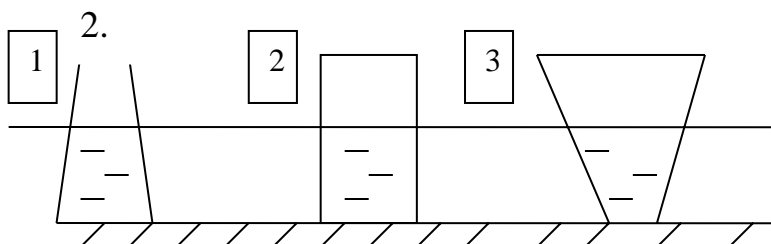

В трех сосудах с одинаковой площадью дна налита жидкость до одного уровня. В каком сосуде налито больше воды? Одинаково ли давление жидкости на дно в этих сосудах?

3. Почему в жидкостных барометрах используют ртуть, а не воду :

4. Напор воды в водокачке создается насосом. На какую высоту поднимется вода, если давление, созданное насосом, равно 400 кПа ? (Плотность воды составляет 1000 кг/м^3 .)

5. Деревянный брусок плавает на поверхности воды. Какие силы действуют на него? Изобразите эти силы графически.

6. Известно, масса мраморной плиты равна $40,5 \text{ кг}$. Какую силу надо приложить к ней, чтобы удержать ее под водой? (Плотность воды 1000 кг/м^3 , плотность мрамора 2700 кг/м^3)

7. Укажите свойство сообщающихся сосудов.

5

ВАРИАНТ

1. Почему при накачивании воздуха в шину автомобиля с каждым разом становится все труднее двигать ручку насоса?

2.

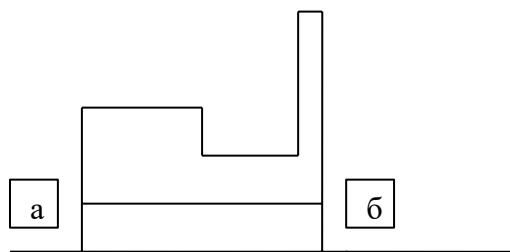

Сосуд имеет форму, изображенную на рисунке. Одинаково ли давление воды на боковые стенки сосуда на уровне аб?

3. Каково устройство металлического манометра.

4. Какое давление оказывает гранитная колонна объемом 6 м^3 , если ее высота равна 4 м ? (Плотность гранита составляет 2600 кг/м^3 .)

5. Один из шаров наполнили водородом, другой гелием. У какого из них при всех прочих равных условиях будет большая подъемная сила? Почему? (Плотность водорода составляет $0,09 \text{ кг/м}^3$, гелия $0,18 \text{ кг/м}^3$.)

6. Какой минимальный объем должна иметь подводная часть надувной резиновой лодки массой 7 кг , чтобы удержать юного рыбака, вес которого равен 380 н . (Плотность воды составляет 1000 кг/м^3 .)

7. Давление. Единицы давления.

Итоговая контрольная работа

Цель работы: выявить уровень сформированности знаний, умений, навыков в соответствии с требованиями ФГОСа с учетом индивидуальных особенностей учащихся по темам, изученным в курсе 7 класса по физике: «Первоначальные сведения о строении вещества. Механические явления. Взаимодействие тел. Работа. Мощность. Энергия».

Задачи:

- проверить знания, умения, навыки в соответствии с требованиями ФГОСа с учетом индивидуальных особенностей учащихся по темам изученным в курсе 7 класса по физике: «Первоначальные сведения о строении вещества. Механические явления. Взаимодействие тел. Давление. Сила Архимеда. Работа. Мощность. Энергия».

- формировать компетентность учащихся по предмету физика;
- реализовать индивидуальные способности учащихся через самореализацию и саморазвитие личности с учетом состояния здоровья;
- формировать гуманистические ценностные ориентации учащихся.

Контрольная работа рассчитана на 1 урок.

Работа состоит из двух вариантов: по 10 заданий, в форме теста. Задания в полной мере соответствуют базовому уровню федерального государственного образовательного стандарта.

Правильное выполнение 9-10 заданий отметка 5,

Правильное выполнение 7-8 заданий отметка 4,

Правильное выполнение 5-6 заданий отметка 3,

Правильное выполнение менее 5 заданий отметка 2.

Анализ результатов по плану (в %)

Предметная составляющая результата обучения -знают -понимают -применяют -выделяют главное -анализируют -обобщают -синтезируют -сравнивают	
Метапредметная составляющая результата обучения Способы деятельности: -репродуктивный -продуктивный	
Личностная составляющая результата обучения -осуществляют самоконтроль -осуществляют самоанализ	
Освоение ФГОСа на «5» балла на «4» балла на «3» балла на «2» балла	
% освоения ФГОСа	
Количество учащихся, выполнявших работу	

Уровни деятельности оцениваются:

0-не проявлено, 1-проявлено частично, 2 проявлено в полной мере.

Ф.И учащегося	Репродуктивный уровень деятельности (знание основных формул)	Репродуктивный уровень деятельности (понимание и применение в стандартной ситуации)	Продуктивный уровень деятельности (анализ)	Продуктивный уровень деятельности (оценка)	Количество баллов	Отметка

Вариант 1

В предлагаемой контрольной работе к каждому вопросу даны четыре ответа. После обдумывания и решения задачи вы должны выбрать один, который считаете правильным.

1. Определите цену деления измерительного цилиндра (рис.1).

А. 50 см^3 . Б. 10 см^3 . В. 5 см^3 . Г. 150 см^3 .

2. Определите объем тела, погруженного в измерительный цилиндр с водой (рис.2).



Рис.1



Рис. 2

А. 20 мл. Б. 115 мл. В. 145 мл. Г. 30 мл.

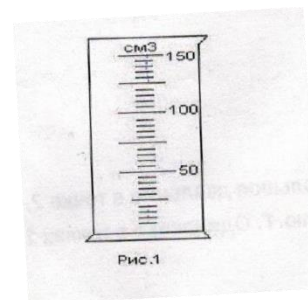
3. Масса камня $5,2 \text{ кг}$, а объем 1000 см^3 . Определите его плотность.

А. 5200 г/см^3 . Б. 5200 кг/м^3 . В. $0,52 \text{ кг/м}^3$. Г. 52 г/см^3 .

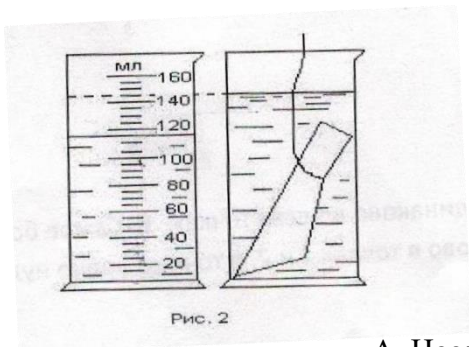
4. Одинаковы ли промежутки между молекулами в жидкости и газе при одной и той же температуре?

А. Неодинаковы. Промежутки между молекулами в жидкости

больше, чем между молекулами газа.

Б. Одинаковы. При одной и той же температуре промежутки между молекулами жидкости и газа равны.

В. Неодинаковы. Промежутки между молекулами в жидкости меньше, чем между молекулами газа.

Г. Неодинаковы. При одной и той же температуре промежутки между молекулами жидкости больше, чем в газе.

5. Для полярников, зимующих на льдине, с летящего самолета сбрасывают груз. Где надо сбросить груз, чтобы он точно попал на льдину?

А. Над льдиной. Б. После пролета. В. До пролета. Г. Точно попасть невозможно.

6. Вычислите массу тележки 2, если масса тележки 1 равна 1 кг (рис.3).



Рис. 3

А. 2 кг .

Б. 1 кг .

В. $0,5 \text{ кг}$.

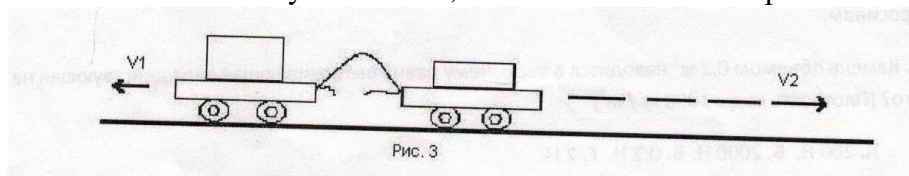
Г. $0,25 \text{ кг}$.

7. При каком положении кирпича давление на доску будет наибольшим (рис.4)?



Рис. 4

А. 1.

Б. 2.

В. 3.

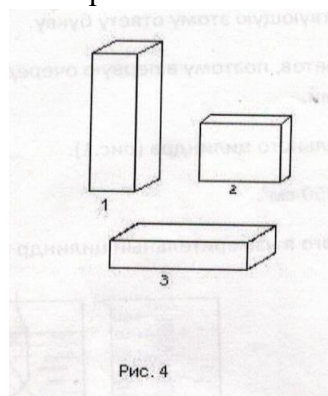
Г. Во всех положениях давление одинаково



Рис. 5

8. На рис.5 изображен детский воздушный шарик. Одинаково ли давление воздуха в точках 1,2,3?

А. Одинаково во всех точках.

Б. Самое большое давление в точке 2, а наименьшее в точке 1.

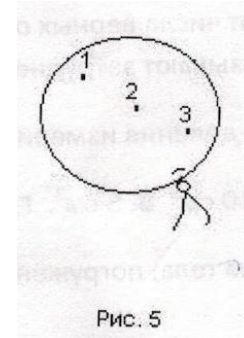
- В. Одинаково в точках 1 и 2, в точке 3 равно нулю.
 Г. Одинаково в точках 2 и 2, в точке 3 самое большое.
 9. Два сосуда наполнены разными жидкостями до одного и того же уровня (рис.6): один – водой, другой – керосином. В каком из них давление на дно больше? Прогнется ли пленка, разделяющая жидкость в сосудах?



Рис. 6

- А. Давление на дно сосудов одинаковое, пленка не прогнется.
 Б. Давление на дно в сосуде с водой больше, чем с керосином, пленка прогнется в сторону сосуда с водой.
 В. Давление на дно в сосуде с керосином больше, чем с водой, пленка прогнется в сторону сосуда с водой.
 Г. Давление на дно в сосуде с водой больше, чем с керосином, пленка прогнется в сторону сосуда с керосином.
 10. Камень объемом $0,2 \text{ м}^3$ находится в воде. Чему равна выталкивающая сила, действующая на него. Плотность воды 1000 кг/м^3 .
 А. 200 Н. Б. 2000 Н. В. 0,2 Н. Г. 2 Н.

Вариант 2

В предлагаемой контрольной работе к каждому вопросу даны четыре ответа. После обдумывания и решения задачи вы должны выбрать один, который считаете правильным.

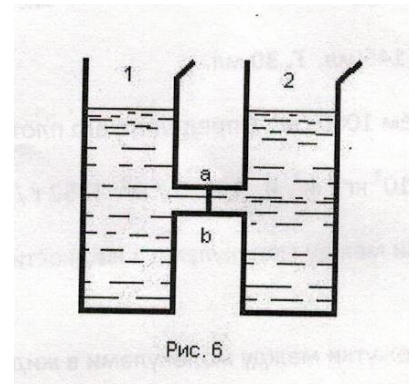
1. Определите цену деления измерительного цилиндра (рис.1).
 А. 5 мл. Б. 10 мл. В. 2,5 мл. Г. 100 мл.



Рис.1



Рис. 2

2. Определите объем тела, погруженного в измерительный цилиндр с водой (рис.2).

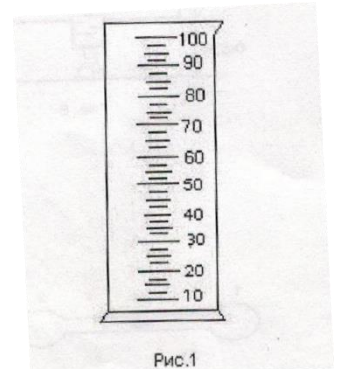
- А. 59 см^3 . Б. 16 см^3 . В. 12 см^3 . Г. 46 см^3 .
 3. В четыре

измерительных цилиндра (рис.3) налиты различные жидкости одинаковой массы. Какая жидкость имеет наибольшую плотность?

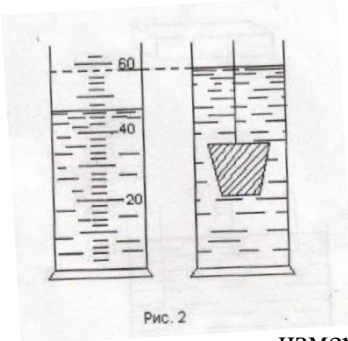
- А. 1. Б. 2. В. 3. Г. 4.

4. В одном стакане холодная вода, в другом горячая. К каждый стакан опустили кусочек грифеля от



Рис. 3

химического карандаша.

В каком из них вода скорее окрасится и почему?

- А. В стакане с холодной водой, так как скорость движения молекул там меньше.
 Б. В стакане с холодной водой, так как скорость движения молекул там больше.
 В. В стакане с горячей водой, так как скорость движения молекул там меньше.
 Г. В стакане с горячей водой, так как скорость движения молекул там больше.

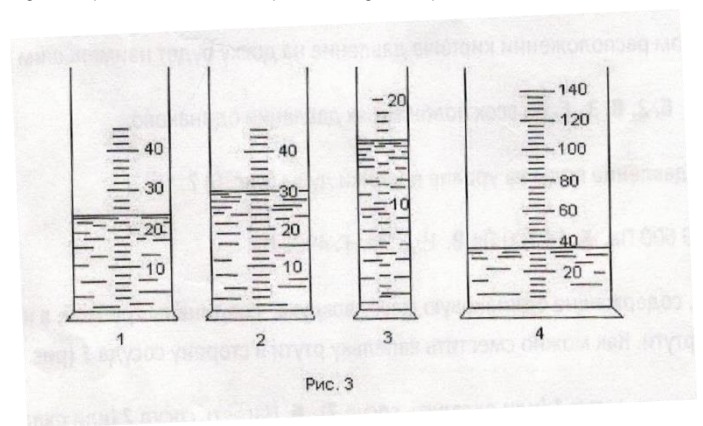
5. Вычислите массу тележки 1, если масса тележки 2 равна $0,3 \text{ кг}$ (рис.4).
 А. $0,3 \text{ кг}$. Б. $0,6 \text{ кг}$. В. $0,9 \text{ кг}$. Г. $0,2 \text{ кг}$.



Рис. 4

6. Пассажир, находящийся в автобусе, непроизвольно отклонился назад. Чем это вызвано?

- А. Автобус сделал поворот.
- Б. автобус уменьшил скорость.
- В. Автобус увеличил скорость.
- Г. Автобус резко остановился.

7. При каком расположении кирпича давление на доску будет наименьшим (рис.5)?

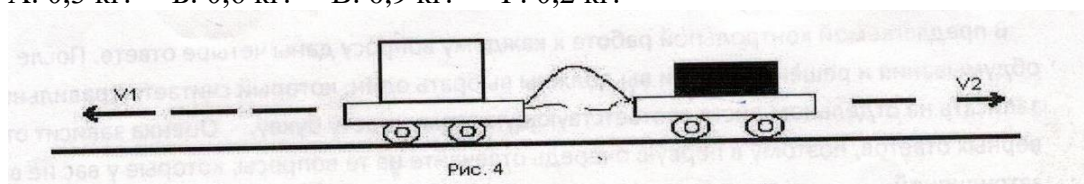
- А. 1.
- Б. 2.
- В. 3.
- Г. Во всех положениях давление одинаково

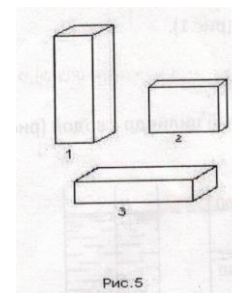

8. Каково давление воды на уровне воронки душа (рис.6)?

- А. 19600 Па.
- Б. 14700 Па.
- В. 19,6 Па.
- Г. 4900 Па.

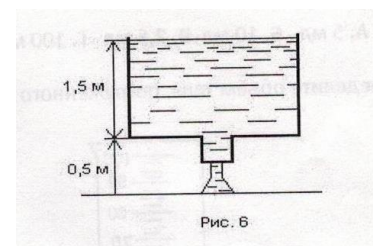

9. Сосуды, содержащие одинаковую массу воздуха, соединены трубкой, в которой находится капля ртути. Как можно сместить каплю ртути в сторону сосуда 1 (рис.8)?

- А. нагреть сосуд 1 (или охладить сосуд 2).
- Б. нагреть сосуд 2 (или охладить сосуд 1).
- В. Из сосуда 2 откачать воздух.
- Г. Капельку ртути невозможно сместить в сторону.

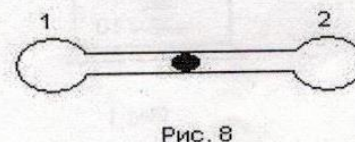

10. Три стальных шарика опущены в воду (рис.7). На какой из них действует наибольшая выталкивающая сила?

- А. На шарик 3, так как он глубже всех погружен в воду.
- Б. на шарик 2, так как его объем наибольший.
- В. На все шарики действуют одинаковые выталкивающие силы, так как они сделаны из одного и того же вещества.
- Г. На все шарики действуют одинаковые выталкивающие силы, так как они все опущены в воду.

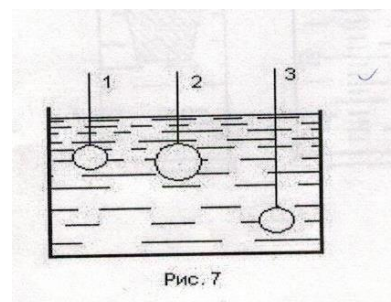

8 класс

Контрольная работа по теме: Тепловые явления. Изменения агрегатных состояний вещества.

Цель работы: создание условий для выявления уровня сформированности знаний, умений, навыков в соответствии с требованиями ФГОСа с учетом индивидуальных особенностей учащихся по теме: Тепловые явления. Изменения агрегатных состояний вещества.

Задачи:

- проверить знания, умения, навыки в соответствии с требованиями ФГОСа с учетом индивидуальных особенностей учащихся по теме: Тепловые явления. Изменение агрегатных состояний вещества;
- формировать компетентность учащихся по предмету физика;
- реализовать индивидуальные способности учащихся через самореализацию и саморазвитие личности с учетом состояния здоровья;
- формировать гуманистические ценностные ориентации учащихся.

Работа рассчитана на 1 урок.

Работа состоит из четырех вариантов, содержащих блоки разной степени сложности (по три расчетные задачи и две качественные):

Первый блок заданий (1,2,3,4,5) соответствуют уровню – знание (репродуктивный способ деятельности); второй блок (6,7,8,9,10) требует применения знаний в новой ситуации и соответствует таким способам мыслительной деятельности как анализ, обобщение и синтез (продуктивный способ деятельности). В каждом варианте 11- творческое задание. Это позволяет дифференцировать задания, а также учащиеся стоят перед выбором определенных заданий (индивидуализация), соответствующего собственным знаниям, умениям и навыкам (это позволяет формировать адекватную учебной ситуации самооценку).

Критерии оценивания работы:

1 блок – задания 1,2,3,4,5 – базовый уровень (отметка «3»),

2 блок – задания 6,7,8,9,10 – повышенный уровень (отметка «4 или 5» определяется степенью правильного выполнения),

3 блок – задание 11 – творческое задание (отметка «5»), по желанию учащихся.

Анализ результатов по плану (в %)

Уровни деятельности оцениваются:

Предметная составляющая результата обучения -знают -понимают -применяют -выделяют главное -анализируют -обобщают -синтезируют -сравнивают	
Метапредметная составляющая результата обучения Способы деятельности: -репродуктивный -продуктивный	
Личностная составляющая результата обучения -осуществляют самоконтроль -осуществляют самоанализ	
Освоение ФГОСа на «5» балла на «4» балла на «3» балла на «2» балла	
% освоения ФГОСа	
Количество учащихся, выполнявших работу	

0-не проявлено, 1-проявлено частично, 2 проявлено в полной мере.

Максимальный балл – 8.

0-3 отметка 2, 4-5 отметка 3, 6-7 отметка 4, 8 отметка 5.

Ф.И учащегося	Репродуктивный уровень деятельности (знание основных формул)	Репродуктивный уровень деятельности (понимание и применение в стандартной ситуации)	Продуктивный уровень деятельности (анализ)	Продуктивный уровень деятельности (оценка)	Количество баллов	Отметка

Вариант 1.

1. Какое количество теплоты необходимо для нагревания от 20°C до 1120°C медной детали массой 30 кг?

2. Какое количество теплоты потребуется, чтобы расплавить кусок алюминия массой 10 кг при температуре плавления?
3. Какое количество теплоты выделится при полном сгорании спирта массой 400 г?
4. Почему скошенная трава быстрее высыхает в ветреную погоду, чем в тихую?
5. Почему пила нагревается, если ею пилить длительное время?
6. Какое количество теплоты потребуется для нагревания 200 г спирта от 18⁰ С до 48⁰ С в стеклянной колбе массой 50 г?
7. Определить количество теплоты, необходимое для обращения в пар 1 кг воды, взятой при температуре 50⁰ С, температура кипения воды 100⁰ С.
8. Объем сгоревших сухих дров 2 м³. Сколько энергии выделилось при их сгорании? Плотность сухих дров 700 кг/м³.
9. Почему лед не сразу начинает таять, если его внести с мороза в натопленную комнату.
10. Почему пила нагревается сильнее, чем дерево.
- 11*. Смешали 20 кг воды при 90⁰ С и 150 кг воды при температуре 23⁰ С. 15% тепла, отданного горячей водой, пошло на нагревание окружающей среды. Определить конечную температуру воды.

Табличные данные

Удельная теплоемкость	Дж/кг* ⁰ С
медь	380
алюминий	920
спирт	2500
стекло	840
вода	4200
Удельная теплота плавления	Дж/кг
Алюминий	4*10 ⁵
Удельная теплота парообразования	Дж/кг
вода	2,3*10 ⁶
Удельная теплота сгорания топлива	Дж/кг
спирт	27*10 ⁶
дрова сухие	13*10 ⁶

Вариант 2.

1. Какое количество теплоты выделится при охлаждении железной заклепки массой 0,1 кг от 1000⁰ С до 100⁰ С?
2. Сколько теплоты понадобится для испарения эфира массой 500 г при температуре кипения?
3. Какое количество теплоты выделится при полном сгорании керосина массой 10 кг?
4. Почему на Севере для измерения низких температур воздуха пользуются не ртутными, а спиртовыми термометрами?
5. Почему, если быстро скользить вниз по шесту или канату, то можно обжечь руки?
6. Сколько теплоты понадобится для нагревания воды объемом 0,5 л от 50⁰С до 100⁰ С? Плотность воды 1000 кг/м³?
7. Какое количество теплоты потребуется, чтобы расплавить кусок меди массой 500 г, если его начальная температура 185⁰ С? Температура плавления меди 1085⁰ С?
8. Сколько нужно сжечь каменного угля, если при этом выделилось 600 МДж энергии?
9. Почему сырые дрова горят хуже, чем сухие?
10. Зачем холодильники красят в белый цвет?
- 11*. Сколько льда при начальной температуре -20⁰ С можно расплавить, используя 1 кг пара при 100⁰ С?

Табличные данные

Удельная теплоемкость	Дж/кг* ⁰ С
железо	460
медь	380
лед	2100

вода	4200
Удельная теплота плавления	Дж/кг
медь	$2 \cdot 10^5$
лед	$3,4 \cdot 10^5$
Удельная теплота парообразования	Дж/кг
вода	$2,3 \cdot 10^6$
эфир	$4 \cdot 10^5$
Удельная теплота сгорания топлива	Дж/кг
керосин	$46 \cdot 10^6$
каменный уголь	$30 \cdot 10^6$

Вариант 3.

1. Какое количество теплоты выделится при охлаждении чугунной болванки массой 32 кг от 615°C до 15°C ?
2. Какое количество теплоты потребуется для плавления 0,2 кг свинца, при температуре плавления 327°C ?
3. Какое количество теплоты выделится при полном сгорании пороха массой 25 г?
4. Почему лужи летом высыхают быстрее, чем осенью?
5. Почему нагретые детали в воде охлаждаются быстрее, чем на воздухе?
6. Какое количество теплоты потребуется для нагревания смеси, состоящей из 500 г воды и 100 г спирта, от 20°C до 60°C ?
7. Какое количество теплоты выделится при конденсации 20 г паров эфира, взятого при температуре конденсации 35°C и его дальнейшем охлаждении до 10°C ?
8. Сколько энергии выделилось при сгорании водорода объемом 5 м^3 . Плотность водорода $0,09 \text{ кг/м}^3$.
9. Почему нельзя паять медные детали стальным припоем?
10. Почему горячая вода, оставленная в термосе, со временем охлаждается?
- 11*. Сколько спирта потребуется для превращения 100 г льда, взятого при температуре -10°C , в пар 100°C ? 10% всей выделившейся энергии идет на данный процесс.

Табличные данные

Удельная теплоемкость	Дж/кг*$^{\circ}\text{C}$
чугун	540
эфир	2350
лед	2100
вода	4200
спирт	2500
Удельная теплота плавления	Дж/кг
свинец	$0,25 \cdot 10^5$
лед	$3,4 \cdot 10^5$
Удельная теплота парообразования	Дж/кг
вода	$2,3 \cdot 10^6$
эфир	$4 \cdot 10^5$
Удельная теплота сгорания топлива	Дж/кг
порох	$3,8 \cdot 10^6$
водород	$120 \cdot 10^6$

Вариант 4.

1. Какое количество теплоты потребуется для нагревания кирпичной печи массой 1,5 т от 10°C до 20°C ?
2. Какое количество теплоты выделится при кристаллизации 1 кг воды?
3. Какое количество теплоты выделится при полном сгорании торфа массой 500 кг?
4. Почему мокрое белье, вешенное зимой во дворе, замерзает, а через некоторое время становится сухим?
5. В какой обуви больше мерзнут ноги зимой: в просторной или тесной? Ответ поясните.

6. В медной кастрюле массой 1,6 кг находится 2,3 кг воды. Сколько теплоты потребуется для нагревания от 10^0 С до 100^0 С кастрюли с водой?
7. Масса серебра 10 г. Сколько тепла выделится при его кристаллизации и охлаждении до температуры 60^0 С, если серебро взято при температуре плавления 960^0 С?
8. Сколько энергии выделилось при сгорании керосина объемом $0,5$ м³? Плотность керосина 800 кг/м³.
9. В двух одинаковых тарелках налиты поровну жирные и постные щи. Какие щи быстрее остынут?
10. Почему радиаторы отопления устанавливают внизу помещения?
- 11*. В сосуде находится 200 г воды при 0^0 С. Какой будет температура смеси, если в сосуд ввести 25 г водяного пара при 100^0 С?

Табличные данные

Удельная теплоемкость	Дж/кг* ⁰ С
медь	380
кирпич	750
серебро	250
вода	4200
Удельная теплота плавления	Дж/кг
серебро	$1 \cdot 10^5$
лед	$3,4 \cdot 10^5$
Удельная теплота парообразования	Дж/кг
вода	$2,3 \cdot 10^6$
Удельная теплота сгорания топлива	Дж/кг
торф	$14 \cdot 10^6$
керосин	$46 \cdot 10^6$

Контрольная работа по теме: Электрические явления.

Цель работы: создание условий для выявления уровня сформированности знаний, умений, навыков в соответствии с требованиями ФГОСа с учетом индивидуальных особенностей учащихся по теме: Электрические явления.

Задачи:

- проверить знания, умения, навыки в соответствии с требованиями ФГОСа с учетом индивидуальных особенностей учащихся по теме: Электрические явления;
- формировать компетентность учащихся по предмету физика;
- реализовать индивидуальные способности учащихся через самореализацию и саморазвитие личности с учетом состояния здоровья;
- формировать гуманистические ценностные ориентации учащихся.

Работа рассчитана на 1 урок.

Работа состоит из двух вариантов, содержащих блоки разной степени сложности (по три расчетные задачи и две качественные):

Первый блок заданий (1,2,3) соответствуют уровню – знание (репродуктивный способ деятельности); второй блок (4,5,6) требует применения знаний в новой ситуации и третий блок заданий (7,8) соответствует таким способам мыслительной деятельности как анализ, обобщение и синтез (продуктивный способ деятельности). Это позволяет дифференцировать задания, а также учащиеся стоят перед выбором определенных заданий (индивидуализация), соответствующего собственным знаниям, умениям и навыкам (это позволяет формировать адекватную учебной ситуации самооценку).

Критерии оценивания работы:

- 1 блок – задания 1,2,3 – базовый уровень (отметка «3»),
 2 блок – задания 4,5,6 – повышенный уровень (отметка «4»),
 3 блок – задания 7,8 – повышенный уровень (отметка «5»),
 Анализ результатов по плану (в %)

Предметная составляющая результата обучения -знают -понимают -применяют -выделяют главное -анализируют -обобщают -синтезируют -сравнивают	
Метапредметная составляющая результата обучения Способы деятельности: -репродуктивный -продуктивный	
Личностная составляющая результата обучения -осуществляют самоконтроль -осуществляют самоанализ	
Освоение ФГОСа на «5» балла на «4» балла на «3» балла на «2» балла	
% освоения ФГОСа	
Количество учащихся, выполнявших работу	

Уровни деятельности оцениваются:

0-не проявлено, 1-проявлено частично, 2 проявлено в полной мере.

Максимальный балл – 8.

0-3 отметка 2, 4-5 отметка 3, 6-7 отметка 4, 8 отметка 5.

Ф.И учащегося	Репродуктивный уровень деятельности (знание основных формул)	Репродуктивный уровень деятельности (понимание и применение в стандартной ситуации)	Продуктивный уровень деятельности (анализ)	Продуктивный уровень деятельности (оценка)	Количество баллов	Отметка

Вариант 1

1. Определить силу тока на участке цепи, состоящем из константановой проволоки длиной 20 м, площадью поперечного сечения $1,2 \text{ мм}^2$, если напряжение на концах этого участка 40 В.

2. Определить по данной схеме общее сопротивление участка цепи и напряжение, если сопротивление $R_1=10 \text{ Ом}$, $R_2=20 \text{ Ом}$ $R_3=10 \text{ Ом}$, если сила тока в цепи 2 А.

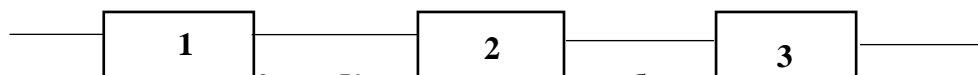

3. Какую работу производит ток в автомобильной лампочке при напряжении 12В и силе тока 3,5 А в течении 2 минут?

4. Какой длины надо взять медный провод сечением $3,6 \text{ мм}^2$, чтобы при силе тока 1,5 А напряжение на его концах было равно 0,6 В?

5. Определить сопротивление и напряжение на всем участке, если $R_1=15 \text{ Ом}$, $R_2=10 \text{ Ом}$ $R_3=14 \text{ Ом}$, если сила тока цепи 3 А.

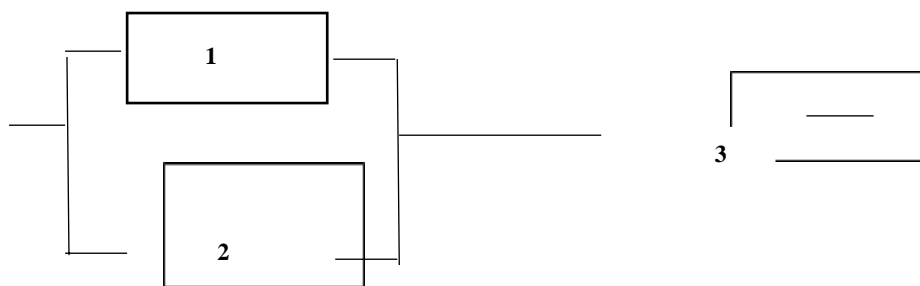

6. За 30 с в спирали выделилось 10,8кДж энергии при силе тока 3 А. Определите сопротивление спирали.
7. Определите напряжение на концах участка цепи, состоящего из лампочки сопротивлением 50 Ом и никелинового проводника длиной 150 см и площадью поперечного сечения 0,025 мм², при силе тока 25 мА. Чему равна мощность лампочки?
8. Кипятильник нагревает 1,2 л воды от 12 °С до кипения за 10 минут. Определить ток, потребляемый кипятильником, если он рассчитан на напряжение 220 В. КПД кипятильника 90%.

Табличные данные

Удельное сопротивление	Ом *мм ² /м
константан	0,48
медь	0,017
никелин	0,4
нихром	
Удельная теплоемкость	Дж/кг*°С
вода	4200
Температура кипения	°С
вода	100

Вариант 2

1. Определить напряжение на концах проводника, состоящем из нихромовой проволоки длиной 150 м, площадью поперечного сечения 1,5 мм², если по нему идет ток 2 А.
2. Определить по данной схеме общее сопротивление участка цепи и напряжение, если сопротивление R₁=14 Ом, R₂=18 Ом R₃=16 Ом, если сила тока в цепи 0,2 А.

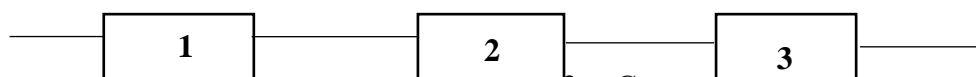

3. Сколько теплоты выделится за 30 с в реостате сопротивлением 100 Ом при силе тока 2 А?

4. Электрический чайник потребляет ток 3А при напряжении 120 В. Из какого материала сделана обмотка, если сечение проволоки 0,08 мм², а длина обмотки 8 м?
5. Определить сопротивление и напряжение на всем участке, если R₁=10 Ом, R₂=5 Ом R₃=5 Ом, если сила тока в цепи 2 А.

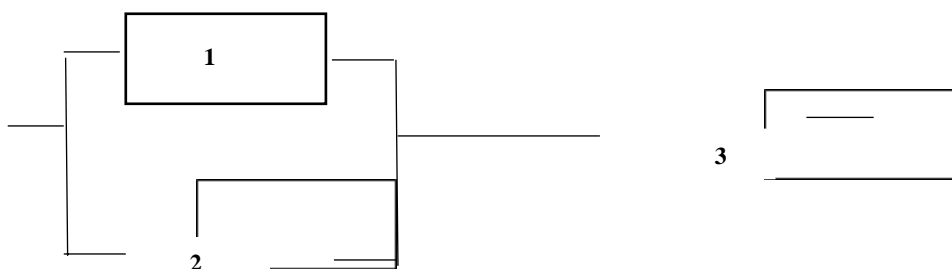

6. Чему равно сопротивление электрической плитки, если в ней в течении 1 минуты при силе тока 4 А выделяется 28,8 кДж теплоты?
7. Две электрические лампы мощностью 100 и 25 Вт включены параллельно в сеть напряжением 220 В, на которое они рассчитаны. В какой спирали лампы сила тока больше, во сколько раз?
8. Сколько времени требуется для нагревания 2 кг воды от 20 °С до кипения в электрическом чайнике мощностью 600 Вт, если КПД чайника 80%?

Табличные данные

Удельное сопротивление	Ом *мм ² /м
константан	0,48
медь	0,017
никелин	0,4
нихром	
Удельная теплоемкость	Дж/кг*°С
вода	4200
Температура кипения	°С
вода	100

Итоговая контрольная работа

Цель работы: выявить уровень сформированности знаний, умений, навыков в соответствии с требованиями ФГОСа с учетом индивидуальных особенностей учащихся по темам, изученным в курсе 8 класса по физике: «Тепловые явления. Электромагнитные явления. Световые явления».

Задачи:

- проверить знания, умения, навыки в соответствии с требованиями ФГОСа с учетом индивидуальных особенностей учащихся по темам изученным в курсе 8 класса по физике: «Тепловые явления. Электромагнитные явления. Световые явления».
- формировать компетентность учащихся по предмету физика;
- реализовать индивидуальные способности учащихся через самореализацию и саморазвитие личности с учетом состояния здоровья;
- формировать гуманистические ценностные ориентации учащихся.

Контрольная работа рассчитана на 1 урок.

Работа состоит из двух вариантов: по 25 заданий, в форме теста. Задания в полной мере соответствуют базовому уровню федерального государственного образовательного стандарта. Правильное выполнение 23-25 заданий отметка 5,

Правильное выполнение 19-22 заданий отметка 4,

Правильное выполнение 15-18 заданий отметка 3,

Правильное выполнение менее 15 заданий отметка 2.

Анализ результатов по плану (в %)

Предметная составляющая результата обучения -знают -понимают -применяют -выделяют главное -анализируют -обобщают -синтезируют -сравнивают	
Метапредметная составляющая результата обучения Способы деятельности: -репродуктивный -продуктивный	
Личностная составляющая результата обучения -осуществляют самоконтроль	

-осуществляют самоанализ	
Освоение ФГОСа на «5» балла на «4» балла на «3» балла на «2» балла	
% освоения ФГОСа	
Количество учащихся, выполнявших работу	

Уровни деятельности оцениваются:

0-не проявлено, 1-проявлено частично, 2 проявлено в полной мере.

Ф.И учаще- гося	Репродук- тивный уро- вень дея- тельности (знание ос- новных фор- мул)	Репродуктив- ный уровень деятельности (понимание и применение в стандартной ситуации)	Продук- тивный уровень деятель- ности (анализ)	Продук- тивный уровень деятель- ности (оценка)	Коли- че- ство бал- лов	От- метка

Вариант 1

В предлагаемой контрольной работе к каждому вопросу даны четыре ответа. После обдумывания и решения задачи вы должны выбрать один, который считаете правильным.

1. Как изменяется температура жидкости от начала кипения до полного выкипания?

А. Повышается. Б. Понижается. В. Остается неизменной. Г. У одних жидкостей повышается, у других-понижается. Д. Среди ответов А-Г нет правильного.

2. Лед тает при постоянной температуре 0°C . Поглощается или выделяется при этом энергия?

А. Поглощается. Б. Выделяется. В. Не поглощается и не выделяется. Г. Может поглощаться, а может выделяться. Д. Среди ответов А-Г нет правильного.

3. Водяной пар конденсируется. Поглощается или выделяется при этом энергия?

А. Поглощается. Б. Выделяется. В. Не поглощается и не выделяется. Г. Может поглощаться, а может выделяться. Д. Среди ответов А-Г нет правильного.

4. Какой вид теплопередачи не сопровождается переносом вещества? 1. Конвекция. 2. Теплопроводность. 3. Излучение.

А. Только 1. Б. Только 2. В. Только 3. Г. 1,2,3. Д. 2 и 3.

5. На рис. 1 показан разрез двигателя внутреннего сгорания. Каким номером обозначен на схеме поршень?

А. 1. Б. 2. В. 3. Г. 4. Д. 5.

6. Три тела 1,2,3 обладают зарядами (рис.2). Какие из них притягиваются между собой?

А. 3 и 1, 3 и 2, 1 и 2. Б. Ни одна пара тел не притягивается друг к другу. В. Только 1 и 2, 1 и 3.

Г. Только 2 и 3, 1 и 2. Д. Только 3 и 2, 3 и 1.



Рис.

Рис.2

7. На рис.3 представлена модель атома гелия. Сколько содержится в нейтральном атоме гелия?

А. 1. Б. 2. В. 4. Г. 6. Д. 0.

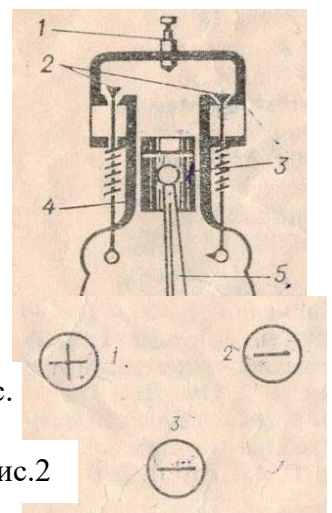
8. В каких единицах измеряется напряжение?

А. Джоулях. Б. Ваттах. В. Омах. Г. Вольтах. Д. Амперах.

Рис.4

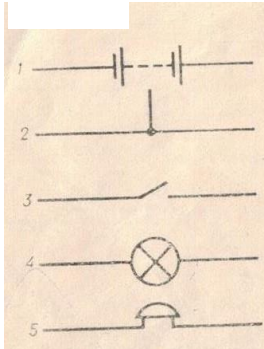

9. Как на электрических схемах обозначается электрическая лампа (рис.4)?

А. 1. Б. 2. В. 3. Г. 4. Д. 5.

10. Как взаимодействует магнитная стрелка с магнитом?

А. Северный полюс стрелки притягивается к южному полюсу магнита. Б. Южный полюс стрелки притягивается к любому полюсу магнита. В. Любой полюс стрелки притягивается к любому полюсу магнита. Г. Стрелка не притягивается к магниту. Д. Среди ответов А-Г нет правильного.

11. Доказательством какого закона является образование тени?

А. Закона преломления света. Б. Закона отражения света. В. Закона прямолинейного распространения света. Г. Всех трех. Д. Среди ответов А-Г нет правильного.

12. Как изменяется скорость испарения жидкости при повышении температуры?

А. Увеличивается. Б. Уменьшается. В. Остается неизменной. Г. Может увеличиваться, а может уменьшаться. Д. Среди ответов А-Г нет правильного.

13. Каким путем совершается перенос энергии от Солнца к Земле?

А. Конвекцией. Б. Теплопроводностью. В. Излучением. Г. Конвекцией и теплопроводностью. Д. Конвекцией, теплопроводностью, излучением.

14. Какое количество теплоты выделится при полном сгорании сухих дров массой 20 кг? Удельная теплота сгорания сухих дров $1 \cdot 10^7$ Дж/кг.

А. $2 \cdot 10^{-6}$ Дж. Б. $5 \cdot 10^5$ Дж. В. $1 \cdot 10^7$ Дж. Г. $2 \cdot 10^8$ Дж. Д. Среди ответов А-Г нет правильного.

15. Какое количество теплоты необходимо затратить, чтобы изменить температуру кирпичной печи массой 100 кг от 20 до 320^0 С? Удельная теплоемкость кирпича 750 Дж/кг \cdot 0С.

А. $2,25 \cdot 10^7$ Дж. Б. $2,25 \cdot 10^5$ Дж. В. $7,5 \cdot 10^4$ Дж. Г. 250 Дж. Д. Среди ответов А-Г нет правильного.

16. На рис.5 представлен график плавления и кристаллизации нафталина. Какая точка соответствует окончанию плавления?

А. 1. Б. 2. В. 3. Г. 4. Д. 5.

17. На рис.6 схематично изображены четыре положения поршня в цилиндре двигателя внутреннего сгорания. Какой из рисунков соответствует процессу сжатия.



Рис.6

А. 1. Б. 2. В. 3. Г. 4. Д. Среди ответов А-Г нет правильного.

18. Какая из схем (1,2) представляет параллельное соединение двух электрических ламп (рис.7)?

А. 1. Б. 2. В. 1 и 2. Г. Ни 1, ни 2. Д. Среди ответов А-Г нет правильного.

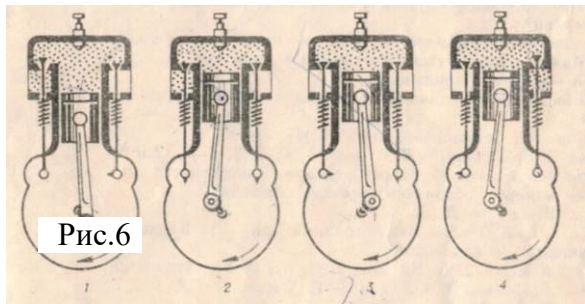
19. Сила тока в спирали электрической лампы 0,5 А, напряжение на ее концах 2 В. Чему равно сопротивление спирали?

электронов

Рис.3



Рис.5



Рис.7

А. 0,25 Ом. Б. 0,5 Ом. В. 1 Ом. Г. 2 Ом. Д. 4 Ом.

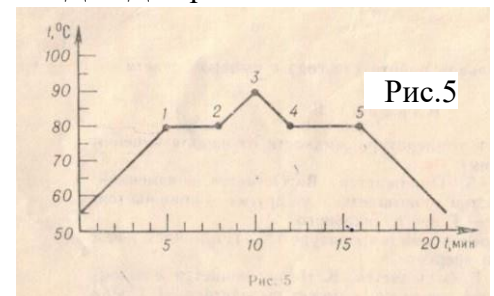
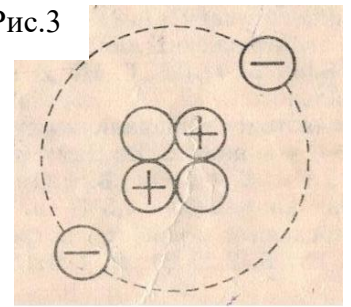
20. При напряжении 4,5 В сила тока в электрической лампе 0,5 А. Определите мощность, потребляемую лампой

А. 0,5 Вт. Б. 2,25 Вт. В. 4 Вт. Г. 4,5 Вт. Д. 9 Вт.

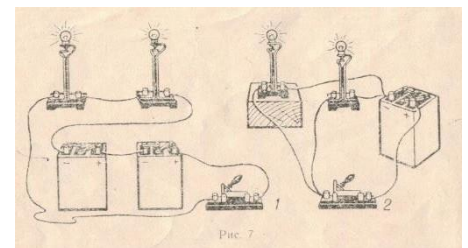
21. Схема какого прибора изображена на рис.8?

А. Электромагнитного реле. Б. Телеграфной установки. В. Электрического звонка. Г. Электромагнита. Д. Магнитного сепаратора.

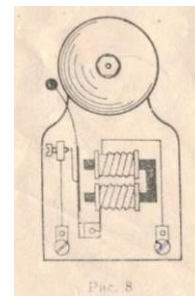

22. Требуется измерить силу тока в лампе и напряжение на ней. Как должны быть включены по отношению к лампе амперметр и вольтметр.

А. Амперметр и вольтметр – последовательно. Б. амперметр и вольтметр- параллельно. В. Амперметр- последовательно, вольтметр – параллельно. Г. Амперметр – параллельно, вольтметр – последовательно. Д. Среди ответов А-Г нет правильного.

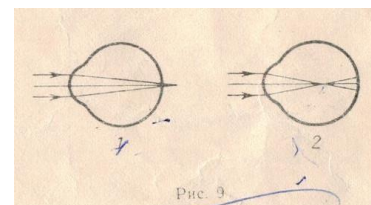

23. На рисунке 9 приведены схемы хода лучей в глазу при близорукости и дальнозоркости.

Какой из рисунков соответствует случаю близорукости и какие линзы нужны для очков в этом случае?

А. 1, рассеивающие. Б. 1, собирающие. В. 2, рассеивающие, Г. 2, собирающие. Д. Среди ответов А-Г нет правильного.

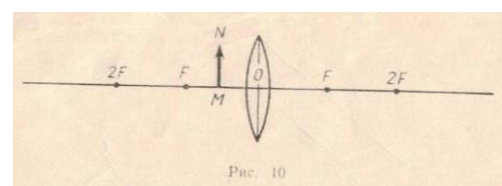

24. На рисунке 10 показано положение оптической оси линзы, ее фокусов и предмета MN. Какое изображение предмета получится?

А. Действительное, уменьшенное. Б. Действительное, увеличенное. В. Мнимое, уменьшенное. Г. Мнимое, увеличенное. Д. Изображения не будет.

25. Два образца равной массы из разных веществ нагревались и плавались в одинаковых условиях. Графики зависимости температуры этих веществ от времени представлены на рис.11. удельная теплота плавления вещества 1 равна λ . Чему равна удельная теплота плавления вещества 2?

А. 4λ . Б. 2λ . В. $5/4\lambda$. Г. $4/5\lambda$. Д. $1/4\lambda$.

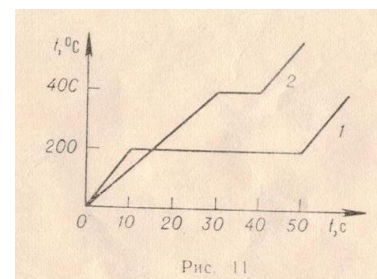

9 класс

Контрольная работа по теме: Основы кинематики.

Цель работы: создание условий для выявления уровня сформированности знаний, умений, навыков в соответствии с требованиями ФГОСа с учетом индивидуальных особенностей учащихся по теме: Основы кинематики

Задачи:

- проверить знания, умения, навыки в соответствии с требованиями ФГОСа с учетом индивидуальных особенностей учащихся по теме: Основы кинематики;
- формировать компетентность учащихся по предмету физика;
- реализовать индивидуальные способности учащихся через самореализацию и саморазвитие личности с учетом состояния здоровья;
- формировать гуманистические ценностные ориентации учащихся.

Работа рассчитана на 1 урок.

Работа состоит из двух вариантов, содержащих блоки разной степени сложности: Первый блок заданий (1,2,3) соответствуют уровню – знание (репродуктивный способ деятельности); второй блок (4,5,6) требует применения знаний в новой ситуации и третий блок заданий (7,8,9) соответствует таким способам мыслительной деятельности как анализ, обобщение и синтез (продуктивный способ деятельности). Это позволяет дифференциро-

вать задания, а также учащиеся стоят перед выбором определенных заданий (индивидуализация), соответствующего собственным знаниям, умениям и навыкам (это позволяет формировать адекватную учебной ситуации самооценку).

Критерии оценивания работы:

- 1 блок – задания 1,2 – базовый уровень (отметка «3»),
 - 2 блок – задания 3,4 – повышенный уровень (отметка «4»),
 - 3 блок – задания 5,6 – повышенный уровень (отметка «5»),
- Анализ результатов по плану (в %)

Предметная составляющая результата обучения -знают -понимают -применяют -выделяют главное -анализируют -обобщают -синтезируют -сравнивают	
Метапредметная составляющая результата обучения Способы деятельности: -репродуктивный -продуктивный	
Личностная составляющая результата обучения -осуществляют самоконтроль -осуществляют самоанализ	
Освоение ФГОСа на «5» балла на «4» балла на «3» балла на «2» балла	
% освоения ФГОСа	
Количество учащихся, выполнявших работу	

Уровни деятельности оцениваются:

0-не проявлено, 1-проявлено частично, 2 проявлено в полной мере.

Максимальный балл – 8.

0-3 отметка 2, 4-5 отметка 3, 6-7 отметка 4, 8 отметка 5.

Ф.И учащегося	Репродуктивный уровень деятельности (знание основных формул)	Репродуктивный уровень деятельности (понимание и применение в стандартной ситуации)	Продуктивный уровень деятельности (анализ)	Продуктивный уровень деятельности (оценка)	Количество баллов	Отметка

Вариант 1

- С каким ускорением должен затормозить автомобиль, движущийся со скоростью 36 км/ч, чтобы через 10 с остановиться?
- За какое время велосипедист проедет 30 м, начиная движение с ускорением 0,75 м/с²?
- Какую скорость приобретает троллейбус за 5 с, если он трогается с места с ускорением 1,2 м/с²?

4. Поезд через 10 с после начала движения приобретает скорость 0,6 м/с. через какое время от начала движения скорость поезда станет равна 9 м/с? какой путь пройдет поезд за это время?
5. Автомобиль, двигаясь равномерно, проходит путь 20 м за 4 с, после чего он начинает тормозить и останавливается через 10 с. определите ускорение и тормозной путь автомобиля.
6. В момент падения на сетку акробат имел скорость 9 м/с. с каким ускорением происходило торможение, если до полной остановки акробата сетка прогнулась на 1,5 м?
7. На железнодорожной станции во время маневров от равномерно движущегося поезда был отцеплен последний вагон, который стал двигаться равнозамедленно, пока не остановился. Докажите, что пройденный отцепленным вагоном путь в 2 раза меньше пути, пройденного поездом за тоже время.
8. Во время гонки преследования один велосипедист стартовал на 20 с позже другого. Через какое время после старта первого велосипедиста расстояние между ними будет 240 м, если они двигались с одинаковым ускорением $0,4\text{ м/с}^2$?
9. За какую секунду от начала равноускоренного движения путь, пройденный телом, втрое больше пути, пройденного в предыдущую секунду.

Вариант 2

1. Поезд подходит к станции со скоростью 36 км/ч и останавливается через минуту после начала торможения. С каким ускорением двигался поезд?
2. Определите, какую скорость развивает мотоциклист за 15 с, двигаясь из состояния покоя с ускорением $1,3\text{ м/с}^2$.
3. Какой должна быть длина взлетной полосы, если известно, что самолет для взлета должен приобрести скорость 240 км/ч, а время разгона самолета равно примерно 30с?
4. Спортсмен съехал на лыжах с горы длиной 40 м за 5 с. определите ускорение движения и скорость спортсмена у подножия горы.
5. Тормоз легкового автомобиля считается исправен, если при скорости движения 8 м/с его тормозной путь равен 7,2 м. Каково время торможения и ускорение автомобиля?
6. Велосипедист и мотоциклист начинают одновременно движение из состояния покоя. Ускорение мотоциклиста в 2 раза больше, чем велосипедиста. Во сколько раз большую скорость разовьет мотоциклист: а) за одно и то же время, б) на одном и том же пути?
7. Автомобиль движется равноускоренно с начальной скоростью 5 м/с и ускорением 2 м/с^2 . За какое время он проедет путь 150 м? Какова будет его скорость?
8. Пассажирский поезд при торможении движется с ускорением $0,15\text{ м/с}^2$. На каком расстоянии от места включения тормоза скорость поезда станет равной 3,87 м/с, если в момент начала торможения его скорость была 54 км/ч?
9. При скорости 15 км/ч тормозной путь автомобиля равен 1,5 м. Каким будет тормозной путь автомобиля при скорости 60 км/ч? Ускорение в обоих случаях одно и тоже.

Вариант 3

1. Какую скорость приобретает велосипедист за 10 с от начала движения при ускорении $0,4\text{ м/с}^2$?
2. Санки скатились с горы за 60 с. С каким ускорением двигались санки, если длина горы 36 м?
3. Определите тормозной путь автомобиля, если при аварийном торможении, двигаясь со скоростью 72 км/ч, он остановился через 5 с.
4. Определите, какую скорость развивает велосипедист за время, равное 10 с, двигаясь из состояния покоя с ускорением $0,3\text{ м/с}^2$. Какое расстояние он пройдет за это время?
5. Тепловоз, двигаясь равноускоренно из состояния покоя с ускорением $0,1\text{ м/с}^2$, увеличивает скорость до 18 км/ч. За какое время эта скорость достигнута? Какой путь за это время пройден?

6. Определите ускорение автомобиля, если при разгоне за 15 с он приобретет скорость 54 км/ч. Какой путь он за это время проходит?
7. Мотоциклист, начав движение из состояния покоя, едет с постоянным ускорением $0,8 \text{ м/с}^2$. Какой путь он пройдет за седьмую секунду своего движения?
8. Снаряд, летящий со скоростью 1000 м/с, пробивает стенку блиндажа за 0,001 с, после чего его скорость оказывается равной 200 м/с. считая движения снаряда равноускоренным, определите толщину стенки.
9. Два мотоциклиста движутся навстречу друг другу – один с начальной скоростью 54 км/ч и ускорением $0,5 \text{ м/с}^2$, а второй с начальной скоростью 36 км/ч и ускорением $0,3 \text{ м/с}^2$. Через какое время встретятся мотоциклисты и какое расстояние до встречи пройдет каждый из них, если вначале расстояние между ними было 250 м?

Контрольная работа по теме: Основы динамики.

Цель работы: создание условий для выявления уровня сформированности знаний, умений, навыков в соответствии с требованиями ФГОСа с учетом индивидуальных особенностей учащихся по теме: Основы динамики.

Задачи:

- проверить знания, умения, навыки в соответствии с требованиями ФГОСа с учетом индивидуальных особенностей учащихся по теме: Основы динамики;
- формировать компетентность учащихся по предмету физика;
- реализовать индивидуальные способности учащихся через самореализацию и саморазвитие личности с учетом состояния здоровья;
- формировать гуманистические ценностные ориентации учащихся.

Работа рассчитана на 1 урок.

Работа состоит из двух вариантов, содержащих блоки разной степени сложности: Первый блок заданий (1,2,3) соответствуют уровню – знание (репродуктивный способ деятельности); второй блок (4,5,6) требует применения знаний в новой ситуации и третий блок заданий (7,8,9) соответствует таким способам мыслительной деятельности как анализ, обобщение и синтез (продуктивный способ деятельности). Это позволяет дифференцировать задания, а также учащиеся стоят перед выбором определенных заданий (индивидуализация), соответствующего собственным знаниям, умениям и навыкам (это позволяет формировать адекватную учебной ситуации самооценку).

Критерии оценивания работы:

- 1 блок – задания 1,2,3 – базовый уровень (отметка «3»),
 2 блок – задания 4,5,6 – повышенный уровень (отметка «4»),
 3 блок – задания 7,8,9 – повышенный уровень (отметка «5»),

Анализ результатов по плану (в %)

Предметная составляющая результата обучения -знают -понимают -применяют -выделяют главное -анализируют -обобщают -синтезируют -сравнивают	
Метапредметная составляющая результата обучения Способы деятельности: -репродуктивный -продуктивный	
Личностная составляющая результата обучения -осуществляют самоконтроль	

-осуществляют самоанализ	
Освоение ФГОСа на «5» балла на «4» балла на «3» балла на «2» балла	
% освоения ФГОСа	
Количество учащихся, выполнявших работу	

Уровни деятельности оцениваются:

0-не проявлено, 1-проявлено частично, 2 проявлено в полной мере.

Максимальный балл – 8.

0-3 отметка 2, 4-5 отметка 3, 6-7 отметка 4, 8 отметка 5.

Ф.И уча-щегося	Репродук-тивный уровень де-ятельности (знание ос-новных формул)	Репродуктив-ный уровень деятельности (понимание и применение в стандартной ситуации)	Продук-тивный уровень деятель-ности (анализ)	Продук-тивный уровень деятель-ности (оценка)	Коли-че-ство бал-лов	От-метка

Вариант 1

1. С каким ускорением двигался при разбеге реактивный самолет 50 т, если сила тяги двигателей 80 кН?
2. Чему равна сила, сообщающая телу массой 3 кг ускорение $0,4\text{ м/с}^2$?
3. Масса Юпитера $1,9 \cdot 10^{27}$ кг, его средний радиус $7,13 \cdot 10^7$ м. чему равно ускорение свободного падения для планеты Юпитер?
4. Пуля массой 7,9 г вылетает под действием пороховых газов из канала ствола длиной 45 см со скоростью 54 км/ч. Вычислите среднюю силу давления пороховых газов. Трением пули о стенки ствола пренебречь.
5. Определите силу сопротивления движению, если вагонетка массой 1 т под действием силы тяги 700 Н приобретает ускорение $0,2\text{ м/с}^2$.
6. Масса Луны примерно в 100 раз меньше массы Земли, а ее диаметр в 4 раза меньше диаметра Земли. Сравните силы тяжести, действующие на тела одинаковой массы на Земле и Луне.
7. Груз массой 120 кг при помощи каната равноускоренно опускается вниз и проходит путь 72 м за 12 с. определите силу натяжения каната.
8. При трогании с места железнодорожного состава электровоз развивает силу тяги 700 кН. Какое ускорение он при этом сообщит составу массой 3000т, если сила сопротивления движению 160 кН?
9. Какой путь пройдет свободно падающее тело на Марсе за 10 с падения, если масса планеты Марс равна $0,64 \cdot 10^{24}$ кг, а его радиус 3400 км?

Вариант 2

1. Вагонетка массой 200 кг движется с ускорением $0,2\text{ м/с}^2$. определите силу, сообщающую вагонетке это ускорение.
2. Чему равно ускорение, с которым движется тело массой 3 кг, если на него действует сила 12 Н?
3. Два шара массами по 10 т находятся на расстоянии 1 м друг от друга. Чему равна сила притяжения между ними?
4. Порожний грузовой автомобиль массой 3 т начал движение с ускорением $0,2\text{ м/с}^2$. Какова масса этого автомобиля вместе с грузом, если при той же силе тяги он трогается с места с ускорением $0,15\text{ м/с}^2$?
5. Трос выдерживает максимальную нагрузку 2,4 кН. С каким наибольшим ускорением с помощью этого троса можно поднимать груз массой 200 кг?

6. Чему равно ускорение свободного падения на высоте, равной четырем радиусам Земли?
7. Порожнему прицепу тягач сообщает ускорение $0,4 \text{ м/с}^2$, а груженому $0,1 \text{ м/с}^2$. Какое ускорение сообщит тягач обоим прицепах, соединенным вместе? Силу тяги считать во всех случаях одинаковой.
8. Автомобиль массой 2 т, движущийся со скоростью 90 км/ч, останавливается через 3 с после нажатия водителем педали тормоза. Определите ускорение и силу торможения автомобиля.
9. Определите массу Солнца, если скорость обращения Земли по круговой орбите вокруг Солнца 30 км/с, а радиус земной орбиты 1,5 млн.км.

Контрольная работа по теме: Работа. Мощность. Энергия. Законы сохранения.

Цель работы: создание условий для выявления уровня сформированности знаний, умений, навыков в соответствии с требованиями ФГОСа с учетом индивидуальных особенностей учащихся по теме: Работа. Мощность. Энергия. Законы сохранения.

Задачи:

- проверить знания, умения, навыки в соответствии с требованиями ФГОСа с учетом индивидуальных особенностей учащихся по теме: Работа. Мощность. Энергия. Законы сохранения;
- формировать компетентность учащихся по предмету физика;
- реализовать индивидуальные способности учащихся через самореализацию и саморазвитие личности с учетом состояния здоровья;
- формировать гуманистические ценностные ориентации учащихся.

Работа рассчитана на 1 урок.

Работа состоит из двух вариантов, содержащих блоки разной степени сложности:

Первый блок заданий (1,2) соответствуют уровню – знание (репродуктивный способ деятельности); второй блок (3,4) требует применения знаний в новой ситуации и третий блок заданий (5,6) соответствует таким способам мыслительной деятельности как анализ, обобщение и синтез (продуктивный способ деятельности). В каждом варианте творческое задание. Это позволяет дифференцировать задания, а также учащиеся стоят перед выбором определенных заданий (индивидуализация), соответствующего собственным знаниям, умениям и навыкам (это позволяет формировать адекватную учебной ситуации самооценку).

Критерии оценивания работы:

- 1 блок – задания 1,2 – базовый уровень (отметка «3»),
- 2 блок – задания 3,4 – повышенный уровень (отметка «4»),
- 3 блок – задания 5,6 – повышенный уровень (отметка «5»),
- 4 блок – задания А*, Б* – творческое задание (отметка «5»), по желанию учащихся.

Анализ результатов по плану (в %)

Количество учащихся, выполнявших работу	
Предметная составляющая результата обучения	
-знают	
-понимают	
-применяют	
-выделяют главное	
-анализируют	
-обобщают	
-синтезируют	
-сравнивают	
Метапредметная составляющая результата обучения	
Способы деятельности:	
-репродуктивный	
-продуктивный	
Личностная составляющая результата обучения	
-осуществляют самоконтроль	

-осуществляют самоанализ	
Освоение ФГОСа на «5» балла на «4» балла на «3» балла на «2» балла	
% освоения ФГОСа	

Уровни деятельности оцениваются:

0-не проявлено, 1-проявлено частично, 2 проявлено в полной мере.

Максимальный балл – 8.

0-3 отметка 2, 4-5 отметка 3, 6-7 отметка 4, 8 отметка 5.

Ф.И учащегося	Репродуктивный уровень деятельности (знание основных формул)	Репродуктивный уровень деятельности (понимание и применение в стандартной ситуации)	Продуктивный уровень деятельности (анализ)	Продуктивный уровень деятельности (оценка)	Количество баллов	Отметка

Вариант 1.

- Лошадь перемещает телегу, прикладывая силу в 500 Н под углом 45° к горизонту. Какую работу и мощность развивает лошадь, если каждые 2 с она проходит 6 м?
 - Автомобиль, двигаясь от остановки под действием силы тяги 20 кН, развил скорость 72 км/ч. Определить работу, совершенную двигателем автомобиля, если его ускорение 4 м/с^2 .
 - Определить работу, совершенную двигателем автомобиля при разгоне, если масса автомобиля 1,5 т и он движется с ускорением 2 м/с^2 в течение 10 с. Коэффициент трения 0,02.
 - Ракета, масса которой 2 т, летит со скоростью 240 м/с (горизонтально). От нее отделяется головная часть массой 500 кг и при этом скорость отделившейся части возрастает до 300 м/с. Определите скорость оставшейся части ракеты.
 - Автомобиль массой 2 т трогается с места и движется по горизонтальному пути. На расстоянии 100 м автомобиль, двигаясь равноускоренно, развил скорость 36 км/ч. Коэффициент трения 0,05. Определить среднюю мощность, развиваемую двигателем автомобиля.
 - Тело массой 200 кг упало на грунт со скоростью 100 м/с и погрузилось в него на глубину 5 м. определить среднюю силу сопротивления грунта.
- А*. Трубка с каплей эфира подвешена горизонтально на легком стержне длиной 1 м. С какой минимальной скоростью должна вылететь пробка после подогревания эфира, чтобы трубка сделала полный оборот в вертикальной плоскости? Масса пробки 20 г, масса трубки 100 г.

Вариант 2.

- Угол между буксирным тросом и направлением движения буксира 30° . Определить развиваемую буксиром работу и мощность, если сила тяги 60 кН, а за каждые 10 с буксир проходит 30 м?
- Тело массой свободно падает в течении 4 с. Какую работу совершает при этом сила тяжести, действующая на тело?
- Какую работу нужно совершить, чтобы тело массой 200 г прошло по горизонтали без начальной скорости равноускоренно 45 м за 3 с? Коэффициент трения 0,1.
- Платформа массой 10 т движется по горизонтальному участку железнодорожного пути со скоростью 1,5 м/с. Ее нагоняет платформа массой 12 т, движущаяся со скоростью 3 м/с. При столкновении платформы сцепляются и движутся вместе. С какой скоростью. Трением пренебречь.

5. Автомобиль массой 5 т едет по горизонтальному пути. Коэффициент трения 0,2. За 6 с скорость автомобиля возросла от 32,4 до 75,6 км/ч. Какую работу совершает двигатель автомобиля при этом?

6. Пуля массой 10 г, летевшая со скоростью 800 м/с, пробила доску толщиной 8 см, после этого скорость пули уменьшилась до 400 м/с. Найти среднюю силу сопротивления доски.

Б*. Винтовка массой 3 кг подвешена горизонтально на двух параллельных нитях. При выстреле в результате отдачи она откачнулась вверх на высоту 19,6 см. Масса пули 10г. Определить скорость, с которой вылетела пуля.

Контрольная работа по теме: Механические колебания и волны.

Цель работы: создание условий для выявления уровня сформированности знаний, умений, навыков в соответствии с требованиями ФГОСа с учетом индивидуальных особенностей учащихся по теме: Механические колебания и волны.

Задачи:

- проверить знания, умения, навыки в соответствии с требованиями ФГОСа с учетом индивидуальных особенностей учащихся по теме Механические колебания и волны;
- формировать компетентность учащихся по предмету физика;
- реализовать индивидуальные способности учащихся через самореализацию и саморазвитие личности с учетом состояния здоровья;
- формировать гуманистические ценностные ориентации учащихся.

Работа рассчитана на 1 урок.

Работа состоит из двух вариантов, содержащих блоки разной степени сложности:

Первый блок заданий (1,2,3) соответствуют уровню – знание (репродуктивный способ деятельности); второй блок (4,5,6) требует применения знаний в новой ситуации и соответствует таким способам мыслительной деятельности как анализ, обобщение и синтез (продуктивный способ деятельности). В каждом варианте творческое задание (третий блок заданий - 7,8). Это позволяет дифференцировать задания, а также учащиеся стоят перед выбором определенных заданий (индивидуализация), соответствующего собственным знаниям, умениям и навыкам (это позволяет формировать адекватную учебной ситуации самооценку).

Критерии оценивания работы:

1 блок – задания 1,2,3 – базовый уровень (отметка «3»),

2 блок – задания 4,5,6 – повышенный уровень (отметка «4, 5»),

4 блок – задания 7*,8* – творческие задания (отметка «5»), по желанию учащихся.

Анализ результатов по плану (в %)

Предметная составляющая результата обучения -знают -понимают -применяют -выделяют главное -анализируют -обобщают -синтезируют -сравнивают	
Метапредметная составляющая результата обучения Способы деятельности: -репродуктивный -продуктивный	
Личностная составляющая результата обучения -осуществляют самоконтроль -осуществляют самоанализ	
Освоение ФГОСа	

на «5» балла на «4» балла на «3» балла на «2» балла	
% освоения ФГОСа	
Количество учащихся, выполнявших работу	

Уровни деятельности оцениваются:

0-не проявлено, 1-проявлено частично, 2 проявлено в полной мере.

Максимальный балл – 8.

0-3 отметка 2, 4-5 отметка 3, 6-7 отметка 4, 8 отметка 5.

Ф.И учащегося	Репродуктивный уровень деятельности (знание основных формул)	Репродуктивный уровень деятельности (понимание и применение в стандартной ситуации)	Продуктивный уровень деятельности (анализ)	Продуктивный уровень деятельности (оценка)	Количество баллов	Отметка

Вариант 1

1. Математический маятник совершает 100 колебаний за 314 с. Определить период колебаний маятника, частоту колебаний и длину маятника.
2. Во сколько раз изменится период колебаний пружинного маятника, если вместо груза массой 400 г к той же пружине подвесить груз массой 1,6 кг?
3. Волна частотой 3 Гц распространяется в среде со скоростью 6 м/с. Определите длину волны.
4. Тело прикрепленное к пружине, совершает колебания с некоторым периодом Т. Если увеличить массу тела на 60 г, то период удваивается. Какова первоначальная масса тела?
5. Часы с маятником длиной 0,5 м за сутки отстают на 30 мин. Что надо сделать с маятником, чтобы часы не отставали – укоротить их или удлинить (на сколько)?
6. Скорость распространения ультразвука приблизительно равна 1500 м/с. Какова измеряемая глубина моря, если сигнал ультразвукового эхолота возвратился через 0,5 с после выхода?
- 7*. За одно и тоже время один математический маятник делает 40 колебаний, а второй 30. Какова длина каждого маятника, если разность их длин 7 см?
- 8*. Часы с секундным маятником на поверхности Земли идут точно. На сколько будут отставать часы за сутки, если их поднять на высоту 5 км над поверхностью Земли? Радиус Земли 6400 км.

Вариант 2

1. Груз, подвешенный к пружине, совершает 30 колебаний в минуту. Определить период колебаний, частоту и массу груза, если жесткость пружины 2 Н/м.
2. Найти отношение периодов двух математических маятников, если длина нити одного маятника 1,44 м, а другого – 0,64 м.
3. Частота колебаний струны 500 Гц. Скорость звука в воздухе 340 м/с. Чему равна длина звуковой волны.
4. Один маятник имеет период 5 с, другой 3 с. Каков период колебаний математического маятника, длина которого равна разности длин указанных маятников?
5. Железный шарик, подвешенный к пружине, совершает вертикальные колебания. Как изменится период этих колебаний, если к пружине вместо него подвесить алюминиевый шарик вдвое большего радиуса? Плотность железа 7800 кг/м³, алюминия 2700 кг/м³.
6. Наблюдатель, стоя на расстоянии 200 м от отвесной скалы, хлопнув в ладони. Через сколько времени он услышит эхо? Скорость распространения звука принять равной 340 м/с.

7*. Как изменится период колебаний маятника при перенесении его с Земли на Луну?

Масса Луны в 81 раз меньше Земли, а радиус Земли в 3,7 раза больше радиуса Луны.

8*. С каким ускорением и в каком направлении должна двигаться кабина, чтобы находящийся в ней секундный маятник за время 2 мин 30с совершил 100 колебаний?

Итоговая контрольная работа

Цель работы: создание условий для выявления уровня сформированности знаний, умений, навыков в соответствии с требованиями ФГОСа с учетом индивидуальных особенностей учащихся по темам, изучаемым в курсе физики 9 классе.

Задачи:

- проверить знания, умения, навыки в соответствии с требованиями ФГОСа с учетом индивидуальных особенностей учащихся по темам, изучаемым в курсе физики 9 класса;
- формировать компетентность учащихся по предмету физика;
- реализовать индивидуальные способности учащихся через самореализацию и саморазвитие личности с учетом состояния здоровья;
- формировать гуманистические ценностные ориентации учащихся.

Работа рассчитана на 1 урок.

Работа состоит из двух вариантов: по 19 заданий (максимальный балл - 25)

За каждое правильное выполненное задание части 1 оценивается в 1 балл;

- каждое невыполненное задание (не выполнявшееся или выполненное с ошибкой) оценивается в 0 баллов;

- задание считается выполненным, если учащийся указал все правильные варианты ответов; задание части 2 оцениваются в 3 балла, если верно указаны все элементы ответа,

-1 балл, если правильно указан хотя бы один элемент ответа,

- 0 баллов, если ответ не содержит элементов правильного ответа.

3. задание 19 оценивается в 3 балла, если приведено полное решение, включающее следующие элементы:

-верно записано краткое условие задачи,

-записаны уравнения и формулы,

-выполнены математические преобразования и расчеты, предоставлен ответ.

задание оценивается в 2 балла,

- если правильно записаны формулы, проведены вычисления, и получен ответ, но допущена ошибка в записи краткого условия или переводе единиц в СИ.

-представлено правильное решение только в общем виде, без каких-либо числовых расчетов.

-записаны уравнения и формулы, применение которых необходимо и достаточно для решения задачи выбранным способом, но в математических преобразованиях допущена ошибка.

задание оценивается в 1 балл,

-записаны и использованы не все исходные формулы, необходимые для решения задачи.

-записаны все исходные формулы, но в одной из них допущена ошибка.

задание оценивается в 0 балл,

-если все случаи решения, которые не соответствуют вышеуказанным критериям выставления оценок в 1,2,3 балла.

Для выставления отметок за тестирование можно воспользоваться таблицей пере-счета: Число заданий в тесте – 19.

Шкала для перевода числа правильных ответов в оценку по пятибалльной шкале

Оценка	«2»	«3»	«4»	«5»
Число правильных ответов	менее 9	9,10,11,12,	13,14,15,	16-19

Максимальное количество баллов, которое может получить ученик за выполнение всей работы — 19 баллов.

Вариант 1

Часть 1

Инструкция по выполнению заданий №1-16: решите задание и выберите букву, соответствующую правильному варианту ответа.

1. Относительно какого тела или частей тела пассажир, сидящий в движущемся вагоне, находится в состоянии покоя?

- А. вагона.
- Б. земли.
- В. колеса вагона.

2. При равноускоренном движении скорость тела за 5 с изменилась от 10 м/с до 25 м/с. Определите ускорение тела.

- А. 4 м/с²;
- Б. 2 м/с²;
- В. -2 м/с²;
- Г. 3 м/с².

3. Дана зависимость координаты от времени при равномерном движении: $x=2+3t$. Чему равны начальная координата и скорость тела?

- А. $x_0=2, V=3$;
- Б. $x_0=3, V=2$;
- В. $x_0=3, V=3$;
- Г. $x_0=2, V=2$.

4. Тело движется по окружности. Укажите направление ускорения (рисунок 1).

- А. ускорения – 4;
- Б. ускорения – 1;
- В. ускорения – 2;
- Г. ускорения – 3.



Рисунок 1

5. Под действием силы 10Н тело движется с ускорением 5м/с². Какова масса тела ?

- А. 2кг.
- Б. 0,5 кг.
- В. 50 кг.
- Г. 100кг.

6. Земля притягивает к себе подброшенный мяч силой 3 Н. С какой силой этот мяч притягивает к себе Землю?

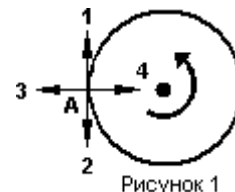
- А. 30Н
- Б. 3Н
- В. 0,3Н
- Г. 0Н

7. Какая из приведенных формул выражает второй закон Ньютона?

- А. $F = G \frac{M}{R^2}$;
- Б. $\vec{F} = m \cdot \vec{a}$;
- В. $F = G \frac{m_1 m_2}{R^2}$;

Г. $F = -kx$.

8. Как направлен импульс силы?

- А. по ускорению.
- Б. по скорости тела.
- В. по силе.
- Г. Среди ответов нет правильного.

9. Тележка массой 2 кг движущаяся со скоростью 3м/с и сталкивается с неподвижной тележкой массой 4 кг и сцепляется с ней. Определите скорость обеих тележек после взаимодействия?

- А. 1 м/с;
- Б. 0,5 м/с;
- В. 3 м/с;
- Г. 1,5 м/с.

10. По графику зависимости координаты колеблющегося тела от времени (см. рисунок 2) определите амплитуду колебаний.

- А. 10 м;
- Б. 6 м;
- В. 4 м;



Рисунок 2

11. Камerton излучает звуковую волну длиной 0,5м. Какова частота колебаний камертона? Скорость звука в воздухе 340 м/с.

- А. 680Гц;
- Б. 170Гц;
- В. 17Гц;

Г. 3400Гц.

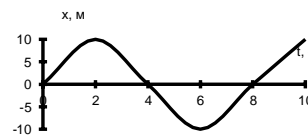
12. Силовой характеристикой магнитного поля является:

- А. магнитный поток;
- Б. сила, действующая на проводник с током;
- В. вектор магнитной индукции.

13. Определите частоту электромагнитной волны длиной 3 м.

- А. 10⁻⁸ Гц;
- Б. 10⁻⁷ Гц;
- В. 10⁸ Гц;
- Г. 10⁻⁶

Гц.

14. Сколько протонов содержит атом углерода $^{12}_6\text{C}$?

- А. 18
- Б. 6
- В. 12

15. Бетта-излучение- это:

- А. поток квантов излучения; Б. поток ядер атома гелия
- В. Поток электронов;

16. Квадратная рамка расположена в однородном магнитном поле, как показано на рисунке. Направление тока в рамке указано стрелками. Как направлена сила, действующая на стороны ab рамки со стороны магнитного поля?

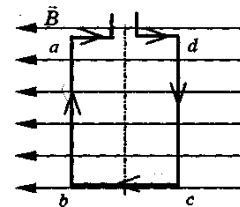

- А. Перпендикулярно плоскости чертежа, от нас
- Б. Перпендикулярно плоскости чертежа, к нам
- В. Вертикально вверх, в плоскости чертежа
- Г. Вертикально вниз, в плоскости чертежа

Часть 2.

Инструкция по выполнению заданий 17-18: соотнесите написанное в столбцах 1 и 2. Запишите в соответствующие строки бланка ответов последовательность букв из столбца 2, обозначающих правильные ответы на вопросы из столбца 1. Например:

№ задания	Вариант ответа
	243

17. Установите соответствие между физическими открытиями и учеными

Открытие	Ученый
А) закон о передачи давления жидкостями и газами	1) Паскаль
Б) закон всемирного тяготения	2) Торричелли
В) открытие атмосферного давления	3) Архимед
	4) Ньютон

18. Установите соответствие между приборами и физическими величинами

Прибор	Физические величины
А) психрометр	1) давление
Б) манометр	2) скорость
В) спидометр	3) сила
	4) влажность воздуха

19. Задание с развернутым решением: умение решить задачу на применение изученных тем, законов, физических величин.

Транспортер равномерно поднимает груз массой 190 кг на высоту 9 м за 50 с. Сила тока в электродвигателе 1,5 А. КПД двигателя составляет 60%. Определите напряжение в электрической сети.

Вариант 2

Часть 1

Инструкция по выполнению заданий №1-16: решите задание и выберите букву, соответствующую правильному варианту ответа.

1. В каком из следующих случаев движение тела можно рассматривать как движение материальной точки?

- А. Движение автомобиля из одного города в другой.
- Б. Движение конькобежца, выполняющего программу фигурного катания.
- В. Движение поезда на мосту.
- Г. Вращение детали, обрабатываемой на станке.

2. При равноускоренном движении скорость тела за 6 с изменилась от 6 м/с до 18 м/с. Определите ускорение тела.

- А. 4 м/с²; Б. 2 м/с²; В. -2 м/с²; Г. 3 м/с².

3. Из предложенных уравнений укажите уравнение равноускоренного движения.

- А. $x=2t$; Б. $x=2+2t$; В. $x=2+2t^2$; Г. $x=2-2t$.

4. Тело движется по окружности. Укажите направление скорости (рисунок 1).

- А. Скорости – 1
Б. Скорости – 3
В. Скорости – 4
Г. Скорости – 2



Рисунок 1

5. Как будет двигаться тело массой 4 кг, если равнодействующая всех сил, действующих на него равна 8 Н?

- А. Равномерно прямолинейно. Б. Равномерно со скоростью 2 м/с.
В. Равноускоренно с ускорением 2 м/с². Г. Равноускоренно с ускорением 0,5 м/с².

6. Земля притягивает к себе тело массой 1,5 кг с силой:

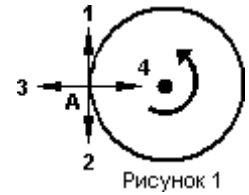
- А. 1,5 Н; Б. 15 Н; В. 0,15 Н; Г. 150 Н.

7. Какая из приведенных формул выражает закон всемирного тяготения?

- А. $F = G \frac{M}{R^2}$; Б. $\vec{F} = m \cdot \vec{a}$; В. $F = G \frac{m_1 m_2}{R^2}$;

Г. $F = -kx$.

8. Тело массой 2 кг движется со скоростью 5 м/с. Определите импульс тела. Как он направлен?

- А. 5 кг·м/с, импульс не имеет направления.
Б. 10 кг·м/с, в сторону, противоположную направлению скорости тела.
В. 10 кг·м/с, совпадает с направлением скорости тела.
Г. Среди ответов нет правильного.

9. Тело массой 3 кг движется со скоростью 7 м/с и сталкивается с покоящимся телом массой 4 кг. Определите скорость их совместного движения?

- А. 1 м/с; Б. 7 м/с; В. 3 м/с; Г. 4 м/с.

10. По графику зависимости координаты колеблющегося тела от времени (см. рисунок 2) Определите период колебаний.

- А. 4 с;
Б. 6 с;
В. 8 с;



Рисунок 2

11. Чему равна длина звуковой волны, если ее частота 200 Гц? Скорость звука в воздухе 340 м/с.

- А. 1,7 м; Б. 0,6 м; В. 0,7 м; Г. 17 м.

12. Электрический ток создает вокруг себя:

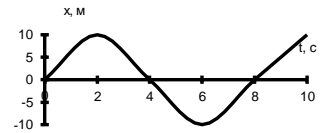
- А. Электрическое поле; Б. Магнитное поле;

13. Определите период электромагнитной волны длиной 3 м.

- А. 10^{-8} с; Б. 10^{-7} с; В. 10^8 с; Г. 10^{-6} с.

14. Каков состав ядра натрия :зарядовое число-11, массовое число- 23?

- А. протонов 23, нейтронов 12;
Б. протонов 12, нейтронов 11;
В. протонов 11, нейтронов 12;

15. Какие элементарные частицы находятся в ядре атома?

А. Протоны; Б. Протоны и нейтроны;

В. Электроны и протоны;

Г. Электроны и нейтроны.

16. Какая сила действует на протон, движущийся как показано на рисунке 4, со стороны магнитного поля? Куда она направлена?

- А. Сила Лоренца, направлена вверх;
Б. Сила Ампера, направлена вверх;
В. Сила Лоренца, направлена вниз;
Г. Сила Ампера, направлена вниз.



Рисунок 4

Часть 2.

Инструкция по выполнению заданий 17-18: соотнесите написанное в столбцах 1 и 2. Запишите в соответствующие строки бланка ответов последовательность букв из столбца 2, обозначающих правильные ответы на вопросы из столбца 1.

Например:

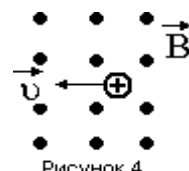
№ задания	Вариант ответа
	243

17. Установите соответствие между физическими величинами и единицами измерения в СИ:

Физические величины	Единицы измерения
А) скорость	1) Па
Б) давление	2) Дж
В) вес тела	3) м/с
	4) Н

18. Установите соответствие между приборами и физическими величинами с помощью которых их можно измерить:

Прибор	Физические величины
А) термометр	1) давление
Б) барометр-анероид	2) скорость
В) динамометр	3) сила
	4) температура

19. задание с развернутым решением: умение решить задачу на применение изученных тем, законов, физических величин.

Стальной осколок, падая с высоты 470 м, нагрелся на $0,5\text{ }^{\circ}\text{C}$ в результате совершения работы сил сопротивления воздуха. Чему равна скорость осколка у поверхности земли? Удельная теплоемкость стали $460\text{ Дж/кг }^{\circ}\text{C}$

ХИМИЯ

8

класс

Полугодовая контрольная работа

Цель: проверка уровня усвоения учебного материала на основании образовательного минимума содержания образования и требований к уровню подготовки

Работа содержит 3 части: часть А-выбор ответа, часть Б-краткий ответ, часть С-развернутый ответ

Оценивание работы:

Часть А: вопросы 1-8, 11,13,14-1 балл, 9,10,12- 2 балла, часть Б: 1-3 балла, часть С-0-3 балла.

«5» - 32 – 40 баллов

«4» - 26 – 31 балл

«3» - 20 – 25 балл

«2» - менее 20 баллов

І вариант.

Часть А. Выбери один правильный ответ:

A1. Вода, сахар, сода, уксус относятся к:

а) веществам; б) физическим явлениям; в) физическим телам; г) химическим явлениям.

A2. Скисание молока относится к:

а) физическому явлению; б) химическому явлению; в) не знаю.

A3. Уксус можно отличить от воды по:

а) цвету; б) запаху; в) агрегатному состоянию; г) не знаю.

A4. Правильно назван элемент:

а) Hg – водород; б) S – сера; в) Cu – железо; г) Fe – медь; д) O – водород.

A5. Химическая формула вещества, состоящего из трёх атомов водорода и одного атома азота, имеет вид: а) N₃H; б) NH₃; в) 3NH; г) не знаю.

A6. Атом железа (III) образует с атомами кислорода соединение:

а) FeO₃; б) Fe₃O₂; в) Fe₂O₃; г) Fe₃O.

A7. Валентность атома элемента равна I в оксиде:

а) Al₂O₃; б) SO₃; в) K₂O; г) CO₂.

A8. Среди перечисленных веществ укажите простое вещество:

а) O₃; б) HCl; в) H₂O; г) Fe(OH)₃.

A9. Недостающий коэффициент в уравнении $2Al + __ Cl_2 \rightarrow 2AlCl_3$ равен:

а) 2; б) 3; в) 4; г) 5; д) 6.

A10. Молярная масса – это:

а) масса одной молекулы; б) масса одного атома; в) масса одного моля; г) не знаю.

A11. В кислороде количеством вещества 2 моль содержится молекул:

а) $6,02 \cdot 10^{23}$; б) $3,01 \cdot 10^{23}$; в) $1,204 \cdot 10^{23}$; г) $12,04 \cdot 10^{23}$.

A12. Для определения количества вещества можно использовать формулу:

а) $n = m \cdot M$; б) $n = m : M$; в) $n = M : m$; г) не знаю.

A13. Водород взаимодействует с: а) H₂O; б) CH₄; в) CuO; г) N₂O; д) CaH₂.

A14. Валентность кислотного остатка равна I в:

а) H₂SO₄; б) HNO₃; в) H₂SiO₃; г) H₃PO₄; д) H₂CO₃.

A15. Кислород количеством вещества 3 моль (н.у.) занимает объём:

а) 11,2л; б) 67,2л; в) 44,8л; г) 22,4л.

Часть В. Ответом на задание этой части будет некоторое пропущенное слово (запишите в нужном по смыслу падеже) или комбинация букв и чисел.

B1. Установите соответствие:

формула

название вещества

1. HNO₃

А. серная

- | | |
|-----------------------------------|------------------|
| 2. H ₂ SO ₄ | Б. азотная |
| 3. H ₂ CO ₃ | В. ортофосфорная |
| 4. H ₃ PO ₄ | Г. соляная |
| 5. HCl | Д. угольная |

В2. Установите соответствие:

<u>формула</u>	<u>класс веществ</u>
1. CO ₂	А. оксид
2. Al ₂ (SO ₄) ₃	Б. кислота
3. NaOH	В. соль
4. H ₂ S	Г. основание

В3. Установите соответствие:

<u>тип реакции</u>	<u>уравнение реакции</u>
1. соединения	А. Na ₂ S + PbCl ₂ = PbS + 2NaCl
2. разложения	Б. P ₂ O ₅ + 3H ₂ O = 2H ₃ PO ₄
3. замещения	В. 2Li + 2HOH = 2LiOH + H ₂
4. обмена	Г. 4HNO ₃ = 4NO ₂ + 2H ₂ O + O ₂

В4. Признак химической реакции:

- выделение тепла;
- изменение цвета;
- переход из твёрдого состояния в жидкое;
- образование осадка;
- выделение газа;
- изменение агрегатного состояния

В5. Допишите необходимую формулу в уравнении реакции:

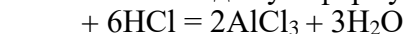

В6. При горении спиртовки вначале испаряется спирт. Это _____ явление.

Затем спирт горит. Это _____ явление.

В7. Химические реакции, протекающие с выделением теплоты, называются _____.

Часть С. Напишите развёрнутое решение предложенного задания:

С1. Решите задачу: При горении 46,5 г фосфора образовался оксид фосфора(V). Вычислите его массу.

С2. Осуществите цепочку превращений: H₂O → O₂ → Al₂O₃ → AlCl₃

II вариант.

Часть А. Выбери один правильный ответ:

А1. стакан, гвоздь, ложка, пробирка относятся к:

а) веществам; б) физическим явлениям; в) физическим телам; г) химическим явлениям.

А2. Превращение воды в пар относится к:

а) физическому явлению; б) химическому явлению; в) не знаю.

А3. К веществу, нерастворимому в воде, относится:

а) сахар; б) поваренная соль; в) мел; г) не знаю.

А4. Правильно назван элемент:

а) Р – сера; б) Н – водород; в) Al – цинк; г) S – фосфор; д) Zn – алюминий.

А5. Химическая формула вещества, состоящего из двух атомов водорода и одного атома серы, имеет вид: а) 2HS; б) HS₂; в) H₂S; г) не знаю.

А6. Атом фосфора (V) образует с атомами кислорода соединение:

а) PO₅; б) P₅O₂; в) P₂O₅; г) PO₂.

А7. Валентность атома элемента равна III в оксиде:

а) Fe₂O₃; б) SO₂; в) MnO₂; г) CrO₃.

А8. Среди перечисленных веществ укажите сложное вещество:

а) O₃; б) NaCl; в) H₂; г) Cu.

А9. Недостающий коэффициент в уравнении N₂ + 3H₂ → ___NH₃ равен:

а) 2; б) 3; в) 4; г) 5; д) 6.

A10. Единицей измерения молярной массы является:

а) г; б) г/моль; в) а.е.м.; г) не знаю.

A11. В воде количеством вещества 0,5 моль содержится молекул:

а) $6,02 \cdot 10^{23}$; б) $3,01 \cdot 10^{23}$; в) $1,204 \cdot 10^{23}$; г) $12,04 \cdot 10^{23}$.

A12. Для определения массы вещества можно использовать формулу:

а) $m = n \cdot M$; б) $m = n : M$; в) $m = M : n$; г) не знаю.

A13. Кислород взаимодействует с: а) H_2O ; б) CO_2 ; в) $CaCO_3$; г) P; д) P_2O_5 .

A14. Валентность металла в соединении равна III в:

а) KOH; б) $Fe(OH)_3$; в) $Fe(OH)_2$; г) $Ca(OH)_2$; д) NaOH.

A15. Водород количеством вещества 5 моль (н.у.) занимает объём:

а) 11,2л; б) 112л; в) 89,6л; г) 22,4л.

Часть В. Ответом на задание этой части будет некоторое пропущенное слово (запишите в нужном по смыслу падеже) или комбинация букв и чисел.

B1. Установите соответствие:

<u>формула</u>	<u>название вещества</u>
1. $Fe(OH)_3$	А. гидроксид кальция
2. KOH	Б. гидроксид калия
3. $Ca(OH)_2$	В. гидроксид алюминия
4. $Fe(OH)_2$	Г. гидроксид железа(II)
5. $Al(OH)_3$	Д. гидроксид железа(III)

B2. Установите соответствие:

<u>формула</u>	<u>класс веществ</u>
1. HNO_3	А. оксид
2. $Ca_3(PO_4)_2$	Б. кислота
3. $Ca(OH)_2$	В. соль
4. SO_3	Г. основание

B3. Установите соответствие:

<u>тип реакции</u>	<u>уравнение реакции</u>
1. соединения	А. $Fe + CuSO_4 = FeSO_4 + Cu$
2. разложения	Б. $2Fe(OH)_3 = Fe_2O_3 + 3H_2O$
3. замещения	В. $Na_2O + H_2O = 2NaOH$
4. обмена	Г. $KOH + HCl = KCl + H_2O$

B4. Признаки физического явления:

- а) выделение тепла;
- б) изменение цвета;
- в) переход из твёрдого состояния в жидкое;
- г) образование осадка;
- д) выделение газа;
- е) изменение агрегатного состояния

B5. Допишите необходимую формулу в уравнении реакции:

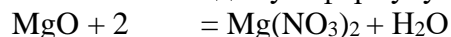

B6. При нагревании железа с серой сера вначале плавится. Это _____ явление.

Затем образуется сульфид железа(II). Это _____ явление.

B7. Химические реакции, протекающие с поглощением энергии, называются _____.

Часть С. Напишите развёрнутое решение предложенного задания:

C1. Решите задачу: При окислении 135 г алюминия образовался оксид алюминия. Вычислите его массу.

C2. Осуществите цепочку превращений: $P \rightarrow P_2O_5 \rightarrow H_3PO_4 \rightarrow Ca_3(PO_4)_2$

Итоговая контрольная работа

Цель: проверка уровня усвоения учебного материала на основании образовательного минимума содержания образования и требований к уровню подготовки

Работа содержит 3 части: часть А-выбор ответа, часть Б-краткий ответ, часть С- развернутый ответ

Оценивание работы

Каждое правильно выполненное задание *части 1* (с выбором ответа) оценивается в 1 балл.

Правильным считается, если обведен только один номер верного ответа.

Задание *части 2* (с кратким ответом) считается выполненным верно, если указанные в ответе цифры (и их порядок) соответствуют правильно выбранным вариантам ответа. Полный правильный ответ оценивается 2 баллами, за неполный правильный ответ – 1 балл, за неверный ответ (или его отсутствие) – 0 баллов.

Задание *части 3* (с развёрнутым ответом) считается выполненным верно, если правильно записаны три уравнения реакций (3 балла). Правильно записаны 2 уравнения реакций – 2 балла. Правильно записано одно уравнение реакции – 1 балл.

Максимальное количество баллов представлено в таблице 1.

Таблица 1

Вид работы	Максимальное количество баллов			
	Часть 1	Часть 2	Часть 3	Итого
Итоговая контрольная работа	7	4	3	14

Оценивание работы представлено в таблице 2.

Таблица 2

Вид работы	Количество баллов	% выполнения работы	Оценка
Итоговая контрольная работа	Менее 4	Менее 30	«2»
	4 – 7	30–52	«3»
	8 – 11	53–82	«4»
	12 – 14	83–100	«5»

Вариант 1

Часть 1

Внимательно прочитайте каждое задание (А1 – А7), из четырех предложенных вариантов ответов выберите один правильный

А1. К неметаллам относится:

- 1) 2,8,2; 2) 2,8,3; 3) 2,8,8,2; 4) 2,8,7

А2. К химическим явлениям относится:

- 1) плавление парафина; 2) дробление горной породы;
3) скисание молока; 4) замерзание воды

А3. С соляной кислотой реагируют каждое из пары веществ:

- 1) медь, гидроксид меди (2); 2) натрий, гидроксида натрия;
3) серная кислота, оксид серы (4); 4) вода, гидроксид калия

А4. Сумма коэффициентов в уравнении реакции между серной кислотой и оксидом калия равна: 1) 4; 2) 5; 3) 6; 4) 8

А5. Верны ли следующие суждения:

А. Лакмус в растворе кислоты краснеет

Б. Кислород собирают вытеснением воздуха, держа пробирку вверх дном

- 1) верно только А; 2) верно только Б; 3) верны оба суждения; 4) оба суждения неверны.

А6. Масса соли, находящейся в растворе массой 300 г. с массовой долей растворённого вещества 50%, равна: 1) 6 г.; 2) 160 г.; 3) 150 г.; 4) 600 г.

А7. Масса гидроксида натрия, вступившего в реакцию с 2 моль серной кислоты равна:

- 1) 1,6 г.; 2) 80 г.; 3) 120 г.; 4) 160 г.

Часть 2

Ответом к заданию **В1** является последовательность цифр, которая соответствует номерам правильных ответов.

В1. Выберите реакции замещения из данных уравнений реакций:

- 1) $K_2S + H_2SO_4 = H_2S + K_2SO_4$; 2) $Zn + FeCl_2 = ZnCl_2 + Fe$;
3) $2NH_3 = 3H_2 + N_2$; 4) $H_2 + Ca = CaH_2$

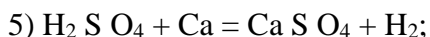

В задании **B2** на установление соответствия запишите в таблицу цифры выбранных вами ответов.

B2. Установите соответствие между уравнениями реакций и ошибками в их написании.

Уравнения реакций	Ошибки
А) $CaO + 2 HSO_4 = CaSO_4 + H_2O$	1) в 1 формуле и расстановке коэффициентов
Б) $HCl + NaOH = NaCl + H_2O$	2) в 2 формулах и расстановке коэффициентов
В) $HPO_4 + AlOH = AlPO_4 + H_2O$	3) в расстановке коэффициентов
	4) ошибок нет

Часть 3

C1. Напишите уравнения реакций, с помощью которых можно осуществить следующие превращения:

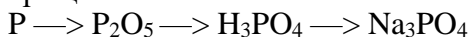

Вариант 2

Часть 1

Внимательно прочитайте каждое задание (**A1 – A7**), из четырех предложенных вариантов ответов выберите один правильный и отметьте его.

A1. Самый активный металл имеет схему строения атома:

- 1) 2,1; 2) 2,2; 3) 2,8,1; 4) 2,8,2

A2. Чистое вещество – это: 1) глина; 2) соль; 3) варенье; 4) молоко

A3. С гидроксидом натрия реагируют каждое из пары веществ:

- 1) медь, гидроксид меди (2); 2) натрий, гидроксида натрия;
3) вода, гидроксид калия; 4) серная кислота, оксид серы (4)

A4. Сумма коэффициентов в уравнении реакции между азотной кислотой и гидроксидом меди(II) равна: 1) 4; 2) 5; 3) 6; 4) 8

A5. Верны ли следующие суждения о правилах безопасной работы в химической лаборатории?

А. При нагревании вещества не касаться дном пробирки фитиля спиртовки.

Б. Не направлять пробирку с нагреваемой жидкостью в сторону соседа

- 1) верно только А; 2) верно только Б; 3) верны оба суждения; 4) оба суждения неверны.

A6. Массовая доля кислорода в нитрате алюминия равна: 1) 80%; 2) 67%; 3) 58%; 4) 1%;

A7. Масса воды, полученной при взаимодействии 11,2 л. кислорода с водородом равна:

- 1) 18 г.; 2) 36 г.; 3) 201 г.; 4) 403 г.

Часть 2

Ответом к заданию **B1** является последовательность цифр, которая соответствует номерам правильных ответов.

B1. Выберите реакции обмена из данных уравнений реакций:

- 1) $K_2S + H_2SO_4 = H_2S + K_2SO_4$; 2) $Zn + FeCl_2 = ZnCl_2 + Fe$;
3) $2NH_3 = 3H_2 + N_2$; 4) $H_2 + Ca = CaH_2$
5) $H_2SO_4 + CaO = CaSO_4 + H_2O$;

В задании **B2** на установление соответствия запишите в таблицу цифры выбранных вами ответов.

B2. Установите соответствие между уравнениями реакций и ошибками в их написании.

Уравнения реакций	Ошибки
А) $K_2O + 2 HSO_4 = KSO_4 + H_2O$	1) в 1 формуле и расстановке коэффициентов
Б) $HCl + NaOH = NaCl + H_2O$	2) в 2 формулах и расстановке коэффициентов
В) $Cl + K = KCl$	3) в расстановке коэффициентов
	4) ошибок нет

А	Б	В

Часть 3

С1. Напишите уравнения реакций, с помощью которых можно осуществить следующие превращения:

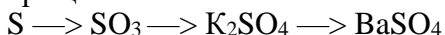

9

класс

Контрольная работа №1 по теме: «Классификация хим. реакций. Теория электролитической диссоциации».

Цель: создание условий для выявления сформированности знаний, умений, навыков в соответствии с требованиями стандарта и учетом индивидуальных особенностей учащихся.

Работа состоит из двух частей: часть А- выбор ответа, часть Б-развернутый ответ.

Вариант 1,2-повышенного уровня, вариант 3,4- базового уровня.

Порядок оценивания: задания часть А – 1 балл. Часть Б – 0-3 балла.

Максимальное количество баллов: 26

Оценка «5» - от 26 до 20 правильных ответов

«4» - от 19 до 15 правильных ответов

«3» - от 14 до 10 правильных ответов

«2» - менее 9 правильных ответов

Вариант 1.

Часть А.

1. Процесс распада электролита на ионы называют:

А) ассоциацией Б) гидратацией В) диссоциацией Г) нейтрализацией

2. Лампочка прибора для проверки электропроводимости загорится в растворе:

А) сахара Б) этилового спирта В) кислорода Г) поваренной соли

3. Вещество, при диссоциации которого образуются катионы водорода и анионы кислотного остатка: А) соль Б) кислота В) вода Г) щелочь

4. Катионы металла и гидроксид-анионы образуются при диссоциации:

А) хлорида натрия Б) соляной кислоты В) гидроксида кальция Г) глюкозы

5. Если степень диссоциации α равна 1, то в растворе вещество существует:

А) в виде молекул Б) в виде ионов В) в виде ионов и молекул Г) в основном в виде молекул

6. Сильным электролитом является: А) NaOH Б) Cu(OH)₂ В) Fe(OH)₃ Г) Zn(OH)₂

7. На третьей ступени диссоциации фосфорной кислоты образуются:

А) H⁺ и H₂PO₄⁻ Б) 2H⁺ и HPO₄²⁻ В) 3H⁺ и PO₄³⁻ Г) H⁺ и PO₄³⁻

8. К выпадению осадка приводит взаимодействие пары ионов:

А) Na⁺ и S²⁻ Б) Al³⁺ и Cl⁻ В) Sn²⁺ и OH⁻ Г) Cr³⁺ и F⁻

9. Пять ионов образуются при диссоциации: А) Na₂CO₃ Б) H₂SO₄ В) Ca(OH)₂ Г) Al₂(SO₄)₃

10. Необратимо протекает реакция ионного обмена между растворами:

А) NaCl и Zn(NO₃)₂ Б) H₂SO₄ и BaCl₂ В) K₂SO₄ и NaOH Г) KNO₃ и FeSO₄

11. Сокращенному ионному уравнению H⁺ + OH⁻ → H₂O соответствует взаимодействие между:

А) HCl и Cu(OH)₂ Б) HBr и NaOH В) H₂SiO₃ и NaOH Г) NH₃ и H₂O

12. Лакмус в растворе карбоната натрия становится: А) красным Б) фиолетовым В) синим Г) бесцветным

13. Степень окисления +1 хлор проявляет в соединении:

А) Cl₂O Б) ClO₃ В) AlCl₃ Г) HCl

14. Окислителем в реакции Zn + H₂SO₄ → ZnSO₄ + H₂ является: А) водород Б) кислород В) цинк Г) сера

Часть Б.

1. Составьте уравнение реакции в молекулярном, полном ионном, сокращенном ионном виде между гидроксидом бария и сульфатом натрия.

2. Определите среду в растворе нитрата калия, аргументируйте ответ.

3. Расставьте коэффициенты методом электронного баланса, укажите окислитель и восстановитель:

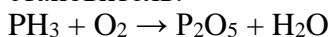

4. Определите формулу соли, если известно, что при взаимодействии раствора этой соли с раствором щелочи выпадает синий осадок, а при взаимодействии с раствором нитрата серебра – белый осадок.

Вариант 2.

Часть А.

1. Вещество, водный раствор или расплав которого не проводит электрический ток называется:

А) электролитом Б) неэлектролитом В) окислителем Г) восстановителем

2. Лампочка прибора для проверки электропроводности не загорится в растворе:

А) соляной кислоты Б) гидроксида натрия В) глюкозы Г) поваренной соли

3. Вещество, при диссоциации которого образуются катионы металла и анионы кислотного остатка: А) соль Б) кислота В) вода Г) щелочь

4. Катионы водорода и анионы кислотного остатка образуются при диссоциации:

А) хлорной кислоты Б) фторида калия В) сульфата кальция Г) этанола

5. Если степень диссоциации α равна 0, то в растворе вещество существует:

А) в виде молекул Б) в виде ионов В) в виде ионов и молекул Г) в основном в виде молекул

6. Слабым электролитом является: А) H_2SO_3 Б) H_2SO_4 В) Na_2CO_3 Г) $\text{Al}_2(\text{SO}_4)_3$

7. На второй ступени диссоциации серной кислоты образуются:

А) H^+ и HSO_4^- Б) 2H^+ и HSO_4^{2-} В) 2H^+ и SO_4^{2-} Г) H^+ и SO_4^{2-}

8. К выпадению осадка не приводит взаимодействие пары ионов:

А) Ba^{2+} и SO_4^{2-} Б) Al^{3+} и OH^- В) Mg^{2+} и SO_3^{2-} Г) Cr^{3+} и F^-

9. Три иона образуются при диссоциации: А) AlCl_3 Б) HBr В) CaCl_2 Г) Na_3PO_4

10. Необратимо протекает реакция ионного обмена между растворами:

А) $\text{Fe}_2(\text{SO}_4)_3$ и KNO_3 Б) H_2S и NaBr В) $\text{Ba}(\text{OH})_2$ и NaCl Г) Na_2CO_3 и HNO_3

11. Сокращенному ионному уравнению $\text{Ag}^+ + \text{Cl}^- \rightarrow \text{AgCl} \downarrow$ соответствует взаимодействие между:

А) AgCl и H_2O Б) AgNO_3 и KCl В) Ag_2O и HCl Г) Ag и Cl_2

12. Лакмус в растворе сульфата меди становится: А) красным Б) фиолетовым В) синим Г) бесцветным

13. Степень окисления -3 азот проявляет в соединении:

А) HNO_2 Б) K_3N В) N_2O_3 Г) HNO_3

14. Восстановителем в реакции $\text{Al} + \text{HCl} \rightarrow \text{AlCl}_3 + \text{H}_2$ является:

А) водород Б) кислород В) алюминий Г) хлор

Часть Б. 1. Составьте уравнение реакции в молекулярном, полном ионном, сокращенном ионном виде между хлоридом кальция и нитратом свинца.

2. Определите среду в растворе иодида алюминия, аргументируйте ответ.

3. Расставьте коэффициенты методом электронного баланса, укажите окислитель и восстановитель:

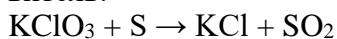

4. Определите формулу соли, если известно, что при взаимодействии раствора этой соли с раствором щелочи выделяется газ с резким запахом аммиака, а при взаимодействии с раствором соляной кислоты – газ без запаха, вызывающий помутнение известковой воды.

Вариант 3.

Часть А.

1. Присоединение воды к молекулам, атомам или ионам называется:

А) константой диссоциации Б) степенью диссоциации В) концентрацией Г) долей диссоциации

2. Лампочка прибора для проверки электропроводности слабо загорится в растворе:

А) уксусной кислоты Б) гидроксида натрия В) сахара Г) поваренной соли

3. Вещество, при диссоциации которого образуются катионы металла и гидроксид-анионы:
А) соль Б) кислота В) вода Г) щелочь
4. Катионы металла и анионы кислотного остатка образуются при диссоциации:
А) соляной кислоты Б) гидроксида бария В) карбоната кальция Г) нитрата алюминия
5. Если степень диссоциации α близка к 0, то в растворе вещество существует:
А) в виде молекул Б) в виде ионов В) в основном в виде ионов Г) в основном в виде молекул
6. Сильным электролитом является: А) H_2CO_3 Б) KMnO_4 В) Ag_2S Г) $\text{Al}(\text{OH})_3$
7. На первой ступени диссоциации гидроксида бария образуются:
А) Ba^{2+} и OH^- Б) Ba^{2+} и 2OH^- В) BaOH^+ и OH^- Г) BaOH^+ и 2OH^-
8. К выпадению осадка приводит взаимодействие ионов:
А) Fe^{3+} и F^- Б) Zn^{2+} и PO_4^{3-} В) Hg^{2+} и NO_3^- Г) NH_4^+ и I^-
9. Четыре иона образуются при диссоциации: А) AlBr_3 Б) AgNO_3 В) BaCl_2 Г) Na_2SO_4
10. Необратимо протекает реакция ионного обмена между растворами:
А) H_2S и $\text{Ba}(\text{OH})_2$ Б) $\text{Ca}(\text{NO}_3)_2$ и Na_2SO_4 В) K_2CO_3 и Na_2CO_3 Г) Na_2CO_3 и KNO_3
11. Сокращенному ионному уравнению $\text{Cu}^{2+} + 2\text{OH}^- \rightarrow \text{Cu}(\text{OH})_2 \downarrow$ соответствует взаимодействие между:
А) CuCl_2 и H_2O Б) $\text{Cu}(\text{NO}_3)_2$ и NaOH В) CuO и NaOH Г) Cu и H_2O
12. Лакмус в растворе сульфида бария становится: А) красным Б) фиолетовым В) синим Г) бесцветным
13. Наименьшую степень окисления сера проявляет в соединении:
А) SO_2 Б) Al_2S_3 В) H_2SO_3 Г) Na_2SO_4
14. Восстановителем в реакции $\text{Fe} + \text{H}_3\text{PO}_4 \rightarrow \text{FePO}_4 + \text{H}_2$ является:
А) водород Б) кислород В) железо Г) фосфор

Часть Б.

1. Составьте уравнение реакции в молекулярном, полном ионном, сокращенном ионном виде между бромида железа(II) и гидроксида калия.
2. Определите среду в растворе хлората натрия, аргументируйте ответ.
3. Расставьте коэффициенты методом электронного баланса, укажите окислитель и восстановитель:
 $\text{Fe}_2\text{O}_3 + \text{C} \rightarrow \text{Fe} + \text{CO}_2$
4. Определите формулу соли, если известно, что при взаимодействии раствора этой соли с раствором щелочи выпадает осадок бурового цвета, а при взаимодействии с раствором нитрата серебра – желтый осадок.

Вариант 4.

Часть А.

1. Отношение числа распавшихся на ионы молекул к общему числу молекул называется:
А) ассоциацией Б) гидратацией В) диссоциацией Г) нейтрализацией
2. Лампочка прибора для проверки электропроводимости загорится в растворе:
А) глюкозы Б) сульфата натрия В) спирта Г) ледяной уксусной кислоты
3. Вещества, при диссоциации которых всегда образуются катионы водорода:
А) любой электролит Б) соль В) основание Г) кислота
4. Катионы металла и гидроксид-анионы образуются при диссоциации:
А) гидроксида железа (II) Б) гидроксида калия
В) серной кислоты Г) воды
5. Если степень диссоциации α близка к 1, то в растворе вещество существует:
А) в виде молекул Б) в виде ионов
В) в основном в виде ионов Г) в основном в виде молекул
6. Слабым электролитом является: А) H_2S Б) KMnO_4 В) HClO_4 Г) $\text{Ba}(\text{OH})_2$
7. На первой ступени диссоциации гидроксида кальция образуются:
А) Ca^{2+} и OH^- Б) Ca^{2+} и 2OH^- В) CaOH^+ и OH^- Г) CaOH^+ и 2OH^-
8. К выпадению осадка не приводит взаимодействие ионов:
А) Al^{3+} и OH^- Б) NH_4^+ и PO_4^{3-} В) Ag^+ и Cl^- Г) Hg^{2+} и I^-
9. Наибольшее количество ионов образуются при диссоциации:

А) FeBr_3 Б) $\text{Al}(\text{NO}_3)_3$ В) $\text{Fe}_2(\text{SO}_4)_3$ Г) Na_2S

10. Необратимо протекает реакция ионного обмена между растворами:

А) FeSO_4 и $\text{Ba}(\text{OH})_2$ Б) $\text{Ca}(\text{NO}_3)_2$ и K_2SO_4 В) K_2CO_3 и Na_2SO_3 Г) K_2CO_3 и NH_4NO_3

11. Сокращенному ионному уравнению $\text{Cr}^{2+} + 2\text{OH}^- \rightarrow \text{Cr}(\text{OH})_2 \downarrow$ соответствует взаимодействие между:

А) CrCl_2 и H_2O Б) CrCl_2 и NaOH В) CrO и KOH Г) Cr и H_2O

12. Лакмус в растворе сульфата натрия становится: А) красным Б) фиолетовым В) синим Г) бесцветным

13. Наибольшую степень окисления азот проявляет в соединении:

А) NO_2 Б) N_2O_3 В) NH_3 Г) NH_4Cl

14. Окислителем в реакции $\text{Al} + \text{FePO}_4 \rightarrow \text{AlPO}_4 + \text{Fe}$ является:

А) алюминий Б) кислород В) железо Г) фосфор

Часть Б.

1. Составьте уравнение реакции в молекулярном, полном ионном, сокращенном ионном виде между ортофосфорной кислотой и гидроксидом натрия.

2. Определите среду в растворе хлората железа(II), аргументируйте ответ.

3. Расставьте коэффициенты методом электронного баланса, укажите окислитель и восстановитель:

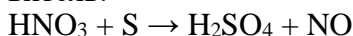

4. Определите формулу соли, если известно, что при взаимодействии раствора этой соли с раствором щелочи выпадает осадок зеленоватого цвета, а при взаимодействии с раствором нитрата серебра – белый осадок.

Дополнительные варианты.

Базовый вариант. Вариант 1.

Часть А.

1. Процесс распада электролита на ионы называют:

А) ассоциацией Б) гидратацией В) диссоциацией Г) нейтрализацией

2. Лампочка прибора для проверки электропроводимости загорится в растворе:

А) сахара Б) этилового спирта В) кислорода Г) поваренной соли

3. Вещество, при диссоциации которого образуются катионы водорода и анионы кислотного остатка: А) соль Б) кислота В) вода Г) щелочь

4. Если степень диссоциации α равна 1, то в растворе вещество существует:

А) в виде молекул Б) в виде ионов В) в виде ионов и молекул Г) в основном в виде молекул

5. Сильным электролитом является: А) NaOH Б) $\text{Cu}(\text{OH})_2$ В) $\text{Fe}(\text{OH})_3$ Г) $\text{Zn}(\text{OH})_2$

6. На третьей ступени диссоциации фосфорной кислоты образуются:

А) H^+ и H_2PO_4^- Б) 2H^+ и HPO_4^{2-} В) 3H^+ и PO_4^{3-} Г) H^+ и PO_4^{3-}

7. К выпадению осадка приводит взаимодействие пары ионов:

А) Na^+ и S^{2-} Б) Al^{3+} и Cl^- В) Sn^{2+} и OH^- Г) Cr^{3+} и F^-

8. Пять ионов образуются при диссоциации: А) Na_2CO_3 Б) H_2SO_4 В) $\text{Ca}(\text{OH})_2$ Г) $\text{Al}_2(\text{SO}_4)_3$

9. Сокращенному ионному уравнению $\text{H}^+ + \text{OH}^- \rightarrow \text{H}_2\text{O}$ соответствует взаимодействие между:

А) HCl и $\text{Cu}(\text{OH})_2$ Б) HBr и NaOH В) H_2SiO_3 и NaOH Г) NH_3 и H_2O

10. Лакмус в растворе соляной кислоты становится: А) красным Б) фиолетовым В) синим Г) бесцветным

11. Степень окисления +1 хлор проявляет в соединении:

А) Cl_2O Б) ClO_3 В) AlCl_3 Г) HCl

12. Окислителем в реакции $\text{Zn} + \text{H}_2\text{SO}_4 \rightarrow \text{ZnSO}_4 + \text{H}_2$ является: А) водород Б) кислород В) цинк Г) сера

Часть Б.

1. Составьте уравнение реакции в молекулярном, полном ионном, сокращенном ионном виде между гидроксидом бария и сульфатом натрия.

2. Расставьте коэффициенты методом электронного баланса, укажите окислитель и восстановитель:

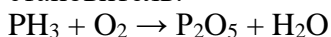

Базовый вариант. Вариант 2.

Часть А.

1. Вещество, водный раствор или расплав которого не проводит электрический ток называется:
А) электролитом Б) неэлектролитом В) окислителем Г) восстановителем
2. Лампочка прибора для проверки электропроводимости не загорится в растворе:
А) соляной кислоты Б) гидроксида натрия В) глюкозы Г) поваренной соли
3. Вещество, при диссоциации которого образуются катионы металла и анионы кислотного остатка: А) соль Б) кислота В) вода Г) щелочь
4. Если степень диссоциации α равна 0, то в растворе вещество существует:
А) в виде молекул Б) в виде ионов В) в виде ионов и молекул Г) в основном в виде молекул
5. Слабым электролитом является: А) H_2SO_3 Б) H_2SO_4 В) Na_2CO_3 Г) $\text{Al}_2(\text{SO}_4)_3$
6. На второй ступени диссоциации серной кислоты образуются:
А) H^+ и HSO_4^- Б) 2H^+ и HSO_4^{2-} В) 2H^+ и SO_4^{2-} Г) H^+ и SO_4^{2-}
7. К выпадению осадка не приводит взаимодействие пары ионов:
А) Ba^{2+} и SO_4^{2-} Б) Al^{3+} и OH^- В) Mg^{2+} и SO_3^{2-} Г) Cr^{3+} и F^-
8. Три иона образуются при диссоциации: А) AlCl_3 Б) HBr В) CaCl_2 Г) Na_3PO_4
9. Сокращенному ионному уравнению $\text{Ag}^+ + \text{Cl}^- \rightarrow \text{AgCl}\downarrow$ соответствует взаимодействие между:
А) AgCl и H_2O Б) AgNO_3 и KCl В) Ag_2O и HCl Г) Ag и Cl_2
10. Лакмус в растворе гидроксида натрия становится: А) красным Б) фиолетовым В) синим Г) бесцветным
11. Степень окисления -3 азот проявляет в соединении:
А) HNO_2 Б) K_3N В) N_2O_3 Г) HNO_3
12. Восстановителем в реакции $\text{Al} + \text{HCl} \rightarrow \text{AlCl}_3 + \text{H}_2$ является:
А) водород Б) кислород В) алюминий Г) хлор

Часть Б. 1. Составьте уравнение реакции в молекулярном, полном ионном, сокращенном ионном виде между хлоридом кальция и нитратом свинца.

2. Расставьте коэффициенты методом электронного баланса, укажите окислитель и восстановитель:

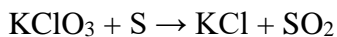

Итоговая контрольная работа

Цель: проверка уровня усвоения учебного материала на основании образовательного минимума содержания образования и требований к уровню подготовки

Работа содержит 3 части: часть 1- 6 вопросов, часть 2- 2 задания, часть 3- 1 задание

Система оценивания работы: часть 1- 6 вопросов по 1 баллу, часть 2- 2 вопроса по 2 балла, часть 3- 3 балла: перевод в оценки: 0 – 6 баллов – «2» 7 – 9 баллов – «3» 10 – 11 баллов – «4»

12 – 13 баллов – «5»

Вариант 1

Часть 1

А 1. Схема распределения электронов по слоям в атоме химического элемента, образующего соединения, соответствующие общим формулам $\text{H}_2\text{Э}$ и ЭО_3

- | | |
|---------------|---------------|
| 1) 2e, 6e | 3) 2e, 8e, 6e |
| 2) 2e, 8e, 5e | 4) 2e, 8e, 7e |

А 2. Ряд элементов, расположенных в порядке увеличения атомных радиусов:

- | | |
|-------------|--------------|
| 1) S, P, Si | 3) Se, S, O |
| 2) P, S, O | 4) Be, B, Al |

А 3. Оксид углерода (IV) является

- | | |
|---------------|---------------------|
| 1) амфотерным | 3) несолеобразующим |
| 2) кислотным | 4) основным |

А 4. Необратимая химическая реакция произойдет при сливании растворов веществ, формулы которых:

- | | |
|---------------------------------|-----------------------------------|
| 1) KOH и NaCl | 3) CuCl_2 и KOH |
|---------------------------------|-----------------------------------|

2) $MgCl_2$ и HNO_3 4) $Al_2(SO_4)_3$ и $Cu(NO_3)_2$

А 5. Уравнению реакции $2NO + O_2 = 2NO_2$ соответствует схема превращения:

1) $N+2 \rightarrow N+5$ 3) $N-3 \rightarrow N+2$

2) $N+4 \rightarrow N0$ 4) $N+2 \rightarrow N+4$

А 6. Верны ли следующие высказывания?

А. Степень окисления атома хрома в соединении CrO равна +3

Б. Степень окисления атома хрома в соединении Cr_2O_3 равна +3

1) верно только А 3) верно только Б

2) верны оба суждения 4) оба суждения не верны

Часть 2.

В задании В1 на установление соответствия запишите последовательность цифр без пробелов и других символов.

В1. Установите соответствие между формулами исходных веществ и продуктов реакций:

ИСХОДНЫЕ ВЕЩЕСТВА: ПРОДУКТЫ РЕАКЦИЙ

А) Ca и S 1) $Ca(OH)_2$

Б) $Ca(OH)_2$ и H_2SO_4 2) Ca_2S

В) CaO и H_2O 3) CaS

Г) Ca и O_2 4) $CaSO_4$ и $2H_2O$

5) $Ca(OH)_2$ и H_2

6) CaO

Ответом к заданию В 2 является последовательность цифр в порядке возрастания.

В 2. С разбавленной серной кислотой реагируют:

1) Cu 4) Mg

2) CuO 5) $BaCl_2$

3) $NaOH$ 6) SO_2

Часть 3

Запишите номер задания и полное решение

С1. Какой объем оксида углерода (IV) образуется при взаимодействии 60г карбоната кальция, содержащего 10% примесей, с соляной кислотой?

Вариант 2

Часть 1

А 1. Схема распределения электронов по слоям в атоме химического элемента, образующего соединения, соответствующие общим формулам ЭН2 и ЭО

1) 2e, 8e, 4e 3) 2e, 8e, 2e

2) 2e, 8e, 3e 4) 2e, 8e, 1e

А 2. Ряд элементов, расположенных в порядке увеличения атомных радиусов:

1) Be, B, Al 3) Li, Be, B

2) Na, Mg, Be 4) Be, Mg, Ca

А 3. Оксид кальция является

1) амфотерным 3) несолеобразующим

2) кислотным 4) основным

А 4. Необратимая химическая реакция произойдет при сливании растворов веществ, формулы которых:

1) $NaCl$ и $MgSO_4$ 3) $NaOH$ и KI

2) HCl и Na_2SO_4 4) KOH и $CuCl_2$

А 5. Уравнению реакции $2SO_2 + O_2 = 2SO_3$ соответствует схема превращения:

1) $S+4 \rightarrow S+6$ 3) $S-2 \rightarrow S+4$

2) $S+4 \rightarrow S0$ 4) $S0 \rightarrow N+6$

А 6. Верны ли следующие высказывания?

А. Неметаллы проявляют только восстановительные свойства

Б. Неметаллы проявляют восстановительные и окислительные свойства

1) верно только А 3) верно только Б

2) верны оба суждения 4) оба суждения не верны

Часть 2.

В задании В1 на установление соответствия запишите последовательность цифр без пробелов и других символов.

В1. Установите соответствие между формулами исходных веществ и продуктов реакций:

ИСХОДНЫЕ ВЕЩЕСТВА:

ПРОДУКТЫ РЕАКЦИИ:

- | | |
|---|---|
| А) SO ₃ и H ₂ O | 1) H ₂ SO ₃ |
| Б) HCl и Na ₂ S | 2) Na ₂ SO ₄ и H ₂ O |
| В) Na ₂ O и H ₂ SO ₄ | 3) H ₂ S |
| Г) H ₂ S и O ₂ | 4) H ₂ SO ₄ |
| 5) 2NaCl и H ₂ S | |
| 6) H ₂ O и SO ₂ | |

Ответом к заданию В 2 является последовательность цифр в порядке возрастания.

В 2. С раствором гидроксида натрия реагируют:

- | | |
|----------------------|------------------------|
| 1) CuSO ₄ | 4) HNO ₃ |
| 2) CuO | 5) Zn(OH) ₂ |
| 3) KOH | 6) CO ₂ |

Часть 3

Запишите номер задания и полное решение

С1. Какой объем оксида азота (IV) образуется при взаимодействии азотной кислоты со 140г меди, содержащей 15% примесей?

Вариант 3

Часть 1

А 1. Схема распределения электронов по слоям в атоме химического элемента, образующего соединения, соответствующие общим формулам HЭ и Э2O7

- | | |
|---------------|-------------------|
| 1) 2e, 8e, 6e | 3) 2e, 8e, 8e |
| 2) 2e, 8e, 7e | 4) 2e, 8e, 8e, 1e |

А 2. Ряд элементов, расположенных в порядке увеличения атомных радиусов:

- | | |
|--------------|---------------|
| 1) Be, B, C | 3) Si, C, N |
| 2) F, Cl, Br | 4) Na, Mg, Ca |

А 3. Оксид алюминия является

- | | |
|---------------|---------------------|
| 1) амфотерным | 3) несолеобразующим |
| 2) кислотным | 4) основным |

А 4. Необратимая химическая реакция произойдет при сливании растворов веществ, формулы которых:

- | | |
|---|--|
| 1) NaNO ₃ и H ₂ SO ₄ | 3) CaCl ₂ и Na ₂ CO ₃ |
| 2) KCl и NaOH | 4) CuSO ₄ и HCl |

А 5. Уравнению реакции $4\text{NH}_3 + 5\text{O}_2 = 4\text{NO} + 6\text{H}_2\text{O}$ соответствует схема превращения:

- | | |
|--------------|--------------|
| 1) N-3 → N0 | 3) N+3 → N+2 |
| 2) N+2 → N-3 | 4) N-3 → N+2 |

А 6. Верны ли следующие высказывания?

А. В соединении H₂SO₃ степень окисления серы максимальная

Б. В соединении H₂SO₃ степень окисления серы минимальная

- | | |
|-----------------------|--------------------------|
| 1) верно только А | 3) верно только Б |
| 2) верны оба суждения | 4) оба суждения не верны |

Часть 2.

В задании В1 на установление соответствия запишите последовательность цифр без пробелов и других символов.

В1. Установите соответствие между формулами исходных веществ и продуктов реакций:

ИСХОДНЫЕ ВЕЩЕСТВА:

ПРОДУКТЫ РЕАКЦИИ:

- | | |
|--|---|
| А) Fe и HCl | 1) FeCl ₂ |
| Б) Fe(OH) ₃ и HCl | 2) FeCl ₂ и H ₂ O |
| В) FeCl ₃ и NaOH | 3) FeCl ₃ |
| Г) Fe и Cl ₂ | 4) FeCl ₂ и H ₂ |
| 5) FeCl ₃ и 3H ₂ O | |

б) $\text{Fe}(\text{OH})_3$ и 3NaCl

Ответом к заданию В 2 является последовательность цифр в порядке возрастания.

В 2. С соляной кислотой реагируют:

- | | |
|-----------------------------|-----------------------------|
| 1) Zn | 4) Na_2CO_3 |
| 2) $\text{Mg}(\text{OH})_2$ | 5) BaCl_2 |
| 3) Na_2O | 6) SO_2 |

Часть 3

Запишите номер задания и полное решение

С1. Какой объем углекислого газа образуется при разложении гидрокарбоната кальция массой 240 кг, содержащего 20% примесей?

Вариант 4

Часть 1

А 1. Схема распределения электронов по слоям в атоме химического элемента, образующего соединения, соответствующие общим формулам ЭН и Э2О

- | | |
|---------------|---------------|
| 1) 2e, 8e, 1e | 3) 2e, 8e, 3e |
| 2) 2e, 8e, 2e | 4) 2e, 8e, 4e |

А 2. Ряд элементов, расположенных в порядке увеличения атомных радиусов:

- | | |
|-------------|-------------|
| 1) P, S, Cl | 3) O, F, Cl |
| 2) N, P, As | 4) N, O, S |

А 3. Оксид углерода (II) является

- | | |
|---------------|---------------------|
| 1) амфотерным | 3) несолеобразующим |
| 2) кислотным | 4) основным |

А 4. Необратимая химическая реакция произойдет при сливании растворов веществ, формулы которых:

- | | |
|--|---|
| 1) FeSO_4 и NaOH | 3) HNO_3 и K_2SO_4 |
| 2) Na_2SO_4 и HNO_3 | 4) Na_2SO_4 и KOH |

А 5. Уравнению реакции $\text{N}_2 + 3\text{H}_2 = 2\text{NH}_3$ соответствует схема превращений:

- | | |
|--|---|
| 1) $\text{N}^{+5} \rightarrow \text{N}^{+0}$ | 3) $\text{N}^0 \rightarrow \text{N}^{-3}$ |
| 2) $\text{N}^{-3} \rightarrow \text{N}^{+4}$ | 4) $\text{N}^0 \rightarrow \text{N}^{+2}$ |

А 6. Верны ли следующие высказывания?

А. Металлы проявляют только восстановительные свойства

Б. Металлы проявляют восстановительные и окислительные свойства

- | | |
|-----------------------|--------------------------|
| 1) верно только А | 3) верно только Б |
| 2) верны оба суждения | 4) оба суждения не верны |

Часть 2.

В задании В1 на установление соответствия запишите последовательность цифр без пробелов и других символов.

В1. Установите соответствие между формулами исходных веществ и продуктов реакций:

ИСХОДНЫЕ ВЕЩЕСТВА:

ПРОДУКТЫ РЕАКЦИИ:

- | | |
|---|---|
| А) P и O_2 | 1) PO |
| Б) P_2O_5 и H_2O | 2) $\text{Ca}_3(\text{PO}_4)_2$ и $6\text{H}_2\text{O}$ |
| В) H_3PO_4 и $\text{Ca}(\text{OH})_2$ | 3) $2\text{P}_2\text{O}_5$ |
| Г) P и Cl_2 | 4) CaP и H_2O |
| 5) $2\text{H}_3\text{PO}_4$ | 6) 2PCl_5 |

Ответом к заданию В 2 является последовательность цифр в порядке возрастания.

В 2. С гидроксидом кальция реагирует:

- | | |
|-----------------------------|-------------------------|
| 1) H_2SO_4 | 4) Cu |
| 2) CO_2 | 5) NaCl |
| 3) Na_2CO_3 | 6) K_2O |

Часть 3

Запишите номер задания и полное решение

С1. Какой объем оксида серы (IV) образуется при взаимодействии серной кислоты с 200 г серебра, содержащего 10% примесей?

- 2) F, Cl, Br
4) Na, Mg, Ca
- A 3.** Оксид алюминия является
1) амфотерным
2) кислотным
3) несолеобразующим
4) основным
- A 4.** Необратимая химическая реакция произойдет при сливании растворов веществ, формулы которых:
1) NaNO_3 и H_2SO_4
2) KCl и NaOH
3) CaCl_2 и Na_2CO_3
4) CuSO_4 и HCl
- A 5.** Уравнению реакции $4\text{NH}_3 + 5\text{O}_2 = 4\text{NO} + 6\text{H}_2\text{O}$ соответствует схема превращения:
1) $\text{N}^{-3} \rightarrow \text{N}^0$
2) $\text{N}^{+2} \rightarrow \text{N}^{-3}$
3) $\text{N}^{+3} \rightarrow \text{N}^{+2}$
4) $\text{N}^{-3} \rightarrow \text{N}^{+2}$
- A 6.** Верны ли следующие высказывания?
A. В соединении H_2SO_3 степень окисления серы максимальная
Б. В соединении H_2SO_3 степень окисления серы минимальная
1) верно только А
2) верны оба суждения
3) верно только Б
4) оба суждения не верны

Часть 2.

В задании В1 на установление соответствия запишите последовательность цифр без пробелов и других символов.

В1. Установите соответствие между формулой вещества и классом соединения:

ФОРМУЛА ВЕЩЕСТВА:

КЛАСС СОЕДИНЕНИЯ

- | | |
|------------------------------------|-------------|
| А) CH_4 | 1) Алкан |
| Б) $\text{C}_3\text{H}_7\text{OH}$ | 2) Алкин |
| В) CH_3OCH_3 | 3) Альдегид |
| Г) C_3H_4 | 4) Спирт |
| 5) Карбоновая кислота | |
| 6) Простой эфир | |

Ответом к заданию В 2 является последовательность цифр в порядке возрастания.

В 2. С соляной кислотой реагируют:

- | | |
|-----------------------------|-----------------------------|
| 1) Zn | 4) Na_2CO_3 |
| 2) $\text{Mg}(\text{OH})_2$ | 5) BaCl_2 |
| 3) Na_2O | 6) SO_2 |

Часть 3

Запишите номер задания и полное решение

С1. Какой объем оксида углерода (IV) образуется при сгорании 16л метана?

Вариант 3

Часть 1

A 1. Схема распределения электронов по слоям в атоме химического элемента, образующего соединения, соответствующие общим формулам ЭН и Э₂О

- | | |
|---------------|---------------|
| 1) 2e, 8e, 1e | 3) 2e, 8e, 3e |
| 2) 2e, 8e, 2e | 4) 2e, 8e, 4e |

A 2. Ряд элементов, расположенных в порядке увеличения атомных радиусов:

- | | |
|-------------|-------------|
| 1) P, S, Cl | 3) O, F, Cl |
| 2) N, P, As | 4) N, O, S |

A 3. Оксид углерода (II) является

- | | |
|---------------|---------------------|
| 1) амфотерным | 3) несолеобразующим |
| 2) кислотным | 4) основным |

A 4. Необратимая химическая реакция произойдет при сливании растворов веществ, формулы которых:

- | | |
|--|---|
| 1) FeSO_4 и NaOH | 3) HNO_3 и K_2SO_4 |
| 2) Na_2SO_4 и HNO_3 | 4) Na_2SO_4 и KOH |

A 5. Уравнению реакции $\text{N}_2 + 3\text{H}_2 = 2\text{NH}_3$ соответствует схема превращений:

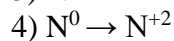
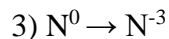
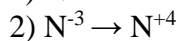
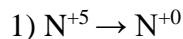

А 6. Верны ли следующие высказывания?

А. Металлы проявляют только восстановительные свойства

Б. Металлы проявляют восстановительные и окислительные свойства

1) верно только А

3) верно только Б

2) верны оба суждения

4) оба суждения не верны

Часть 2.

В задании В1 на установление соответствия запишите последовательность цифр без пробелов и других символов.

В1. Установите соответствие между формулой вещества и классом соединения:

ФОРМУЛА ВЕЩЕСТВА:

КЛАСС СОЕДИНЕНИЯ

А) $\text{C}_4\text{H}_9\text{OH}$

1) Алкан

Б) $\text{C}_4\text{H}_9\text{COH}$

2) Алкин

В) C_4H_6

3) Альдегид

Г) $\text{C}_4\text{H}_9\text{COOH}$

4) Спирт

5) Карбоновая кислота

6) Простой эфир

Ответом к заданию В 2 является последовательность цифр в порядке возрастания.

В 2. С гидроксидом кальция реагирует:

1) H_2SO_4

4) Cu

2) CO_2

5) NaCl

3) Na_2CO_3

6) K_2O

Часть 3

Запишите номер задания и полное решение

С1. Какой объем кислорода потребуется для сжигания 20л этина?

ОСНОВЫ БЕЗОПАСНОСТИ ЖИЗНЕДЕЯТЕЛЬНОСТИ

5 класс

Итоговая контрольная работа

Цель: определить уровень усвоения учащимися базовых знаний, умений, навыков и уровень сформированности универсальных учебных действий.

Часть I.

1. Какую службу вызывают по телефону 01?

а) скорую службу, б) газовую службу, в) пожарную охрану, г) полицию

2. Какой город является самым крупным по числу жителей?

а) Санкт-Петербург, б) Нижний Новгород, в) Москва, г) Екатеринбург

3. Единый номер для вызова экстренных оперативных служб это ...?

а) 112 б) 911 в) 01 г) 04

4. Для одиночного перехода по льду разрешается при его толщине ...

а) 2 см б) 3 см в) 5 см г) 7 см

5. Какое питательное вещество служит основным материалом для построения клеток и тканей организма?

а) углеводы, б) жиры, в) белки, г) витамины

6. Найдите из списка вредную привычку, которая оказывает негативное влияние на организм человека.

а) закаливание, б) физкультура, в) курение табака,

г) правильное питание, д) чавканье при употреблении пищи

7. Какой продукт содержит максимальное количество жира?

а) сыр, б) растительное масло, в) орехи, г) творог

8. Какое минеральное вещество обеспечивает прочность костей?

а) фтор, б) калий, в) железо, г) кальций

9. Какой вид терроризма направлен против социально-политической системы государства в целом или отдельных сторон его деятельности?

а) политический, б) националистический, в) криминальный, г) технологический

10. Активным началом табачного дыма является ...

а) угарный газ, б) никотин, в) аммиак, г) сероводород

Часть II.

1. По рекомендациям службы "Скорая медицинская помощь" вызов необходим в следующих ситуациях:

2. _____ - это состояние полного физического, душевного, духовного и социального благополучия, а не только отсутствие болезней и физических дефектов.

3. _____ - это механическое повреждение мягких тканей тела человека.

4. _____ - это повышение устойчивости организма к неблагоприятному воздействию ряда факторов окружающей среды.

ОЦЕНИВАНИЕ

Часть А.

Задания с 1 по 10 - 1 балл (итого 10 баллов)

Часть В.

Задания 1. За полный ответ (6 наименований) - 2 балла, за частичный ответ (3 наименования) - 1 балл

Задание 2-4 - 2 балла (итого 6 баллов)

18-16 баллов - **5 (отлично)**

15-13 баллов - **4 (хорошо)**

12-9 баллов - **3 (удовл.)**

8 и менее баллов - **2 (неудовл.)**

6 класс

Итоговая контрольная работа

Цель: определить уровень усвоения учащимися базовых знаний, умений, навыков и уровень сформированности универсальных учебных действий.

Проверяемый учебный материал

Предметные

- Определение понятий опасных ситуаций.
- Осознание значимости безопасного поведения в повседневной жизни.
- Определение правила безопасного поведения на водоёмах, исключение лишнего.
- Определение правила безопасного поведения пешехода и пассажира.
- Определение опасной ситуации техногенного характера.
- Нахождение выхода из опасной ситуации техногенного характера
- Нахождение выхода из опасной ситуации природного характера.
- Понимание роли здорового образа жизни человека.
- Нахождение способа оказания первой медицинской помощи.
- Решение практического задания – ситуации.

Метапредметные УУД:

1. Овладение способностью принимать и выполнять письменные инструкции.
2. Овладение способностью сохранять цели и задачи учебной деятельности.
3. Овладение способностью применять отработанные способы выполнения заданий.

Шкала оценивания:

- Определение понятий опасных ситуаций – 1б.
- Осознание значимости безопасного поведения в повседневной жизни- 1б.
- Определение правила безопасного поведения на водоёмах, исключение лишнего-1б.
- Определение правила безопасного поведения пешехода и пассажира-1б.
- Определение опасной ситуации техногенного характера-1б.
- Нахождение выхода из опасной ситуации техногенного характера- 1б.
- Нахождение выхода из опасной ситуации природного характера-1б.
- Понимание роли здорового образа жизни человека-1б.
- Нахождение способа оказания первой медицинской помощи-1б.
- Решение практического задания – ситуации-1б.

Предметные результаты

Высокий уровень (10б.) – на 100%- сформировано умение определять понятия опасных ситуаций, правила безопасного поведения на водоёмах, пешехода и пассажира, в повседневной жизни, находить выход из опасной ситуации техногенного, природного и социального характера, понимать роль здорового образа жизни человека, владеть способами оказания первой медицинской помощи.

Хороший уровень (9б. - 7б.) – на 90% - 70% сформировано умение определять понятия опасных ситуаций, правила безопасного поведения на водоёмах, пешехода и пассажира, в повседневной жизни, находить выход из опасной ситуации техногенного, природного и социального характера, понимать роль здорового образа жизни человека, владеть способами оказания первой медицинской помощи, но учащийся допускает 2-3 ошибки.

Средний уровень (6б-5б.) – на 60%-50% недостаточно сформировано умение определять понятия опасных ситуаций, правила безопасного поведения на водоёмах, пешехода и пассажира, в повседневной жизни, находить выход из опасной ситуации техногенного, природного и социального характера, понимать роль здорового образа жизни человека, владеть способами оказания первой медицинской помощи.

Низкий уровень (4 б. и ниже) – 40% и ниже, не сформировано умение определять понятия опасных ситуаций, правила безопасного поведения на водоёмах, пешехода и пассажира, в повседневной жизни, находить выход из опасной ситуации техногенного, природного и социального характера, понимать роль здорового образа жизни человека, владеть способами оказания первой медицинской помощи.

Метапредметные результаты:

Высокий уровень (6-5 б.) - учащийся умеет принимать и сохранять цели и задачи учебной деятельности, выполнять письменные инструкции, применять отработанные способы выполнения заданий.

Средний уровень (4 - 3 б.) - учащийся умеет принимать и сохранять цели и задачи учебной деятельности, выполнять письменные инструкции, но выполняет письменные инструкции с ошибками.

Низкий уровень (2 б. и ниже) - учащийся допускает ошибки при выполнении письменных инструкций, при выполнении отработанных способов действий.

1 вариант

1. Опасная ситуация – это

- А) Прогулка во дворе своего дома.
- Б) Неблагоприятная обстановка, угрожающая здоровью человека.
- В) Человек тонет в реке.

2. Какие службы входят в систему обеспечения безопасности города:

- А) «скорая помощь», служба спасения, милиция;
- Б) милиция, служба городского пассажирского транспорта, служба газа;
- В) пожарная охрана, служба связи, городская справочная служба.

3. Найди лишнее. На водоемах нельзя:

- А) Купаться в неустановленных местах.
- Б) Купаться в водоемах при температуре не ниже + 18 °.
- В) Скорость воды не должна превышать более 10 м/мин.

4. К общественному транспорту не относится

- А) Автобус
- Б) Метро
- В) Легковой автомобиль

5. Что из перечисленного необходимо делать для предотвращения пожара?

- А) Позвонить в пожарную охрану.
- Б) Тушить пожар бензином.
- В) Играть со спичками

6. Опасное техногенное происшествие, создающее угрозу жизни и здоровью людей и приводящее к разрушению зданий, оборудования и транспорта называют:

- А) Катастрофа.
- Б) Авария.
- В) Поломка.

7. Если во время урагана вы оказались на улице, надо:

- А) спрятаться в кювете или яме, прижавшись к земле;
- Б) добежать до своего дома, укрыться в заранее подготовленном подвале;
- В) укрыться в подвале ближайшего дома.

8. Какие болезни возникают у курильщиков?

- А) рак органов пищеварения и дыхания;
- Б) ожирение и сахарный диабет;
- В) сердечно-сосудистые заболевания.

9. Первая медицинская помощь при открытом переломе?

- А) Убрать осколки костей наложить на рану.
- Б) Наложить стерильную повязку и дать покой больному.
- В) Концы сломанных костей совместить.

10*. Вы находитесь дома один. Вдруг раздаётся звонок в дверь. Вы подходите к двери и видите в глазок незнакомого человека. Он пытается уговорить вас открыть дверь.

Выбери лишний ответ.

- А) Позвонить родителям или в полицию.
- Б) Открыть дверь и узнать, что ему нужно.
- В) Попробовать громко разговаривать с родителями (обмануть).

1. Стечение обстоятельств, которое при определенном развитии событий может привести к несчастью, это:

- А) Опасная ситуация
- Б) Экстремальная ситуация с электроприборами
- В) Чрезвычайная ситуация

2. Укажите специальные службы, обеспечивающие безопасность повседневной жизни людей и защиту населения.

- А) Пожарная охрана, полиция.
- Б) Скорая медицинская помощь, аварийная служба газового хозяйства.
- В) Оба варианта правильные

3. Найди лишнее. На водоемах нельзя:

- А) Скорость воды не должна превышать более 10 м/мин.
- Б) Купаться в водоемах при температуре не ниже + 18 °.
- В) Купаться в штормовую погоду.

4. Водителю велосипеда запрещается

- А) Обучаться езде на велосипеде на улицах города и автомобильных дорогах.
- Б) Ездить по велосипедным дорожкам.
- В) Ездить без сопровождения взрослых после достижения 14 лет.

5. Что из перечисленного необходимо делать для предотвращения пожара?

- А) Соблюдать меры предосторожности при пользовании газовой плитой.
- Б) Тушить пожары любыми подручными средствами.
- В) Поджигать тополиный пух и сухую траву.

6. Происшествие, повлекшее тяжелые последствия и человеческие жертвы называют:

- А) Аварией на транспорте.
- Б) Экологическим нарушением среды обитания.
- В) Катастрофой.

7. Что относится к признакам землетрясения.

- А) качание люстры.
- Б) наводнение.
- В) ураганы, смерчи.

8. Режим дня - это:

- а) распорядок жизни человека на определенный период
- б) расписание школьных занятий
- в) перечень наиболее интересных дел

9. Первая медицинская помощь при обморожении?

- А) Растереть пораженный участок снегом.
- Б) Наложить ватно-марлевую повязку на обмороженный участок, дать теплое питье.
- В) Сделать легкий массаж, растереть пораженное место одеколоном.

10*. Вы заходите в свой подъезд и слышите громкие крики, смех пьяной компании. Выберите из предлагаемых вариантов ваши действия.

- А) называть своё имя и домашний адрес.
- Б) вступить с ними в конфликт.
- В) дождаться взрослого знакомого человека, входящего в подъезд, и попросить проводить вас.

3 вариант

1. Что такое экстренная ситуация?

- А) ситуация, угрожающая жизни, здоровью, имуществу человека или природной среде.
- Б) занятие экстремалов.
- В) тяжелая экологическая ситуация.

2. Если вы почувствовали запах газа. Взрослых нет дома. Что ты сделаешь?

- А) Зажгу спичку, чтобы проверить, где утечка газа.
- Б) Открою окна и перекрою основной газовый вентиль.
- В) Выбегу во двор и буду ждать родителей.

3. Найди лишнее. На водоемах нельзя:

- А) Скорость воды не должна превышать более 10 м/мин.

Б) Далеко отплывать от берега на надувных матрацах и кругах.

В) Купаться в водоемах при температуре не ниже + 18 °.

4. Водителю велосипеда запрещается

А) Ездить по велосипедным дорожкам.

Б) Ездить по тротуарам и пешеходным дорожкам.

В) Ездить без сопровождения взрослых после достижения 14 лет.

5. Что из перечисленного необходимо делать для предотвращения пожара?

А) Соблюдать меры предосторожности при пользовании газовой плитой.

Б) Тушить пожары любыми подручными средствами.

В) Нагревать на огне незнакомые предметы.

6. К ЧС техногенного характера относятся:

А) Землетрясения.

Б) Пожары и взрывы.

В) Транспортные аварии.

7. Лучшей защитой от урагана являются

А) подвальные помещения;

Б) мосты;

В) большие деревья.

8. Вечерний приём пищи должен в себя включать:

А) колбасы, хлеб, соусы

Б) копченое, жирное

В) фрукты, овощи или кефир.

9. Как оказать на месте происшествия первую медицинскую помощь при простой и неглубокой ране?

А) Наложить стерильную повязку.

Б) Промыть рану лекарствами.

В) Обработать края раны йодом и наложить стерильную повязку.

10*. Вы идёте из школы домой. К вам подходит незнакомец и предлагает покататься на машине.

Выберите из предлагаемых вариантов дальнейшие ваши действия.

А) Вы с ним заговорите и начнёте расспрашивать, где вы будете кататься.

Б) Скажете, что сейчас не можете, но с удовольствием покатаетесь в следующий раз и дадите свой телефон.

В) Скажете: «Нет. Я не поеду» — и отойдёте или перейдёте на другую сторону дороги.

7 класс

Итоговая контрольная работа

Цель: определить уровень усвоения учащимися базовых знаний, умений, навыков и уровень сформированности универсальных учебных действий.

Проверяемый учебный материал

Предметные

- Определение понятий терминологии.
- Ориентирование на местности.
- Определение правила безопасного поведения на водоёмах, исключение лишнего.
- Определение правила безопасного поведения во время активного отдыха на природе.
- Определение факторов, оказывающих влияние на безопасность человека.
- Нахождение выхода из опасной ситуации при встрече с дикими животными.
- Нахождение выхода из опасной ситуации природного характера.
- Понимание роли здорового образа жизни человека.
- Нахождение способа оказания первой медицинской помощи.
- Решение практического задания – ситуации.

Метапредметные УУД:

1. Овладение способностью принимать и выполнять письменные инструкции.
2. Овладение способностью сохранять цели и задачи учебной деятельности.
3. Овладение способностью применять отработанные способы выполнения заданий.

Шкала оценивания:

- Определение понятий терминологии- 1б.
- Ориентирование на местности.
- Определение правила безопасного поведения на водоёмах, исключение лишнего.
- Определение правила безопасного поведения во время активного отдыха на природе.
- Определение факторов, оказывающих влияние на безопасность человека.
- Нахождение выхода из опасной ситуации при встрече с дикими животными.
- Нахождение выхода из опасной ситуации природного характера.
- Понимание роли здорового образа жизни человека.
- Нахождение способа оказания первой медицинской помощи.
- Решение практического задания – ситуации.

Предметные результаты

Высокий уровень(10б.) – на 100%- сформировано умение определять понятия терминологии, ориентироваться на местности, владеть правилами безопасного поведения на водоёмах, во время активного отдыха на природе, определять факторы, оказывающие влияние на безопасность человека, находить выход из опасной ситуации при встрече с дикими животными, природного характера, способа оказания первой медицинской помощи, понимать роль здорового образа жизни человека, решать практические задания – ситуации.

Хороший уровень (9б. - 7б.) – на 90% - 70% сформировано умение, определять понятия терминологии, ориентироваться на местности, владеть правилами безопасного поведения на водоёмах, во время активного отдыха на природе, определять факторы, оказывающие влияние на безопасность человека, находить выход из опасной ситуации при встрече с дикими животными, природного характера, способа оказания первой медицинской помощи, понимать роль здорового образа жизни человека, решать практические задания – ситуации. но учащийся допускает 2-3 ошибки.

Средний уровень (6б-5б.) – на 60%-50% недостаточно сформировано умение определять понятия терминологии, ориентироваться на местности, владеть правилами безопасного поведения на водоёмах, во время активного отдыха на природе, определять факторы, оказывающие влияние на безопасность человека, находить выход из опасной ситуации при встрече с дикими животными, природного характера, способа оказания первой медицинской помощи, понимать роль здорового образа жизни человека, решать практические задания – ситуации.

Низкий уровень (4 б. и ниже) – 40% и ниже, не сформировано умение определять понятия терминологии, ориентироваться на местности, владеть правилами безопасного поведения на водоёмах, во время активного отдыха на природе, определять факторы, оказывающие влияние на безопасность человека, находить выход из опасной ситуации при встрече с дикими животными, природного характера, способа оказания первой медицинской помощи, понимать роль здорового образа жизни человека, решать практические задания – ситуации.

Метапредметные результаты:

Высокий уровень(6-5 б.) - учащийся умеет принимать и сохранять цели и задачи учебной деятельности, выполнять письменные инструкции, применять отработанные способы выполнения заданий.

Средний уровень (4 - 3 б.) - учащийся умеет принимать и сохранять цели и задачи учебной деятельности, выполнять письменные инструкции, но выполняет письменные инструкции с ошибками.

Низкий уровень(2 б. и ниже) - учащийся допускает ошибки при выполнении письменных инструкций, при выполнении отработанных способов действий.

1 вариант

1. Повреждение тканей, вызванное воздействием на них высоких температур – это...

А) ожог;

- Б) тепловой удар;
- В) солнечный удар;

2. Куда указывает тень в солнечный полдень:

- А) юг,
- Б) север,
- В) запад,
- Г) восток.

3. Найди лишнее. На водоемах нельзя:

- А) Купаться в неустановленных местах.
- Б) Купаться в водоемах при температуре не ниже + 18 0.
- В) Скорость воды не должна превышать более 10 м/мин.

4. Какая задача при подготовке и проведении туристского похода является главной?

- А) выполнение целей и задач похода;
- Б) обеспечение безопасности;
- В) полное прохождение маршрута.

5. Серьезную опасность для человека может представлять животные:

- А) во время кормёжки
- Б) когда он находится с детёнышами
- В) когда зверь ранен

6. Здоровый образ жизни - способ жизнедеятельности, направленный на:

- А) сохранение и улучшение здоровья;
- Б) развитие физических качеств;
- В) поддержание высокой работоспособности.

7. Какой материал может быть использован в качестве шины?

- А) Ткань
- Б) Бинт, вата
- В) Кусок доски

8. Существуют различные способы преодоления страха, это:

- А) паника, стресс
- Б) дыхательная гимнастика, аутотренинг, быстрое расслабление
- В) аутотренинг, эмоциональное возбуждение, быстрое расслабление

9. Как вы поступите, если вы дома остались одни и вдруг звонок в дверь?

- А) говорите с незнакомцем только через запертую дверь, что родителей дома нет, будут не скоро;
- Б) если человек представился сантехником или электриком, то дверь можно открыть;
- В) никому чужому (малознакомому) человеку не открывай дверь;

10. Какое правило является обязательным в любой опасной ситуации?

- А.) Не паникуй
- Б.) Чувствуй себя увереннее
- В.) Надейся только на себя

2 вариант

1. Болезненное состояние, связанное с общим понижением температуры тела, под воздействием холода – это...

- А) болевой шок;
- Б) переохлаждение;
- В) обморок.

2. Как определить стороны света, находясь в лесу в безлунную ночь?

- А) по часам,
- Б) по луне,
- В) по Полярной звезде.

3. Найди лишнее. На водоемах нельзя:

- А) Скорость воды не должна превышать более 10 м/мин.
- Б) Купаться в водоемах при температуре не ниже + 18 0.
- В) Прыгать в воду, не проверив дно.

4. Назовите основные факторы риска в образе жизни людей:

- А) малая двигательная активность, психологические стрессы;
- Б) переедание, алкоголизм, наркомания, курение;
- В) все перечисленное.

5. Какие признаки закрытого перелома костей конечностей?

- А) Сильная боль, припухлость мягких тканей и деформация конечности
- Б) Конечность искажена, поврежден кожный покров, видны осколки костей
- В) Синяки, ссадины на коже

6. Если вы находитесь на волчьей территории:

- А) Держаться кучно, поддерживать большой костер всю ночь
- Б) Лагерь разбить на открытом месте
- В) Заготовить дров больше, чем обычно

7. Если человек знает, как должен действовать, то страх:

- А) ведет к стрессу - чрезмерно сильному напряжению, торможению мыслей и действия.
- Б) обостряет реакцию, активизирует мышление
- В) вызывает эмоциональное возбуждение.

8. Подготовка к выходу на природу начинается:

- С определения района путешествия и составления плана похода.
- С подготовки набора необходимых продуктов
- С постановки задачи каждому участнику похода
- С приобретения навигационного оборудования

9. Как вы поступите, если к вам в гости «набиваются» незнакомые и малознакомые ребята?

- А) следует пригласить;
- Б) следует не спешить с ответом;
- В) не следует приглашать.

10. Какой сигнал является СПЕЦИАЛЬНЫМ для оповещения населения о самых опасных и чрезвычайных ситуациях?

- А). «Тревога!»
- Б). «Внимание всем!»
- В). «Будьте внимательны!»

3 вариант

1. Болезненное состояние, повреждение мягких тканей рук, носа под воздействием холода – это...

- А) отморожение;
- Б) болевой шок;
- В) переохлаждение.

2. Стороны света можно определить по:

- А) компасу,
- Б) манометру,
- В) термометру.

3. Найди лишнее. На водоемах нельзя:

- А) Скорость воды не должна превышать более 10 м/мин.
- Б) Подплывать близко к идущим судам, лодкам.
- В) Купаться в водоемах при температуре не ниже + 18 0.

4. Основу двигательного режима составляют:

- А) физические упражнения и занятия спортом;
- Б) развитие физических способностей;
- В) способы поддержания высокой работоспособности;

5. Первая помощь при закрытом переломе?

- А) наложить жгут;
- Б) наложить шину;
- В) дать воды.

6. При встрече с медведем – шатуном

- А) Необходимо как можно скорее уйти с опасной территории

Б) лучше вернуться назад

В) Поиграть с медведем

7. Ситуация которая содержит угрозу жизни, здоровью и имуществу человека называется:

А) оптимальная;

Б) экстремальная;

В) автономная.

8. От всех участников различных походов требуется:

А) Высокая дисциплина

Б) Соблюдений правил поведения на маршруте

В) Быстрое выполнение команд руководителя

9. Как вы поступите, если у соседней случилась беда?

А) сделаю вид, что меня нет дома;

Б) вызову специальную помощь (скорую помощь, службу спасения, пожарную помощь и т. п.);

В) сделаю все возможное, чтобы оказать помощь.

10. Укажите основные виды экстремальных ситуаций в природе:

А) Смена климатогеографических условий

Б) Вынужденное автономное существование человека в природных условиях

В) Заболевания и повреждения организма человека

8 класс

Итоговая контрольная работа

Цели и задачи:

– воспитание у обучающихся чувства ответственности за личную безопасность, ценностного отношения к своему здоровью и жизни;

– развитие у обучающихся качеств личности, необходимых для ведения здорового образа жизни; необходимых для обеспечения безопасного поведения в опасных и чрезвычайных ситуациях;

– формирование у обучающихся современной культуры безопасности жизнедеятельности на основе понимания необходимости защиты личности, общества и государства посредством осознания значимости безопасного поведения в условиях чрезвычайных ситуаций природного, техногенного и социального характера, убеждения в необходимости безопасного и здорового образа жизни, антиэкстремистской и антитеррористической личностной позиции, нетерпимости к действиям и влияниям, представляющим угрозу для жизни человека.

КИМ предназначены для диагностики достижения личностных, метапредметных и предметных результатов обучения.

КИМ направлены на выявление следующих результатов освоения основной образовательной программы:

личностных

– освоение социальных норм, правил поведения, ролей и форм социальной жизни в группах и сообществах, включая взрослые и социальные сообщества;

– формирование ценности здорового и безопасного образа жизни; усвоение правил индивидуального и коллективного безопасного поведения в чрезвычайных ситуациях, угрожающих жизни и здоровью людей, правил поведения на транспорте и на дорогах; *метапредметных*

– умение планировать, контролировать и оценивать учебные действия в соответствии с поставленной задачей и условиями ее реализации, определять наиболее эффективные способы достижения результата;

– владение основами самоконтроля, самооценки, принятия решений и осуществления осознанного выбора в учебной и познавательной деятельности;

– умение определять понятия, создавать обобщения, устанавливать аналогии, классифицировать, самостоятельно выбирать основания и критерии для классификации, устанавливать причинно-следственные связи, строить логическое рассуждение, умозаключение (индуктивное, дедуктивное и по аналогии) и делать выводы;

- умение создавать, применять и преобразовывать знаки и символы, модели и схемы для решения учебных и познавательных задач;
- умение осознанно использовать речевые средства в соответствии с задачей коммуникации для выражения своих чувств, мыслей и потребностей; планирования и регуляции своей деятельности; владение устной и письменной речью, монологической контекстной речью.

Типы заданий, сценарии выполнения заданий Работа состоит из 10 заданий.

Задание 1 требует установить соответствие между элементами двух множеств и предполагает краткий ответ в виде последовательности цифр. Каждое из заданий 2–10 предполагает развернутый ответ.

Задания 2 и 3 построены на основе визуального представления практической жизненной ситуации, задание 8 – на основе условнографического представления инструкции по безопасному поведению в экстремальной ситуации, задания 9 и 10 – на основе словесного описания проблемной жизненной ситуации. Задания 4–7 относятся к одному фрагменту текстового источника социальной информации.

Задания в совокупности охватывают различные аспекты безопасного поведения человека на природе, в доме/квартире, в современной информационной среде, а также в экстремальных ситуациях различного характера.

Распределение заданий КИМ по уровню сложности Все задания КИМ имеют базовый уровень сложности.

Продолжительность диагностической работы На выполнение работы отводится 35 минут.

Система оценивания отдельных заданий и работы в целом

Выполнение задания 1 оценивается 1 баллом. Задание считается выполненным верно, если правильно указана последовательность цифр.

Выполнение каждого из заданий 2–10 оценивается в зависимости от полноты и правильности ответа в соответствии с критериями оценивания.

Полный правильный ответ на каждое из заданий 2 и 7 оценивается

1 баллом. Выполнение каждого из заданий 3–6 оценивается от 0 до 2 баллов, заданий 8–10 – от 0 до 3 баллов.

Максимальный балл за выполнение работы – 20.

Таблица перевода баллов в отметки по пятибалльной шкале

Балл по пятибалльной шкале	«2»	«3»	«4»	«5»
Общий балл	0–8	9–14	15–17	18–20

Дополнительные материалы и оборудование

Дополнительные материалы и оборудование не используются.

Инструкция по выполнению работы

На выполнение работы по основам безопасности жизнедеятельности даётся 35 минут. Работа включает в себя 10 заданий.

Ответы на задания запишите в поля ответов в тексте работы. В случае записи неверного ответа зачеркните его и запишите рядом новый.

При необходимости можно пользоваться черновиком. Записи в черновике проверяться и оцениваться не будут.

Советуем выполнять задания в том порядке, в котором они даны. В целях экономии времени пропускайте задание, которое не удаётся выполнить сразу, и переходите к следующему. Если после выполнения всей работы у Вас останется время, то Вы сможете вернуться к пропущенным заданиям.

Желаем успеха!

1. Составьте три правила безопасного поведения из приведённых частей фраз: для этого к каждой позиции, данной в первом столбце, подберите соответствующую позицию из второго столбца.

Начало фразы

Продолжение фразы

А) Во время наводнения

Б) Если смерч застал вас на открытой местности,

В) Чтобы избежать травмы в гололёд,

1) следует выйти из машины, спрятаться в кювет или овраг, прижаться к земле и накрыть голову.

2) надо, взяв свои документы, ждать спасателей на верхнем этаже или чердаке дома.

3) следует передвигаться осторожно, наступая на всю подошву.

4) надо отключить в доме электроэнергию и выйти на улицу.

Запишите в таблицу выбранные цифры под соответствующими буквами.

Ответ:

Начало фразы	А	Б	В
Продолжение фразы			

2. На рисунке изображены дети, которые весной вышли на лёд реки. Их действия создают опасность для их жизней и здоровья. Объясните, в чём заключается опасность.



Ответ: _____

3. Какие правила необходимо соблюдать детям, изображённым на рисунке, чтобы избежать опасности при движении по тротуару? Назовите не менее трёх правил.



Ответ: _____

Прочитайте текст и выполните задания 4–7.

Не ходите в лес без взрослых, особенно если не знаете местности.

Если вы увидели возгорание в лесу, немедленно сообщите об этом взрослым, вызовите экстренные службы с мобильного телефона!

Если вы отправились в поход, не отставайте от группы и внимательно слушайте руководителя. Главное правило: уходя в поход, обязательно предупредите об этом родителей, товарищей или спасателей МЧС России. Назначьте «контрольное время» возвращения, после которого надо начинать поиски.

Чтобы не заблудиться, нужно иметь с собой компас, карту, GPS навигатор, если есть возможность, и обязательно уметь ими пользоваться.

Оставляйте по дороге «зарубки»: надломленная ветка, привязанный к кусту кусок ткани могут сослужить службу и вам, и тому, кто будет помогать вам в случае чрезвычайной ситуации. Передвигаясь по местности, наметьте ориентир, к которому надо держать путь, а дойдя до него, выбирайте следующий. Что делать, если вы потеряли ориентир? В первую очередь остановитесь, а не бегите куда попало. Вспомните приметы пройденного пути. Если есть возможность, влезьте на высокое дерево и осмотритесь. Что отличает местность, где вы находитесь (реки, просеки, деревни, железная дорога, близкие заводы с высокими трубами и т.п.)? Может быть, с высоты вы их увидите. Прислушайтесь: шум поезда, гудки автомобилей и другие звуки помогут сориентироваться. К жилью вас выведет лесная дорога или утоптанная тропинка.

(Материалы с официального интернет-сайта МЧС России)

4. Какое главное правило организации похода отмечено в тексте? Как его соблюдение может спасти жизнь?

Ответ: _____

5. Чего не надо делать, если вы заблудились в лесу? Почему?

Ответ: _____

6. Что может стать ориентиром, если вы заблудились в лесу? Чем помогут такие ориентиры?

Ответ: _____

7. Запишите телефон экстренной службы, в которую можно обратиться, если вы обнаружили лесной пожар или заблудились.

Ответ: _____

8. На рисунках проиллюстрирована последовательность действий при возникновении пожара в здании.



Сформулируйте эти действия в соответствующей последовательности.

Ответ: _____

9. Чего нельзя делать, если вы оказались в толпе людей? Укажите любые два запрета и объясните каждый из них.

Ответ:

1. _____

2. _____

10. Представьте, что ваш друг рассказал вам о людях, с которыми он познакомился и продолжает общаться через Интернет. Эти его знакомые с интересом обсуждают разные случаи добровольного ухода людей из жизни, причины таких поступков и способы, с помощью которых люди их совершали.

От какой опасности вы предостерегли бы своего друга?

Ответ: _____

Какие советы в этой ситуации вы дали бы своему другу? Сформулируйте два совета и поясните, чем может помочь каждый из них.

1. _____

2. _____

9 класс

Итоговая контрольная работа

1. Цели и задачи:

– воспитание у обучающихся чувства ответственности за личную безопасность, ценностного отношения к своему здоровью и жизни;

– развитие у обучающихся качеств личности, необходимых для ведения здорового образа жизни; необходимых для обеспечения безопасного поведения в опасных и чрезвычайных ситуациях;

– формирование у обучающихся современной культуры безопасности жизнедеятельности на основе понимания необходимости защиты личности, общества и государства посредством осознания значимости безопасного поведения в условиях чрезвычайных ситуаций природного, техногенного и социального характера, убеждения в необходимости безопасного и здорового образа жизни, антиэкстремистской и антитеррористической личностной позиции, нетерпимости к действиям и влияниям, представляющим угрозу для жизни человека.

КИМ предназначены для диагностики достижения личностных, метапредметных и предметных результатов обучения.

КИМ направлены на выявление следующих результатов освоения основной образовательной программы:

личностных

– освоение социальных норм, правил поведения, ролей и форм социальной жизни в группах и сообществах, включая взрослые и социальные сообщества;

– формирование ценности здорового и безопасного образа жизни; усвоение правил индивидуального и коллективного безопасного поведения в чрезвычайных ситуациях, угрожающих жизни и здоровью людей, правил поведения на транспорте и на дорогах; *метапредметных*

- умение планировать, контролировать и оценивать учебные действия в соответствии с поставленной задачей и условиями ее реализации, определять наиболее эффективные способы достижения результата;
- владение основами самоконтроля, самооценки, принятия решений и осуществления осознанного выбора в учебной и познавательной деятельности;
- умение определять понятия, создавать обобщения, устанавливать аналогии, классифицировать, самостоятельно выбирать основания и критерии для классификации, устанавливать причинно-следственные связи, строить логическое рассуждение, умозаключение (индуктивное, дедуктивное и по аналогии) и делать выводы;
- умение создавать, применять и преобразовывать знаки и символы, модели и схемы для решения учебных и познавательных задач;
- смысловое чтение;
- умение осознанно использовать речевые средства в соответствии с задачей коммуникации для выражения своих чувств, мыслей и потребностей; планирования и регуляции своей деятельности; владение устной и письменной речью, монологической контекстной речью.

2. Типы заданий, сценарии выполнения заданий Работа состоит из 11 заданий.

Задание 1 требует установить соответствие между элементами двух множеств и предполагает краткий ответ в виде последовательности цифр. Каждое из заданий 2–10 предполагает развернутый ответ.

Задания 2 и 3 построены на основе визуального представления практической жизненной ситуации, задание 8 – на основе условнографического представления инструкции по безопасному поведению в экстремальной ситуации, задания 9–11 – на основе словесного описания проблемной жизненной ситуации. Задания 4–7 относятся к одному фрагменту текстового источника социальной информации.

Задания в совокупности охватывают различные аспекты безопасного поведения человека на природе, в доме/квартире, в современной информационной среде, а также в экстремальных ситуациях различного характера.

3. Распределение заданий КИМ по уровню сложности Все задания КИМ имеют базовый уровень сложности.

4. Продолжительность диагностической работы На выполнение работы отводится 35 минут.

5. Система оценивания отдельных заданий и работы в целом

Выполнение задания 1 оценивается 1 баллом. Задание считается выполненным верно, если правильно указана последовательность цифр.

Выполнение каждого из заданий 2–11 оценивается в зависимости от полноты и правильности ответа в соответствии с критериями оценивания.

Полный правильный ответ на каждое из заданий 2 и 7 оценивается 1 баллом. Выполнение каждого из заданий 3–6, 11 оценивается от 0 до 2 баллов, заданий 9 и 10 – от 0 до 3 баллов, задания 8 – от 0 до 4 баллов. Максимальный балл за выполнение работы – 23.

Балл по пятибалльной шкале	«2»	«3»	«4»	«5»
Общий балл	0–10	11–16	17–20	21–23

6. Дополнительные материалы и оборудование

Дополнительные материалы и оборудование не используются.

Инструкция по выполнению работы

На выполнение работы по основам безопасности жизнедеятельности даётся 35 минут. Работа включает в себя 11 заданий.

Ответы на задания запишите в поля ответов в тексте работы. В случае записи неверного ответа зачеркните его и запишите рядом новый.

При необходимости можно пользоваться черновиком. Записи в черновике проверяться и оцениваться не будут.

Советуем выполнять задания в том порядке, в котором они даны. В целях экономии времени пропускайте задание, которое не удаётся выполнить сразу, и переходите к следующему. Если

после выполнения всей работы у Вас останется время, то Вы сможете вернуться к пропущенным заданиям.

Желаем успеха

1. Составьте три правила безопасного поведения из приведённых частей фраз: для этого к каждой позиции, данной в первом столбце, подберите соответствующую позицию из второго столбца.

Начало фразы

- А) Во время наводнения
- Б) Если смерч застал вас на открытой местности,
- В) Чтобы избежать травмы в гололёд,

Продолжение фразы

- 1) следует выйти из машины, спрятаться в кювет или овраг, прижаться к земле и накрыть голову.
- 2) надо, взяв свои документы, ждать спасателей на верхнем этаже или чердаке дома.
- 3) следует передвигаться осторожно, наступая на всю подошву.
- 4) надо отключить в доме электроэнергию и выйти на улицу.

Запишите в таблицу выбранные цифры под соответствующими буквами.

Ответ:

Начало фразы	А	Б	В
Продолжение фразы			

2. На рисунке изображены дети, которые спрятались от грозы. Действия детей создают опасность для их жизни и здоровья. Объясните, в чём заключается опасность.

Ответ:



3. На рисунке изображён мальчик, который переходит дорогу. Как лучше действовать мальчику, чтобы перейти на другую сторону улицы и избежать при этом опасности? Назовите не менее трёх действий.



Ответ: _____

Прочитайте текст и выполните задания 4–7.

Не ходите в лес без взрослых, особенно если не знаете местности.

Если вы увидели возгорание в лесу, немедленно сообщите об этом взрослым, вызовите экстренные службы с мобильного телефона!

Если вы отправились в поход, не отставайте от группы и внимательно слушайте руководителя. Главное правило: уходя в поход, обязательно предупредите об этом родителей, товарищей или спасателей МЧС России. Назначьте «контрольное время» возвращения, после которого надо начинать поиски.

Чтобы не заблудиться, нужно иметь с собой компас, карту, GPS навигатор, если есть возможность, и обязательно уметь ими пользоваться.

Оставляйте по дороге «зарубки»: надломленная ветка, привязанный к кусту кусок ткани могут сослужить службу и вам, и тому, кто будет помогать вам в случае чрезвычайной ситуации. Передвигаясь по местности, наметьте ориентир, к которому надо держать путь, а дойдя до него, выбирайте следующий. Что делать, если вы потеряли ориентир? В первую очередь остановитесь, а не бегите куда попало. Вспомните приметы пройденного пути. Если есть возможность, влезьте на высокое дерево и осмотритесь. Что отличает местность, где вы находитесь (реки, просеки, деревни, железная дорога, близкие заводы с высокими трубами и т.п.)? Может быть, с высоты вы их увидите. Прислушайтесь: шум поезда, гудки автомобилей и другие звуки помогут сориентироваться. К жилью вас выведет лесная дорога или утоптанная тропинка.

(Материалы с официального интернет-сайта МЧС России)

4. Какое главное правило организации похода отмечено в тексте? Как его соблюдение может спасти жизнь?

Ответ:

5. Чего не надо делать, если вы заблудились в лесу? Почему?

Ответ:

6. Что может стать ориентиром, если вы заблудились в лесу? Чем помогут такие ориентиры?

Ответ:

7. Запишите телефон экстренной службы, в которую можно обратиться, если вы обнаружили лесной пожар или заблудились.

Ответ:

8. МЧС даёт гражданам следующие рекомендации, как правильно действовать при возникновении пожара в здании.



Пользуясь рисунком, сформулируйте и поясните каждую рекомендацию.

Ответ:

9. Чего нельзя делать, если вы обнаружили в транспорте или на улице бесхозные вещи? Укажите любые два запрета и объясните каждый из них.

Ответ:

1.

2.

10. Представьте, что ваш друг рассказал вам о том, что в последнее время он много играет в одну очень интересную компьютерную игру в Интернете, проводя за этим занятием по несколько часов в день.

От какой опасности вы предостерегли бы своего друга?

Ответ: _____

Какие советы в этой ситуации вы дали бы своему другу? Сформулируйте два совета и поясните, чем может помочь каждый из них.

1. _____

2. _____

11. В чрезвычайной ситуации МЧС может осуществить эвакуацию населения. В чём заключается сущность эвакуации? Предположите, в какой конкретной ситуации может быть проведена заблаговременная эвакуация, а в какой – экстренная.

Ответ: _____

ИЗОБРАЗИТЕЛЬНОЕ ИСКУССТВО

5 класс

Входная диагностическая работа

Цель диагностической работы:

1. Определить исходный уровень предметных и метапредметных умений в 5 классе.
2. Скорректировать рабочие программы учителя в соответствии с полученными результатами диагностической работы.

Содержание работы:

В работе 18 заданий. Они разделены на 3 части

Часть I содержит 12 заданий. Каждому заданию приведены 4 варианта ответа, из которых только один верный. При выполнении этих заданий надо указать номер верного ответа.

Часть II содержит 5 заданий с кратким ответом.

Часть III содержит одно задание на сформированность умения рисовать по памяти.

Критерии оценивания:

Правильное выполнение заданий первой части оценивалось в 1 балл.

Второй части - максимально в 3 балла.

Третьей части – максимально в 4 балла. Сюжет рисунка соответствует теме – 1 балл

Использует в рисунке линию горизонта – 1 балл. Соблюдены пропорции – 1 балл. Рисунок распределен по всей поверхности листа – 1 балл.

Максимальный балл за выполнение всех заданий - 28 баллов.

Повышенный (П) уровень – 22 -28 баллов

Базовый (Б) от 13 до 21 балла

Низкий (Н) до 12 баллов

Сроки проведения:

Работа выполняется на 1-3 неделе сентября в адаптационный период на вторых, третьих уроках.

Задания не рассматриваются как контрольные.

Инструкция для учителя:

1. Учащиеся знакомятся с содержанием работы самостоятельно.
2. Учащиеся выполняют задания самостоятельно, очередность выполнения в каждой диагностической работе также определяют самостоятельно.
3. Если учащийся не смог выполнить задание до конца (не хватило времени), то учитель может предложить ему закончить выполнение задания в конце этого урока (этого дня). В этом случае учитель указывает в анализе процент учащихся, затративших большее время на выполнение работы.

Часть I.

1. Какое из перечисленных понятий не обозначает вид изобразительного искусства?

- а) графика
- б) скульптура
- в) кино
- г) живопись

2. Сколько цветов можно выделить в радуге?

- а) 5
- б) 7
- в) 9
- г) 13

3. К какому жанру относится изображение птиц и животных?

- а) пейзаж
- б) бытовой
- в) анималистический
- г) натюрморт

4. Во сколько раз высота головы человека меньше длины его тела?

- а) в 5

б) в 6

в) в 7

г) в 9

5. Как называется картина, составленная из маленьких цветных квадратиков особого стекла?

а) аппликация

б) мозаика

в) гравюра

г) репродукция

6. Цвета, которые нельзя получить путём смешивания красок, называют...

а) основными

б) составными

в) тёплыми

г) холодными

7. Какой из перечисленных цветов не является основным?

а) жёлтый

б) красный

в) синий

г) зелёный

8. Белая бумага, дощечка для смешивания красок и получения нужного цвета есть...

а) мольберт

б) палитра

в) пастель

г) акварель

9. Картины, изображающие, различные предметы обихода, еда, фрукты, цветы.

а) пейзаж

б) портрет

в) этюд

г) натюрморт

10. Живописное, графическое или скульптурное украшение из повторяющихся геометрических, растительных и животных элементов – это...

а) орнамент

б) репродукция

в) аппликация

г) колорит

11. При смешении каких цветов можно получить фиолетовый цвет?

а) красный и коричневый

б) красный и синий

в) красный и чёрный

г) синий и коричневый

12. В какой росписи используются только белая и синяя краски?

а) Хохломская

б) Городецкая

в) Гжель

г) Дымковская

Часть II.

1. Если посмотреть сверху на куб и шар, какие геометрические фигуры ты увидишь?

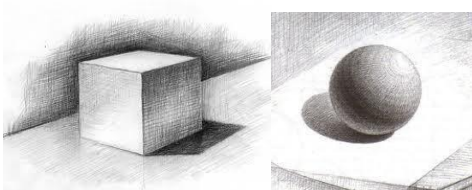

2. В каком городе России находятся эти музеи.



3. Подпишите виды изобразительного искусства.

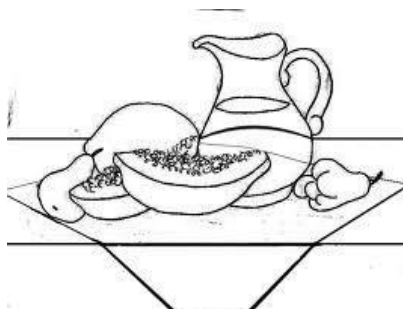

Раскрась этот портрет Барби!

4. Установи соответствие между художниками и их произведением искусства.



5. Рассмотрй рисунки, раскрась их так, чтобы можно было узнать характерные мотивы народных промыслов России. Подпиши под рисунками название этих промыслов.



Часть III.

Нарисуй рисунок на тему «Летний отдых», используя различные техники рисования.

Полугодовая контрольная работа

Цель работы: выявить качество усвоения знаний о роли народных художественных промыслов

в современной жизни; оценка художественно-эстетического развития учащихся, их эмоционально-ценностного отношения к миру и способности к художественно-творческой деятельности в ходе выполнения индивидуального комплексного задания.

Описание комплексной работы

Для оценки достижения планируемых результатов по изобразительному искусству используются задания базового и повышенного уровней сложности. Способность успешно справляться с предложенными заданиями базового уровня целенаправленно формируется и обрабатывается в ходе учебного процесса со всеми учащимися.

Дополнительные вопросы и задания повышенного уровня дают возможность учащимся проявить творчество, позволяют импровизировать, нестандартно подойти к решению творческой задачи.

Комплексное задание, выполнение которого демонстрирует обобщённое освоение учащимся знаний, умений, представлений, навыков художественной деятельности в ходе прохождения тем по изобразительному искусству. Оно призвано также продемонстрировать различия в требованиях к результатам его выполнения на базовом и повышенном уровнях и особенности оценки результатов его выполнения.

Описанные варианты выполнения заданий составлены с учётом требований Федерального государственного стандарта основного общего образования; на основе планируемых результатов.

В ходе выполнения комплексной работы оценка художественной деятельности за тему может складываться по результатам совместной деятельности в процессе выполнения коллективных заданий или по результатам индивидуально-творческой деятельности при выполнении как отдельных заданий, так и комплексного задания.

Осуществляя контроль и оценку достигнутых результатов, необходимо учитывать специфику предмета и в качестве главного критерия успешности учащихся по изобразительному искусству рассматривать уровень развития школьников, включающий в себя индивидуальные качества и личностный рост.

Инструкция по выполнению работы

С учётом разницы художественных техник и объёма работы, а также индивидуальных качеств учащихся (одни работают медленно, другие – быстро; одни ставят перед собой сложные задачи, другие предпочитают простые решения) на выполнение работы даётся от 45 до 90 минут.

Работа состоит из двух частей, проверяются теоретический материал и практическая творческая деятельность.

Часть 1 включает 10 заданий с выбором ответа. К каждому заданию даётся 4 варианта ответа, только один из них правильный. За каждый правильный ответ даётся 1 балл.

Часть 2 состоит из 1 практического задания.

Форма теоретической части: тестирование.

Форма практической части: творческая (индивидуальная или коллективная) работа.

Планируемые результаты:

Задание	Планируемые результаты	Проверяемые умения
1	Осуществлять поиск необходимой информации из различных источников. Знать несколько народных художественных промыслов России. Развивать способности эмоционально воспринимать, выражать своё отношение, эстетически оценивать изделия мастеров народных промыслов. Осуществлять контроль и корректировку выполнения задания.	Выявлять общее и особенное в произведениях традиционных художественных промыслов. Осуществлять запись ответов на вопросы, основываясь на информацию в тексте теста. Проверять свою запись.

2	<p>Пользоваться приёмами традиционного письма при выполнении практического задания (Гжель, Хохлома, Городец, Полхов-Майдан, Жостово, а также местные промыслы). Вырабатывать совместные решения при работе в паре, коллективе; участвовать в отчёте поисковых групп.</p>	<p>Пользоваться приёмами традиционного письма при выполнении практического задания (Гжель, Хохлома, Городец, Полхов-Майдан, Жостово, а также местные промыслы); использовать декоративные элементы, геометрические, растительные узоры для украшения своих изделий и предметов быта; использовать ритм и стилизацию форм для создания орнамента; передавать в собственной художественно-творческой деятельности специфику стилистики произведений народных художественных промыслов в России (с учётом местных условий). Вырабатывать совместные решения при работе в паре, коллективе; участвовать в отчёте поисковых групп. Анализировать свои творческие работы и работы своих товарищей, созданные по теме «Связь времён в народном искусстве».</p>
---	--	---

Содержание работы: Выберите номер ответа.

К каждому заданию прилагаются 4 варианта ответов. Укажите один, по вашему мнению, верный ответ из них. Запишите ответ на отдельном листочке.

Описание правильного ответа (базовый и повышенный уровни): ответы записаны на листочках.

1) в; 2) а; 3) а; 4) а; 5) а; 6) в; 7) а; 8) в; 9) г; 10) в.

Критерии правильного ответа базового уровня: правильное выполнение 50-65% заданий базового уровня.

Критерии правильного ответа повышенного уровня: правильное выполнение более 65% заданий базового уровня и не менее 50% повышенного уровня.

Система оценивания:

Максимальное количество баллов – 10.

5 - 6 баллов – отметка «3»

7 - 8 баллов – отметка «4»

9 - 10 баллов – отметка «5»

0 - 4 баллов – отметка «2»

1 вариант (базового уровня)

1. К какому виду искусства относится глиняная игрушка.

- а) Скульптура;
- б) графика;
- в) декоративно-прикладное искусство;
- г) архитектура.

2. Как называется любимый персонаж каргопольской игрушки с головой и туловищем человека и телом коня.

- а) Конь-Полкан;
- б) барыня;
- в) всадник;
- г) индюк.

3. Какие, по вашему мнению, игрушки расписывают тремя цветами (красный, жёлтый, зелёный) полосками.

- а) Филимоновская;
- б) каргопольская;
- в) дымковская;
- г) абашевская.

4. Вид керамики из белой обожжённой глины.

- а) Фарфор
- б) фаянс;
- в) майолика;
- г) терракота.

5. Какая игрушка весело свистит.

- а) Филимоновская;
- б) дымковская;
- в) тверская;
- г) абашевская.

6. Название хохломского узора.

- а) Пупавки;
- б) букеты;
- в) кудрина;
- г) мальва.

7. Самый первый приём жостовской росписи.

- а) Замалёвок;
- б) зарисовка;
- в) набросок;
- г) рисунок.

8. Гжельское изделие с округлым туловом и узкой шейкой.

- а) Кувшин;
- б) скопкарь;
- в) кумган;
- г) братина.

2 вариант (повышенного уровня)

1. К какому виду искусства относится глиняная игрушка:

- а) Скульптура;
- б) графика;
- в) декоративно-прикладное искусство;
- г) архитектура.

2. Как называется любимый персонаж каргопольской игрушки с головой и туловищем человека и телом коня.

- а) Конь-Полкан;
- б) барыня;
- в) всадник;
- г) индюк.

3. Какие, по вашему мнению, расписывают игрушки тремя цветами (красный, жёлтый, зелёный) полосками.

- а) Филимоновская;
- б) каргопольская;
- в) дымковская;
- г) абашевская.

4. Вид керамики из белой обожжённой глины.

- а) Фарфор
- б) фаянс;
- в) майолика;
- г) терракота.

5. Какая игрушка весело свистит.

- а) Филимоновская;
- б) дымковская;
- в) тверская;
- г) абашевская.

6. Название хохломского узора.

- а) Пупавки;
- б) букеты;
- в) кудрина;
- г) мальва.

7. Самый первый приём жостовской росписи.

- а) Замалёвок;
- б) зарисовка;
- в) набросок;
- г) рисунок.

8. Гжельское изделие с округлым туловом и узкой шейкой.

- а) Кувшин;
- б) скопкарь;
- в) кумган;
- г) братина.

9. Завершающий приём в городецкой росписи, который выполняется белой и чёрной красками.

- а) Пупавка;
- б) замалёвок;
- в) букет;
- г) оживка.

10. Название гжельского сосуда, имеющего круглое тулово с отверстием посередине.

- а) Кувшин;
- б) кумган;
- в) квасник;
- г) чайник.

Часть 2

Содержание работы: изобрази на плоскости или создай из глины (пластилина) свой образ одного из предметов (посуду, игрушку), по мотивам какого-либо народного промысла России (Хохлома, Гжель, Жостово, Городец, Дымка, Филимоново, Каргополье или др.). Укрась его геометрическим или растительным орнаментом, свойственным данному промыслу.

Описание правильного ответа (базовый и повышенный уровни): изображён или создан из глины (пластилина) предмет какого-либо народного промысла.

Критерии правильного ответа базового уровня: правильно передана стилистика формы, пропорций, орнамента.

Критерии правильного ответа повышенного уровня: предмет грамотно размещён на плоскости листа (выполнен в объёме). Правильно передана стилистика формы, пропорций, орнамента. Орнамент располагается по форме предмета. Умело передано единство формы и декора. Умело используются художественные материалы, выразительные художественные средства в выполнении задания. Общее впечатление от работы: оригинальность, яркость и эмоциональность созданного образа, чувство меры в оформлении и соответствие оформления работы, аккуратность всей работы.

Система оценивания:

"отлично" отметка «5» - работа выполнена в соответствии с вышеназванными требованиями, в ней раскрыта поставленная проблема, сформулированы выводы, имеющие практическую направленность для современного общества.

"хорошо" отметка «4» - работа выполнена в соответствии с вышеназванными требованиями, в ней раскрыта поставленная проблема, однако, выводы сформулированы не четко, не достаточно раскрыто практическое значение выполненной работы.

"удовлетворительно" отметка «3» - работа выполнена в соответствии с вышеназванными требованиями, в ней не достаточно четко сформулирована проблема, выводы сформулированы не четко, не достаточно раскрыто практическое значение.

"неудовлетворительно" отметка «2» - работа не выполнена в соответствии с вышеназванными требованиями.

Итоговая контрольная работа по изобразительному искусству

1. Назначение КИМ.

Данная контрольная работа проводится в конце учебного года с целью определения уровня подготовки обучающихся 5 классов по изобразительному искусству в рамках мониторинга достижений планируемых результатов освоения основной образовательной программы.

2. Документы, определяющие содержание КИМ.

Содержание работ соответствует Федеральному государственному образовательному стандарту основного общего образования (приказ Минобрнауки России от 17.12.2010 № 1897).

Итоговая работа позволяет оценить степень освоения учебного материала по предмету «Изобразительное искусство» за курс 5 класса. Работа охватывает следующие виды занятий: рисование с натуры; рисование на темы, по памяти и представлению; декоративная работа, художественное конструирование и дизайн; беседы об изобразительном искусстве и красоте вокруг нас.

Задания различаются по форме и уровню трудности, который определяется характером проверяемого знания, уровнем умения и способом познавательной деятельности, необходимым для выполнения задания. Выполнение заданий КИМ предполагает осуществление таких интеллектуальных действий как распознавание, воспроизведение, извлечение, классификация, систематизация, сравнение, конкретизация, применение знаний (по образцу или в новом контексте).

Задания повышенного уровня сложности, в отличие от базовых предполагают более сложную, как правило, комплексную по своему характеру познавательную деятельность.

3. Характеристика структуры КИМ.

Итоговая работа состоит из двух частей, которые различаются по форме и количеству заданий, уровню сложности. Общее число заданий – 10. Из них 7 – базового уровня, 3 – повышенного уровня.

Часть 1 содержит 7 заданий базового уровня сложности.

а) задания с одним выбором ответа;

Текст задания состоит из вопроса. Для выбора предлагаются несколько вариантов ответа, из которых только один ответ правильный.

б) задания с несколькими выборами ответа;

с) задания с группировкой частей по смыслу;

д) задания на установление соответствия.

Основная часть задания состоит из вопроса (или предписания) и перечня пронумерованных (или обозначенных буквами) вариантов ответа, из которых правильными являются один или несколько. Для выбора предлагаются различные наборы цифр (или букв), из которых только один набор содержит все правильные варианты и не содержит лишних.

Часть 2 содержит 3 задания повышенной сложности с кратким и свободно конструированным ответом, установление соответствия с несколькими вариантами ответа. Ориентированы на выявление уровня овладения определенной группой универсальных учебных действий. На одних и тех же позициях в различных вариантах находятся задания одного типа и одинакового уровня сложности, представляющие разные элементы содержания.

В каждом варианте представлены как задания базового уровня сложности, так и задания повышенного уровня сложности. Задания повышенного уровня сложности, в отличие от базовых, предлагают более сложную, как правило, комплексную по своему характеру познавательную деятельность.

Ответы на задания записываются испытуемым самостоятельно. В частности, представлены задания с кратким регламентируемым ответом и задания со свободно конструируемым ответом, не имеющие никаких ограничений на содержание и форму представления ответов.

4. Распределение заданий КИМ по проверяемым умениям и видам деятельности.

Задания ориентированы на определение достижения планируемых результатов обучения через овладение определенной группой метапредметных и предметных УУД.

В таблице 1 представлено распределение заданий итоговой работы по проверяемым умениям и видам деятельности.

	Проверяемые умения и виды деятельности	Количество заданий
1.	Знать имена выдающихся отечественных и зарубежных художников, узнавать наиболее значимые их произведения; приводить примеры их произведений.	2
2.	Определять виды и жанры изобразительного искусства.	2
3.	Знание элементарных основ реалистического рисунка, декоративно-прикладного и народного искусства	2
4.	Высказывать личные впечатления от общения с художественными произведениями разных жанров, стилей.	2
5.	Различать виды художественной деятельности (рисунок, живопись, скульптура, художественное конструирование, дизайн, декоративно-прикладное искусство)	2
6.	Различать основные – составные; теплые и холодные цвета	2
7.	Понимать с какой целью художники используют в своих картинах основные и составные, теплые и холодные цвета	2
8.	Умение планировать, контролировать и оценивать учебные действия в соответствии с поставленной задачей и условием ее реализации в процессе познания содержания художественных образов.	4
9.	Умение осознанного построения речевого высказывания о содержании, характере, особенностях художественных произведений разных эпох, творческих направлений в соответствии с задачами коммуникаций.	5
10.	Овладение логическими действиями сравнения, анализа, синтеза, обобщения, установления аналогий в процессе жанрового, стилевого анализа художественных произведений и других видов художественно-творческой деятельности.	6

Общее время выполнения теста.

Общее время выполнения теста 45 минут.

Система оценивания и рекомендации по оценке результатов.

Проверка выполнения заданий проводится на основе специально разработанной системы критериев. В заданиях с выбором ответа из предложенных вариантов ученик должен выбрать только верный ответ. Если учащийся выбирает неверные ответы, то задание считается выполненным неверно.

В заданиях со смысловой группировкой учащийся должен сгруппировать части по смыслу для образования верных высказываний.

В заданиях на установление соответствий учащийся должен установить и записать верные соответствия между художественным произведением и тем, что в нем изображается.

В заданиях с кратким ответом ученик должен записать требуемый краткий ответ.

В заданиях творческого характера ученик должен высказать свою мысль о художественном произведении, привести примеры, использовать терминологию.

Максимальное количество баллов за выполнение всей работы – 40.

№ задания	Характеристика	Количество баллов
Часть 1. Задания базового уровня		
1.	Выбор правильного ответа из предложенных	1
2.	Выбор правильного ответа из предложенных	1

3.	Установление соответствия	4
4.	Выбор правильного ответа из предложенных	1
5.	Выбор правильного ответа из предложенных	1
6.	Установление соответствия	4
7.	Выбор правильного ответа из предложенных	1
Часть 2. Задания повышенного уровня		
8.	Установление соответствия	6
9.	С кратким ответом	9
10.	Со свободно конструируемым ответом	12
Итого:		40

Таблица 2. Таблица перевода баллов в отметки по пятибалльной шкале

Отметка по пятибалльной шкале	«3»	«4»	«5»
Общий балл	10-19	20-29	30-40

Задание № 1.

Как называется жанр изобразительного искусства, если художник рисует животных?

- а. пейзаж
- б. бытовой
- в. анималистический
- г. исторический

Ответ запишите в виде буквы.

Максимальное количество баллов – 1.

Задание № 2.

Определите жанр изобразительного искусства по его описанию.

На картине изображены различные предметы в определенной композиции.

- а. портрет
- б. натюрморт
- в. бытовой
- г. маринистический

Ответ запишите в виде буквы.

Максимальное количество баллов – 1.

Задание № 3.

Найдите соответствие художественного произведения и жанра изобразительного искусства.

1.



2.

3.



4.



а. пейзаж

б. натюрморт

в. портрет

г. сказочно-былинный

Ответ запишите в виде буква - цифра

Правильный ответ – 1 балл. Максимальное количество баллов – 4.

Задание № 4.

Какой художник является автором картины «Иван-царевич на сером волке»

- а. И. Левитан
- б. В. Поленов
- в. В. Васнецов
- г. В. Серов

Ответ запишите в виде буквы.

Максимальное количество баллов – 1.

Задание № 5.

По фрагменту репродукции определите название и автора картины.



- а. В. Васнецов «Аленушка»
- б. И. Левитан «Золотая осень»
- в. А. Саврасов «Грачи прилетели»
- г. В. Поленов «Золотая осень»

Ответ запишите в виде буквы.

Максимальное количество баллов – 1.

Задание № 6.

Соотнесите народные художественные промыслы и названия, к которым они принадлежат.

1.



2.



3.

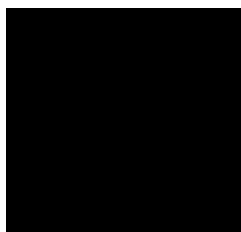

4.



- а. Хохломская роспись
- б. Дымковская игрушка
- в. Полхов-Майданская роспись
- г. Гжель

Ответ запишите в виде буква – цифра.

Правильный ответ – 1 балл. Максимальное количество баллов – 4.

Задание № 7.

По фрагменту репродукции определите название и автора картины

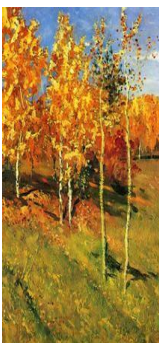

- а. В. Поленов «Золотая осень»

б. И. Грабарь «Февральская лазурь»

в. И. Левитан «Золотая осень»

г. А. Саврасов «Грачи прилетели»

Ответ запишите в виде буквы.

Максимальное количество баллов – 1.

Задание № 8.

Рассмотрите художественные материалы. Определите, в какой художественной деятельности их можно использовать.

Художественные материалы	Виды художественной деятельности
а. карандаш	1. аппликация
б. бумага, ножницы, клей	2. лепка
в. пластилин	3. графика
г. гуашь	4. конструирование
д. акварель	5. живопись

Ответ запишите в виде буква – цифра.

Максимальное количество баллов – 6.

Задание № 9.

Определите, какой вид изобразительного искусства можно применить для жанров изобразительного искусства: пейзаж, портрет, натюрморт.

а. пейзаж 1. живопись

б. портрет 2. Графика

в. натюрморт 3. ДПИ

Ответ запишите в виде буква – цифра.

Максимальное количество баллов – 9.

Задание № 10.

Рассмотрите репродукцию картины И.И. Левитана «Золотая Осень». Выберите из предложенных слов и словосочетаний, те, которые подходят для описания картины. Напишите небольшой рассказ.



Картина вызывает настроение _____ (умиротворенное, спокойное; грустное, печальное), потому что художник изобразил _____ (осень, весну), которая окрасила природу в свои _____ (осенние, весенние) цвета _____ (желтый, золотистый, оранжевый; голубой, фиолетовый, зеленый). Они такие _____ (яркие, темные), что сначала, кажется: вся картина написана разными оттенками _____ (желтого, голубого) цвета. Это _____ (теплая, холодная) осень. Она очаровывает своей красотой.

Правильно выбранные слова – 7 баллов, полный ответ по картине – 5 баллов. Максимальное количество баллов – 12.

Входная контрольная работа

1. **Цель контрольной работы:** Определение степени освоения обучающимися основной образовательной программы основного общего образования за 5 класс

2. Продолжительность выполнения работы.

На выполнение всей контрольной работы отводится 40 минут.

3. План контрольной работы.

Номер задания	Проверяемые элементы содержания	Уровень сложности	Тип задания	Максимальный балл
1	Виды искусства	Б	ВО	1
2	Цветовой круг. Цветовой спектр. Радуга	Б	КО	1
3	Три основных цвета	Б	ВО	1
4	Цветовой круг. Цветовой спектр.	Б	ВО	1
5	Колорит. Контраст. Локальный цвет	Б	ВО	1
6	Взаимодействие цветowych пятен	Б	ВО	1
7	Скульптура как вид изобразительного искусства	Б	ВО	1
8	Виды скульптуры	Б	ВО	1
9	искусство изображение как способ художественного познания	П	РО	3

4. Система оценивания

Номер задания	Планируемые результаты	Правильный ответ	Критерии оценивания
1	Личностные: - осмысление и эмоционально–ценностное восприятие визуальных образов реальности и произведений искусств; - освоение художественной культуры как сферы материального выражения духовных ценностей, представленных в пространственных формах;	а,г,д	0 баллов – выбран неправильный ответ 1 балл – выбран правильный ответ
2	- воспитание художественного вкуса как способности эстетически воспринимать, чувствовать и оценивать явления окружающего мира и искусства; - овладение средствами художественного изображения. Метапредметные:	красный, оранжевый, желтый, зеленый, голубой, синий, фиолетовый	0 баллов – выбран неправильный ответ 1 балл – выбран правильный ответ
3	- владение основами самоконтроля, самооценки, принятия решений и осуществления осознанного выбора в учебной и познавательной деятельности;	а,б,г	0 баллов – выбран неправильный ответ
4	- умение организовывать учебное сотрудничество и совместную деятельность с учителем и сверстниками; работать индивидуально и в группе:	а	1 балл – выбран правильный ответ
5	находить общее решение и разрешать конфликты на основе согласования позиций и учета интересов;	в	0 баллов – выбран неправильный ответ
6	формулировать, аргументировать и отстаивать свое мнение - умение оценивать правильность выполнения учебной задачи, собственные возможности ее решения;	в	1 балл – выбран правильный ответ
7		а	0 баллов – выбран

	- умение эстетически подходить к любому виду деятельности;		неправильный ответ
8	- развитие художественно- образного мышления как неотъемлемой части целостного мышления человека.	б	1 балл – выбран правильный ответ
9	Предметные: - пользоваться красками (гуашь и акварель), несколькими графическими материалами (карандаш, тушь), обладать первичными навыками лепки, уметь использовать коллажные техники; - видеть конструктивную форму предмета, владеть первичными навыками плоскостного и объёмного изображений предмета и группы предметов; - знать общие правила построения головы человека; - уметь пользоваться начальными правилами линейной и воздушной перспективы; - знать о месте и значении изобразительных искусств в жизни человека и общества; - знать о существовании изобразительного искусства во все времена, иметь представление о многообразии образных языков искусства и особенностях видения мира в разные эпохи; - понимать взаимосвязь реальной действительности и её художественного изображения в искусстве, её претворение в художественный образ; - знать основные виды и жанры изобразительного искусства, иметь представление об основных этапах развития портрета, пейзажа и натюрморта в истории искусства; - называть имена выдающихся художников и произведения искусства в жанрах портрета, пейзажа и натюрморта в мировом и отечественном искусстве;	работа, выполненная на альбомном листе по данной теме	0 баллов – работа выполнена не по теме 1 балл – работа выполнена по теме, раскрашена неаккуратно и цвета не соответствуют действительности 2 балла - работа выполнена по теме, раскрашена неаккуратно, цвета соответствуют действительности 3 балла - работа выполнена по теме, раскрашена аккуратно, цвета соответствуют действительности

На основе баллов, выставленных за выполнение всех заданий работы, подсчитывается общий балл, который переводится в отметку по пятибалльной шкале.

Шкала перевода баллов в отметку

Баллы	4-5	6-7	8-9	10-11
Отметка	2	3	4	5

1. Какие виды пластических искусств относятся к изобразительным?

- а) графика
- б) архитектура
- в) дизайн
- г) живопись
- д) скульптура

2. Запишите последовательность цветов спектра.

3. Какой цвет не относится к основным цветам?

- а) красный
- б) желтый
- в) зелёный

г) синий

4. В цветовом круге дополнительные цвета находятся:

а) строго напротив друг друга

б) рядом друг с другом

5. Колорит это:

а) световые волны определённой длины

б) полярное противопоставление

в) взаимосвязь всех цветовых элементов

6. К ахроматическим цветам не относится:

а) чёрный

б) белый

в) коричневый

7. Основа выразительности скульптуры:

а) объёмные формы

б) линия

в) цвет

8. Основной жанр станковой скульптуры:

а) анималистический

б) портретный

в) бытовой

9. Выполните работу в карандаше на тему «Виды изобразительного искусства и основы образного языка».

Полугодовая контрольная работа

1. **Цель контрольной работы:** Определение степени освоения обучающимися основной образовательной программы основного общего образования по разделу «Древние корни народного искусства»

2. **Продолжительность выполнения работы.**

На выполнение всей контрольной работы отводится 40 минут.

3. **План контрольной работы.**

Номер задания	Проверяемые элементы содержания	Уровень сложности	Тип задания	Максимальный балл
1	Портрет	Б	ВО	1
2	Художник и портрет	Б	ВО	1
3	Типы портретов	Б	ВО	1
4	Технология портрета	Б	ВО	1
5	Пропорции в портрете	Б	ВО	1
6	Правила построения портрета	Б	КО	1
7	Светотень	Б	ВО	1
8	Бюст	Б	ВО	1
9	Художественно – выразительные средства портрета	П	РО	3

4. Система оценивания

Номер задания	Планируемые результаты	Правильный ответ	Критерии оценивания
1	Личностные: - осмысление и эмоционально–ценностное восприятие визуальных образов реальности и произведений искусств;	Г	0 баллов – выбран неправильный ответ 1 балл – выбран

	- освоение художественной культуры как сферы материального выражения духовных ценностей, представленных в пространственных формах;		правильный ответ
2	- воспитание художественного вкуса как способности эстетически воспринимать, чувствовать и оценивать явления окружающего мира и искусства;	а,в	0 баллов – выбран неправильный ответ 1 балл – выбран правильный ответ
3	- овладение средствами художественного изображения. Метапредметные:	а,в	0 баллов – выбран неправильный ответ
4	- владение основами самоконтроля, самооценки, принятия решений и осуществления осознанного выбора в учебной и познавательной деятельности;	б	1 балл – выбран правильный ответ
5	- умение организовывать учебное сотрудничество и совместную деятельность с учителем и сверстниками; работать индивидуально и в группе:	в	0 баллов – выбран неправильный ответ
6	находить общее решение и разрешать конфликты на основе согласования позиций и учета интересов; формулировать, аргументировать и отстаивать свое мнение - умение оценивать правильность выполнения учебной задачи, собственные возможности ее решения; - умение эстетически подходить к любому виду деятельности; - развитие художественно-образного мышления как неотъемлемой части целостного мышления человека. Предметные:	а) 3, б) посредине головы; в) высоту носа; г) ширине одного глаза; д) ширина губ; е) уши; ж) нижняя губа	1 балл – дописаны верные данные
7	- пользоваться красками (гуашь и акварель), несколькими графическими материалами (карандаш, тушь), обладать первичными навыками лепки, уметь использовать коллажные техники;	7 в	0 баллов – выбран неправильный ответ
8	- видеть конструктивную форму предмета, владеть первичными навыками плоскостного и объёмного изображений предмета и группы предметов;	в	1 балл – выбран
9	- знать общие правила построения головы человека;	выполненная на альбомном листе по данной теме	0 баллов – работа выполнена не по теме 1 балл – работа выполнена по теме, раскрашена неаккуратно и цвета не соответствуют
	- уметь пользоваться начальными правилами линейной и воздушной перспективы;		
	- знать о месте и значении изобразительных искусств в жизни человека и общества;		
	- знать о существовании изобразительного искусства во все времена, иметь представление о многообразии образных языков искусства и особенностях видения мира в разные эпохи;		
	- понимать взаимосвязь реальной действительности и её художественного изображения		

	<p>в искусстве, её претворение в художественный образ;</p> <p>- знать основные виды и жанры изобразительного искусства, иметь представление об основных этапах развития портрета, пейзажа и натюрморта в истории искусства;</p> <p>- называть имена выдающихся художников и произведения искусства в жанрах портрета, пейзажа и натюрморта в мировом и отечественном искусстве;</p>		<p>действительности</p> <p>2 балла - работа выполнена по теме, раскрашена неаккуратно, цвета соответствуют действительности</p> <p>3 балла - работа выполнена по теме, раскрашена аккуратно, цвета соответствуют действительности</p>
--	---	--	---

На основе баллов, выставленных за выполнение всех заданий работы, подсчитывается общий балл, который переводится в отметку по пятибалльной шкале.

Шкала перевода баллов в отметку

Баллы	4-5	6-7	8-9	10-11
Отметка	2	3	4	5

1. Портрет - это:

- а) изображение облика какого-либо человека, его индивидуальности;
- б) изображение одного человека или группы людей;
- в) образ определённого реального человека;
- г) все варианты верны.

2. При создании портрета, главной задачей художника является:

- а) правдивое изображение модели;
- б) банальное копирование внешности портретируемого - одежда, причёска, украшения;
- в) передача его внутреннего мира, характера.

3. По назначению, на какие группы было принято делить портреты:

- а) парадный; б) силуэтный; в) камерный; г) праздничный.

4. Разворот головы персонажа в «профиль» - это:

- а) вид спереди; б) вид сбоку; в) вид пол оборота.

5. Пропорции- это:

- а) равенство двух отношений;
- б) несоответствие с чем-либо в количественном отношении;
- в) соотношение величин частей, составляющих одно целое.

6. Какие основные правила построения портрета вы знаете?

- а) На сколько равных частей делится расстояние от линии подбородка до линии роста волос?
- б) Если смотреть на голову спереди, то горизонтальная линия – ось глаз – проходит точно....
- в) Разделив нижнюю часть овала пополам – получим....
- г) Чему равно расстояние между глазами?

д) Что равно расстоянию от одного зрачка до другого?

е) Что расположено между линией бровей и линией основания носа?

ж) Что расположено на линии, делящей пополам расстояние от подбородка до основания носа?

7. Светотень - это:

- а) отражение света от поверхности одного предмета в затенённой части другого;
- б) тень, уходящая в глубину;

в) способ передачи объёма предмета с помощью теней и света.

8. Бюст - это скульптурный портрет, у которого:

а) одна голова с шеей (герма);

б) целая фигура, с головы до ног (статуя);

в) голова и верхняя часть туловища, примерно по грудь.

9. Выполните работу по теме «Декор – человек, общество, время».

Итоговая контрольная работа

1. Цель контрольной работы: Определение степени освоения обучающимися основной образовательной программы основного общего образования по разделу «Древние корни народного искусства»

2. Продолжительность выполнения работы.

На выполнение всей контрольной работы отводится 45 минут.

3. План контрольной работы.

Но-мер задания	Проверяемые элементы содержания	Уровень сложности	Тип задания	Максимальный балл
1	Виды изобразительного искусства	Б	ВО	1
2	Жанры изобразительного искусства	Б	ВО	1
3	Виды графики	Б	ВО	1
4	Виды живописи	Б	ВО	1
5	Композиция	Б	ВО	1
6	Перспектива	Б	ВО	1
7	Портрет	Б	ВО	1
8	Блик Б ВО 1	Б	ВО	1
9	Виды изобразительного искусства и основы его образного языка. Жанры в изобразительном искусстве. Натюрморт. Пейзаж. Портрет. Восприятие искусства. Шедевры русского и зарубежного изобразительного искусства	П	РО	3

4. Система оценивания

Но-мер задания	Планируемые результаты	Правильный ответ	Критерии оценивания
1	1 Личностные: - осмысление и эмоционально–ценностное восприятие визуальных образов реальности и произведений искусств; - освоение художественной культуры как сферы и материального выражения духовных ценностей, представленных в пространственных формах;	а	0 баллов – выбран неправильный ответ 1 балл – выбран правильный ответ
2	- воспитание художественного вкуса как способности эстетически воспринимать, чувствовать и оценивать явления окружающего мира и искусства;	б	0 баллов – выбран неправильный ответ 1 балл – выбран правильный ответ
3	3 Метаконструтивные: - овладение средствами художественного изображения.	а	0 баллов – выбран неправильный ответ
4	4 Метапредметные: - владение основами самоконтроля, самооценки, принятия решений и осуществления осознанного	а	1 балл – выбран правильный ответ

5	выбора в учебной и познавательной деятельности;	б	0 баллов – выбран неправильный ответ
6	- умение организовывать учебное сотрудничество и совместную деятельность с учителем и сверстниками; работать индивидуально и в группе:	б	1 балл – выбран правильный ответ
7	находить общее решение и разрешать конфликты на основе согласования позиций и учета интересов;	б	0 баллов – выбран неправильный ответ
8	формулировать, аргументировать и отстаивать свое мнение умение оценивать правильность выполнения учебной задачи, собственные возможности ее решения;	а	1 балл – выбран правильный ответ
9	- умение эстетически подходить к любому виду деятельности; - развитие художественно- образного мышления как неотъемлемой части целостного мышления человека. Предметные: - пользоваться красками (гуашь и акварель), несколькими графическими материалами (карандаш, тушь), обладать первичными навыками лепки, уметь использовать коллажные техники; - видеть конструктивную форму предмета, владеть первичными навыками плоскостного и объёмного изображений предмета и группы предметов; - знать общие правила построения головы человека; - уметь пользоваться начальными правилами линейной и воздушной перспективы; - знать о месте и значении изобразительных искусств в жизни человека и общества; - знать о существовании изобразительного искусства во все времена, иметь представление о многообразии образных языков искусства и особенностях видения мира в разные эпохи; понимать взаимосвязь реальной действительности и её художественного изображения в искусстве, её творение в художественный образ; - знать основные виды и жанры изобразительного искусства, иметь представление об основных этапах развития портрета, пейзажа и натюрморта в истории искусства; - называть имена выдающихся художников и произведения искусства в жанрах портрета, пейзажа и натюрморта в мировом и отечественном искусстве	работа, выполненная на альбомном листе по данной теме	0 баллов – работа выполнена не по теме 1 балл – работа выполнена по теме, раскрашена неаккуратно и цвета не соответствуют действительности 2 балла - работа выполнена по теме, раскрашена неаккуратно, цвета соответствуют действительности 3 балла - работа выполнена по теме, раскрашена аккуратно, цвета соответствуют действительности

На основе баллов, выставленных за выполнение всех заданий работы, подсчитывается общий балл, который переводится в отметку по пятибалльной шкале.

Шкала перевода баллов в отметку

Баллы	4-5	6-7	8-9	10-11
Отметка	2	3	4	5

1. Виды изобразительного искусства
 - а) Живопись, графика, скульптура, декоративно - прикладное искусство
 - б) Живопись, графика, портрет, пейзаж
2. Жанры изобразительного искусства
 - а) Живопись, графика, скульптура, декоративно - прикладное искусство, архитектура
 - б) Портрет, пейзаж, натюрморт, бытовой, исторический, батальный
3. Виды графики
 - а) Гравюра, книжная иллюстрация, плакат, литография, акварель
 - б) Цвет, мазок, линия, пятно, цветовой и световой контрасты
4. Виды живописи:
 - а) Станковая и монументальная
 - б) Батальная и историческая
5. Композиция - это...
 - а) Объединение всех частей произведения
 - б) Цельное объединение всех частей произведения для наиболее яркого отображения его содержания
6. Перспектива:
 - а) Правила и закономерности изображения предметов и объектов в пространстве (воздушной, линейной и сферической)
 - б) Правила и закономерности изображения предметов и объектов (на картине) в произведениях искусства
7. Портрет - это...
 - а) Изображения конкретного человека и группы людей, изображённое художником так, как он видит;
 - б) Изображение человека
8. Блик - это...
 - а) самое светлое место предмета
 - б) слабо освещённое место предмета
9. Выполните работу по теме «Изобразительное искусство в жизни человека»

7

класс

Входная диагностическая контрольная работа

1. Назначение

Входная работа по изобразительному искусству проводится с целью:

1. Оценить достижение планируемых предметных результатов освоения обучающимися 6 класса

2. Подходы к отбору содержания, разработке работы

Работа по изобразительному искусству включает в себя контролируемые элементы содержания следующих разделов: «Виды изобразительного искусства и основы образного языка», «Мир наших вещей. Натюрморт», «Вглядываясь в человека. Портрет», «Человек и пространство в изобразительном искусстве. Пейзаж». По каждому разделу предлагаются задания базового и повышенного уровней усвоения учебного материала. В зачете соотношение числа заданий по контролируемым элементам содержания темы определяется учебным временем, отводимым на их изучение в рабочей программой. План, по которому конструируется вариант зачета, обеспечивает диагностику освоения всех содержательных элементов.

3. Структура работы

Каждый вариант итоговой работы по изобразительному искусству для 7 класса состоит из 3 частей и включает в себя 16 заданий, различающихся формой и уровнем сложности.

Таблица 1. Распределение заданий по частям работы

№ Части работы	Количество заданий	Максимальный балл	Тип задания
1 Основная часть	A12		С выбором ответа
2 Основная часть	B3		С кратким ответом
3 Дополнительная часть	C 1		Творческое задание

4. Проверяемые умения и виды деятельности

Работа составлена, исходя из необходимости проверки достижения планируемых предметных результатов обучения по темам изобразительного искусства за 6 класс, называть пространственные и временные виды искусства и объяснять, в чем состоит различие временных и пространственных видов искусства; классифицировать жанровую систему в изобразительном искусстве и ее значение для анализа развития искусства и понимания изменений видения мира; объяснять разницу между предметом изображения, сюжетом и содержанием изображения; композиционным навыкам работы, чувству ритма, работе с различными художественными материалами; создавать образы, используя все выразительные возможности художественных материалов; навыку плоскостного силуэтного изображения обычных, простых предметов (кухонная утварь); изображать сложную форму предмета (силуэт) как соотношение простых геометрических фигур, соблюдая их пропорции; создавать линейные изображения геометрических тел и натюрморт с натуры из геометрических тел; строить изображения простых предметов по правилам линейной перспективы; характеризовать освещение как важнейшее выразительное средство изобразительного искусства, как средство построения объема предметов и глубины пространства; передавать с помощью света характер формы и эмоциональное напряжение в композиции натюрморта; творческому опыту выполнения графического натюрморта и гравюры наклейками на картоне; рассуждать о разных способах передачи перспективы в изобразительном искусстве как выражении различных мировоззренческих смыслов; применять перспективу в практической творческой работе; навыкам изображения перспективных сокращений в зарисовках наблюдаемого; навыкам изображения уходящего вдаль пространства, применяя правила линейной и воздушной перспективы; видеть, наблюдать и эстетически переживать изменчивость цветового состояния и настроения в природе; навыкам создания пейзажных зарисовок; различать и характеризовать понятия: пространство, ракурс, воздушная перспектива; навыкам композиции, наблюдательной перспективы и ритмической организации плоскости изображения; различать основные средства художественной выразительности в изобразительном искусстве (линия, пятно, тон, цвет, форма, перспектива и др.); определять композицию как целостный и образный строй произведения, роль формата, выразительное значение размера произведения, соотношение целого и детали, значение каждого фрагмента в его метафорическом смысле; пользоваться графическими материалами (карандаш), обладать первичными навыками лепки, использовать коллажные техники; различать и характеризовать понятия: эпический пейзаж, романтический пейзаж, пейзаж настроения, пленэр, импрессионизм; различать и характеризовать виды портрета; понимать и характеризовать основы изображения головы человека; пользоваться навыками работы с доступными скульптурными материалами; видеть и использовать в качестве средств выражения соотношения пропорций, характер освещения, цветовые отношения при изображении с натуры, по представлению, по памяти; видеть конструктивную форму предмета, владеть первичными навыками плоского и объемного изображения предмета и группы предметов; использовать графические материалы в работе над портретом; использовать образные возможности освещения в портрете; пользоваться правилами схематического построения головы человека в рисунке; называть имена выдающихся русских и зарубежных художников - портретистов и определять их

произведения;

5. Распределение заданий по уровням сложности

В работе представлены задания различных уровней сложности: базового и повышенного.

Задания базового уровня включены в обязательную часть работы А и представляют собой 12 тестовых заданий с выбором ответа. Они проверяют знание и понимание содержания материала, изучающегося в течение года. Задания повышенного уровня включены в основную часть В (задания с кратким ответом и нахождением соответствия) и дополнительную часть С (задание творческого характера). Оно требует от обучающихся умения создать художественное произведение (пейзаж, натюрморт, портрет).

6. **Время выполнения варианта работы** На выполнение итоговой работы отводится 40 минут.

7. Оценка выполнения отдельных заданий и работы в целом

За каждый верный ответ при выполнении заданий с выбором ответа основной части А обучающийся получает 1 балл. Максимальный балл за выполнение задания части А – 12 баллов. Оценка выполнения задания с кратким ответом (часть В) зависит от правильного распределения материалов (4 балла), правильного соответствия (4 балла) и правильного определения видов ИЗО (за каждый правильный вид – 0,5 баллов, итого – 8). Максимальный балл за выполнение задания части В – 16 баллов. Задание части С творческого характера (выбор одного варианта из трех) определяется экспертным путем и оценивается по пяти критериям: Выбор темы, общее настроение работы, ее название

Композиция

Наличие перспективы, пропорции

Проработка деталей

Использованная фактура (штрихи, линии, пятна)

Максимальный балл за выполнение задания части С составляет 5 баллов. Выполнение обучающимися работы в целом определяется суммарным баллом, полученным ими по результатам выполнения всех заданий работы.

Максимальный балл за выполнение всей работы – 33 баллов, за задания базового уровня сложности – 12 баллов, повышенного уровня – 21 баллов.

Баллы	менее 10	11-22	23-29	30-33
Отметка	2	3	4	5

Часть А (В заданиях предполагается только один правильный ответ)

А1: Какой из этих видов искусств не относится к изобразительным?

А) Скульптура Б) Дизайн В) Живопись Г) Графика

А 2: Основные цвета это –

А) цвета, которые есть в природе

Б) цвета, которые нельзя получить путём смешения красок

В) цвета, которые образуются путём смешения других цветов

А 3: Произведения какого вида искусства имеют трехмерный объём: А) архитектура, Б) графика, В) скульптура, Г) живопись;

А 4: Жанр изобразительного искусства, который посвящен изображению неодушевленных предметов, размещенных в единой среде и объединенных в группу: А) натюрморт, Б) пейзаж, В) портрет;

А 5: Светотень - это: А) отражение света от поверхности одного предмета в затенённой части другого; Б) тень, уходящая в глубину; В) способ передачи объёма предмета с помощью теней и света.

А 6: Система отображения на плоскости глубины пространства называется:

А) конструкция Б) объём В) перспектива

А 7: Портрет художника или скульптора, выполненный им самим. А) портрет Б) автопортрет В) скульптура

А 8: Разворот головы персонажа в «профиль» - это: А) вид спереди; Б) вид сбоку; В) вид пол-оборота.

А 9: Разновидностями какого жанра живописи могут называться: городской, морской, сельский, индустриальный.

А) портрет Б) натюрморт В) пейзаж

А 10: Назовите имя художника.

Его картина «Впечатление. Восходящее солнце» дала название целому художественному направлению - «импрессионизм». Он жил во Франции (1840-1926). Писал преимущественно пейзажи, в которых стремился передать непрерывное изменение освещения. Краски и формы в его картинах как бы вибрируют, почти растворяются.

В Эрмитаже хранятся его работы «Берег реки», «Поле маков» и другие.

А) Огюст Ренуар Б) Клод Моне В) Эдуард Мане

А 11: Вставь пропущенное слово в данное определение.

Портрет, пейзаж, натюрморт - это ... изобразительного искусства.

А) Виды Б) Типы В) Жанры Г) Группы

А 12: Определите, какое из произведений относится к жанру портрета?

А) Б) В)

Часть В. (При выполнении части В внимательно читайте условия выполнения заданий)

В 1: Сгруппируй материалы: глина, уголь, пастель, мрамор, металл, карандаш, гипс, сангина.

Запишите в нужную строку

Материалы скульптуры: _____

Графические материалы: _____

В 2: Соотнесите имя великого портретиста с его произведением:

1. И.Крамской 2. Рембрандт 3. И.Репин 4. Леонардо да Винчи

А) Б) В) Г)

В 3: Заполните таблицу, определив, к каким видам изобразительного искусства относятся данные произведения.

Живопись Графика Скульптура Архитектура Декоративно-прикладное Дизайн

А

Б

В

Г

Часть С

С 1: Выполните одно из трех заданий

- 1) Нарисуйте пейзаж в технике графики. Озаглавьте работу.
- 2) Попробуйте создать свой натюрморт, чтобы он рассказал зрителю о тебе
- 3) Попробуйте создать скульптурный портрет литературного героя (по желанию) При оценивании учитывается:

1) Выбор темы, общее настроение работы, ее название

2) Композиция

3) Наличие перспективы, пропорции

4) Проработка деталей

5) Использованная фактура (штрихи, линии, пятна)

Полугодовая контрольная работа

1. Назначение КИМ. Итоговая промежуточная аттестация проводится с целью определения уровня достижения планируемых результатов освоения ООП ООО учебного предмета «Изобразительное искусство» обучающимися 7 класса в соответствии с требованиями Федерального государственного образовательного стандарта второго поколения.

2. Условия проведения итоговой работы

Итоговая работа рассчитана на 1 урок (40 минут). КИМ содержат задания трёх уровней сложности: базового, повышенного и высокого.

Задания базового уровня включены в обязательную часть А и представляют собой 10 тестовых заданий с выбором одного ответа.

Задания повышенного уровня включены в основную часть В (задания на знание шедевров мирового искусства и умение классифицировать) и часть С (задание творческого характера). Оно требует от обучающихся умения создавать художественное произведение.

Для выполнения Части С обучающимся необходимо иметь: карандаш, цветные карандаши (фломастеры, пастельные мелки, краски), ластик, альбомный лист.

3. Система оценивания работы.

Работа состоит из 2 равноценных вариантов.

Часть А. Задания с выбором ответа оцениваются в 1 балл (всего – 10 баллов).

Часть В. Работа с текстом оценивается в 10 баллов (выбор ответа – 6 баллов, приведение аргументированного ответа и примеров – 4 балла).

Часть С. Творческая работа оценивается в 10 баллов.

При оценивании работ учитывается:

1. Оригинальность идеи
 2. Гармоничный подбор цвета
 3. Выполнение работы в едином стиле
 4. Передача характера героя костюма через характер линий, цветовую гамму, фактуру материала
 5. Грамотная защита своего эскиза в 2-3 предложениях
- Максимальный балл за всю работу составляет **30 баллов**.

Оценка «5» выставляется за 26-30 баллов;

Оценка «4» выставляется от 18 до 25 баллов;

Оценка «3» выставляется от 10 до 17 баллов.

Вариант 1.

Часть А

1. *Композиция - это:* (1 балл)

А) художественное конструирование

Б) изображение предметов в пространстве В) гармоничное расположение элементов по отношению друг к другу

2. *Симметрия - это:* (1 балл)

А) когда нет сбалансированности

Б) неуравновешенность предметов

В) равновесие масс, как бы зеркальное отражение одной части другою.

3. *Фронтальный вид композиции располагается:* (1 балл)

А) параллельно краям поля

Б) горизонтально краям поля

В) вертикально краям поля

4. *Цветовой акцент* (1 балл)

А). художественно-выразительное средство Б). средство создания доминанты в композиции В) оттенок

5. *Что такое шрифт?* (1 балл)

А) линейная композиция на плоскости

Б) буквы, объединённые единым стилем

В) элементы композиции.

6. *Кроме эмоционального воздействия цвет в архитектуре...* (1 балл)

А) украшает пространство Б) влияет на восприятие объёма помещения

В) приносит пользу при моделировании пространства

7. *Территории, застроенные зданиями и отделённые друг от друга улицами, называются...* (1 балл)

А) микрорайоны Б) кварталы В) площади

8. *Архитектурное решение внутреннего пространства помещения* (1 балл)

А) экстерьер Б) комната В) интерьер

9. *Что такое ландшафтная архитектура?* (1 балл) А) оформление и организация природной среды

Б) строительство садов, парков, бульваров

В) строительство здания на сложном рельефе

10. *Имидж мы понимаем как...* (1 балл)

а) облик б) образ в) портрет

Часть В

1. *Определите по силуэту здание в стиле готической архитектуры:* (2 балла)



а) б) в) г)

2. Соотнесите название стиля с основными его характеристиками (2 балла)

1. Готика 2. Классицизм 3. Барокко 4. Эклектика 5. Модерн

а) конструктивная основа – каркас из столбов и опирающиеся на них стрельчатые арки;

б) художественная логика и целостность; отрицание устоявшихся канонов;

в) строгость и уравновешенность форм, соподчинённость частей и симметрия как образцы композиции;

г) возрождение идеалов и гуманизма античного искусства;

д) смешение стилей.

3. Пространственная композиция, созданная художником из различных элементов: природных объектов, промышленных изделий и материалов, бытовых предметов это (2 балла)

4. Художественный стиль, в переводе означает «причудливый», для которого характерно богатство и пышность форм, обилие декора (2 балла) _____

5. Характер формы и расположения деталей костюма по отношению ко всему силуэту это (2 балла) _____

Часть С

Выполните эскиз образно-фантазийного костюма на тему «Волшебница Весна» (10баллов)

Вариант 2.

Часть А.

1. Архитектура - это... (1 балл)

А) искусство изображения зданий Б) искусство проектирования зданий В) искусство проектирования и возведения зданий

2. Композиция - ... (1 балл)

А) гармоническое соединение отдельных частей в единое целое

Б) согласованность отдельных частей единого целого

В) многообразие форм окружающего мира

3. Какая композиция называется симметричной? (1 балл)

А) изображение слева подобно изображению справа.

Б) выверенное чередование.

В) чувство гармонии.

4. Формы полиграфического дизайна (1 балл)

А) скульптурное украшение в виде завитка

Б) художественно оформленная открытка

В) конструктивная часть орнамента

5. К фронтальной композиции в архитектуре здания относится ... (1 балл)

А) усложнение формы в пределах одной поверхности

Б) увеличение здания ввысь

В) усложнение поверхности в пределах всего здания

6. Роль цвета в архитектуре... (1 балл)

А) украшает пространство

Б) влияет на восприятие объема помещения

В) приносит пользу при моделировании пространства

7. Организация архитектурно-ландшафтного дизайна пространства (1 балл)

А) искусство создания парков с включением малых архитектурных форм, скульптур Б) организация порядка в городе В) общий вид местности

8. Составные цвета (1 балл)

А) полученные от смешения основных цветов Б) поддерживают «звучание» друг друга В) взаимное сочетание цвета.

9. Стилевое единство вещей – это... (1 балл)

а) набор б) ансамбль в) перечень

10. Временное господство определённого стиля в какой-либо сфере жизни или культуры. (1 балл) а) подражание б) мода в) имидж

Часть В

1. Определите по стилю одежды принадлежность к готическому стилю (2 балла)



а) б) в) г)

2. Соотнесите название стиля с основными его характеристиками (2 балла)

1. Ренессанс 2. Классицизм 3. Барокко 4. Эkleктика 5. Модерн

а) чрезмерное пластическое пренасыщение форм

б) художественная логика и целостность; отрицание устоявшихся канонов

в) строгость и уравновешенность форм, соподчинённость частей и симметрия как образцы композиции

г) возрождение идеалов и гуманизма античного искусства

д) смешение стилей

3. Проектирование материальных объектов на основе метода компоновки при необходимом использовании данных науки с целью придания результатам проектирования эстетических качеств и оптимизации их взаимодействия с человеком и обществом. (2 балла) _____

4. Художественный стиль, в переводе означает «образцовый», для которого характерно подчинение композиции ордерной системе, которая приближена к идеальным формам и античного мира (2 балла) _____

5. Архитектурно и художественно оформленное внутреннее пространство здания или помещения. (2 балла) _____

Часть С.

Выполните эскиз образно-фантазийного костюма на тему «Космический пришелец» (10 баллов)

Итоговая контрольная работа

1. Назначение итоговой работы

Работа по изобразительному искусству проводится с целью оценить достижение планируемых предметных результатов освоения учащимися 7 класса, для выявления уровня теоретических знаний об изобразительном искусстве в рамках школьной программы.

2. Подходы к отбору содержания, разработке итоговой работы

По каждому разделу предлагаются задания базового и повышенного уровней усвоения учебного материала. Соотношение числа заданий по контролируемым элементам содержания определяется учебным временем, отводимым на изучение разделов в соответствии с рабочей программой. План, по которому конструируется вариант зачета, обеспечивает диагностику освоения всех содержательных элементов.

3. Структура итоговой работы

Каждый вариант работы по изобразительному искусству для 7 класса состоит из 3 частей и включает в себя 15 заданий, различающихся формой и уровнем сложности.

Распределение заданий по частям работы

№	Части работы	Количество заданий	Максимальный балл	Тип задания
1	Основная часть А	12	12	С выбором ответа
2	Основная часть В	1	8	Выбор соответствий названий художественного произведения с автором и с изображением
3	Дополнительная часть С	1	5	Практическое творческое задание
Итого		14	25	

4. Проверяемые умения и виды деятельности

Работа составлена, исходя из необходимости проверки достижения планируемых предметных результатов обучения.

1. Владение теоретическими знаниями о правильном изображении фигуры человека и владение приемами выразительности при работе с натуры над набросками и зарисовками фигуры человека, используя разнообразные графические материалы;
2. Умение характеризовать сюжетно-тематическую картину как обобщенный и целостный образ, как результат наблюдений и размышлений художника над жизнью;
3. Объяснять понятия «тема», «содержание», «сюжет» в произведениях станковой живописи;
4. Владение изобразительным и композиционным навыками в процессе работы над эскизом;
5. Уметь перечислять и характеризовать основные жанры сюжетно- тематической картины;
6. Уметь характеризовать исторический жанр как идейное и образное выражение значительных событий в истории общества, как воплощение его мировоззренческих позиций и идеалов;
7. Узнавать и характеризовать несколько классических произведений и называть имена великих русских живописи;
8. Иметь творческий опыт по разработке и созданию изобразительного образа на выбранный сюжет;
9. Иметь творческий опыт создания композиции на основе библейских сюжетов, мифологических сюжетов;
10. Называть имена великих европейских и русских художников;
11. Узнавать и характеризовать произведения великих европейских и русских художников;
12. Использовать художественно-выразительные средства при выполнении сюжетной композиции
13. понимать разницу между реальностью и художественным образом;
14. представлениям об искусстве иллюстрации и творчестве известных иллюстраторов книг. И.Я. Билибин. В.А. Милашевский. В.А. Фаворский, В.Васнецов
15. Иметь опыт художественного иллюстрирования и навыкам работы графическими материалами;
16. Собирать необходимый материал для иллюстрирования (характер одежды героев, характер построек и помещений, характерные детали быта и т.д.);
17. Иметь представления об анималистическом жанре изобразительного искусства и творчестве художников-анималистов;

5. Распределение заданий по уровням сложности

В работе представлены задания различных уровней сложности: базового и повышенного уровней:

- задания базового уровня включены в обязательную часть работы А и представляют собой 12 тестовых заданий с выбором ответа. Они проверяют знание и понимание содержания материала, изучаемого в течение учебного года.
- задания повышенного уровня включены в основную часть В (задания на соответствие понятий и определений)и дополнительную часть С (практическое, творческое задание). Оно требует от

учащихся умения не только составить композицию на заданную тему, но и знания правильной передачи пропорций при изображении фигуры человека, передачи характера человека, его настроения через характер линий, штрихов, пятен.

Распределение заданий по уровню сложности

Уровень сложности заданий	Количество заданий	Максимальный балл
Базовый	12	12
Повышенный	2	13
Итого	14	25

6. Время выполнения варианта работы

На выполнение итоговой работы отводится 40 (в течение одного урока)

7. План варианта КИМ

Обозначение задания в работе	Коды проверяемых умений	Уровень сложности задания (Б – базовый; П – повышенный)	Макс. балл за выполнение задания
А-1	14	Б	1
А-2	5,14,15	Б	1
А-3	7	Б	1
А-4	1	Б	1
А-5	5,6	Б	1
А-6	5,6,17	Б	1
А-7	4	Б	1
А-8	1	Б	1
А-9	10,11	Б	1
А-10	3	Б	1
А-11	2,4	Б	1
А-12	6	Б	1
В-1	7,10,11,14	П	8
С-1	4,8,9,12,13,14,15,16 (в зависимости от выбранного варианта задания)	П	5

8. Материалы и оборудование для проведения итоговой контрольной работы

Дополнительные материалы и оборудование: бланк ответа, простой карандаш, цветные карандаши, ластик, лист А4

9. Условия проведения

Работа проводится в кабинете изобразительно искусства во время, отведенное графиком итоговых контрольных работ

При выполнении работы учащиеся записывают ответы в бланк ответа со штампом школы.

10. Оценка выполнения отдельных заданий и работы в целом

За каждый верный ответ при выполнении заданий с выбором ответа основной части А обучающийся получает 1 балл. Максимальный балл за выполнение заданий части А составляет 12 баллов. Оценка выполнения задания с кратким ответом (часть В) зависит от правильного установления соответствий (максимально 8 баллов) - по одному баллу за каждое верное соответствие. Задание дополнительной части С (выбор одного из трех предложенных вариантов заданий) с практическим заданием творческого характера оценивается по пяти критериям:

1 вариант:

1. Оригинальность идеи
2. Правильное построение композиции
3. Правильное применение правил линейной и воздушной перспективы
4. Умение выделять главное и второстепенное в композиции
5. Передача характера мифологического героя через характер линий, штрихов и пятен

2 вариант:

1. Правильная передача пропорций при изображении фигуры человека

2. Правильное построение композиции
3. Передача характера, настроения литературного героя через характер линий, штрихов и пятен
4. Передача собственного отношения к литературному герою через рисунок
5. Умение выделять главное и второстепенное в композиции

Максимальный балл за выполнение задания части С составляет 5 баллов.

Выполнение обучающимися работы в целом определяется суммарным баллом, полученным ими по результатам выполнения всех заданий работы. Максимальный балл за выполнение всей работы – 25 баллов, за задания базового уровня сложности – 12 баллов, повышенного уровня – 13 баллов.

Схема перевода суммарного первичного балла за выполнение всех заданий итоговой работы в отметку по пятибалльной шкале

Баллы	менее 10	10 - 15	16- 22	23 - 25
Отметка	2	3	4	5

Часть А

(в заданиях предполагается только один правильный ответ)

А 1: В произведениях, какого художника часто можно встретить сказочных героев?

- А) В.И. Баженов,
- Б) Ф.С. Рокотов;
- Г) В. Ван Гог;
- Е) В.М. Васнецов.

А 2: Вид изобразительного искусства, включающий рисунок и основанные на искусстве рисунка печатные изображения:

- а) живопись;
- б) графика;
- в) декоративно-прикладное искусство.

А 3: Найдите известного русского художника, автора картины «Девочка с персиками»



- а) В.Серов
- б) В.Перов
- в) И. Крамской

А 4: Быстрый рисунок, в котором карандаш или кисть художника схватывает то, что ему потом будет необходимо для работы над задуманным произведением: жесты, позы людей, их одежда, интерьеры, улицы города, пейзажи.

- А) Рисунок;
- Б) эстамп;
- В) набросок;
- Г) эскиз

А 5: Жанр изобразительного искусства, посвященный темам войны, битв, походов и эпизодов военной жизни: а) бытовой; б) анималистический; в) батальный;

А 6: В анималистическом жанре изображают:

- а) боевые сражения;
- б) животных;
- в) природу.

А 7: Композиция – это:

- а) построение художественного произведения;
- б) набросок;
- в) контур.

А 8: У взрослого человека размер головы занимает

- а) 1/7 часть роста;
- б) 1/6 часть роста;
- в) 1/8 часть роста;
- г) 1/9 часть роста

А 9: Статуя «Дискобол» создана

- а) Пифагором;
- б) Лисиппом;
- в) Мироном;
- г) Микеланджело

А 10: Построение художественного произведения, обусловленное его содержанием, характером и назначением.

- а) Колорит;
- б) Сюжет;
- в) Композиция;
- г) Перспектива

А 11: Назовите правильную последовательность этапов создания картины?

- достигнута целостность текста и изображения– 1 балл;
- не нарушен баланс масс и цветовых пятен– 1 балл;
- оригинальность замысла – 1 балл;

Максимальный балл за выполнение всех заданий -13 баллов.

13-12 баллов – отметка «5»

11 - 9 баллов – отметка «4»

8 - 6 баллов – отметка «3»

0 – 5 баллов – отметка «2»

Сроки проведения:

Работа выполняется на 3 неделе сентября. Задания не рассматриваются как контрольные.

Инструкция для учителя:

1. Учащиеся знакомятся с содержанием работы самостоятельно.
2. Учащиеся выполняют задания самостоятельно, очередность выполнения в каждой диагностической работе также определяют самостоятельно.
3. Если учащийся не смог выполнить задание до конца (не хватило времени), то учитель может предложить ему закончить выполнение задания в конце этого урока (этого дня). В этом случае учитель указывает в анализе процент учащихся, затративших большее время на выполнение работы.

Часть I

1. Композиция- это...

А. Гармоническое соединение отдельных частей в единое целое

Б. Согласованность отдельных частей единого целого

В. Многообразие форм окружающего мира

2. Какая композиция называется симметричной?

А. Изображение слева подобно изображению справа.

Б. Выверенное чередование.

В. Чувство гармонии.

3. Что такое ритм?

А. Выразительность и гармония.

Б. Чередование изобразительных элементов.

В. Полноправный элемент композиции.

4. Шрифт что это такое?

А. Линейные композиции на плоскости.

Б. Элементы композиции.

В. Буквы, объединенные единым стилем.

5. Плакат – это

А. изобразительная композиция, включающая в себя краткий, активно воздействующий текст.

Б. рекламный щит, размещенный на площади

В. огромное изображение, составленное из различных композиционных элементов

6. К произведениям плоскостного дизайна относятся:

А. открытки, игрушки, ковры

Б. открытки, плакаты, этикетки

В. открытки, обложки книг, картины

7. Стилиевое единство вещей

А. ансамбль

Б. набор

В. перечень

8. Временное господство определённого стиля в какой-либо сфере жизни или культуры.

А. Подражание

Б. Имидж

В. Мода

9. К объектам ландшафтной архитектуры относятся

А. промышленные здания, дороги, мосты

Б. беседки, дорожки, клумбы

10. Практическое задание. Создайте макет плаката (открытки). Материалы: цветные карандаши, фломастеры, гелевые ручки, краски, кисти.

Полугодовая контрольная работа

Условия и порядок выполнения работы. Работа рассчитана на 1 урок (40 мин.)

Структура и содержание работы. Тестовая работа состоит из 21 вопроса. К каждому вопросу даны варианты ответов, из которых ученик должен выбрать один правильный. За каждое правильно выполненное задание – 1 балл. Система оценки выполнения отдельных заданий и работы в целом. Оценка «5» 20-21 балла. Оценка «4» 17-19 баллов Оценка «3» 16-14 баллов

Требования к уровню достижений учащихся

В результате изучения искусства у обучающихся: будут сформированы основы художественной культуры: представления

- о специфике искусства, потребность в художественном творчестве и общении с искусством; начнут развиваться образное мышление, наблюдательность и воображение,
- творческие способности, эстетические чувства, формироваться основы анализа произведения искусства; сформируются основы духовно-нравственных ценностей личности, будет
- проявляться эмоционально-ценностное отношение к миру, художественный вкус; появится способность к реализации творческого потенциала в духовной,
- художественно-продуктивной деятельности, разовьётся трудолюбие, открытость миру, диалогичность; установится осознанное уважение и принятие традиций, форм культурно-исторической,
- социальной и духовной жизни родного края, наполнятся конкретным содержанием понятия «Отечество», «родная земля», «моя семья и род», «мой дом», разовьётся понятие культуры и духовных традиций многонационального народа Российской Федерации

уметь:

- применять художественные материалы (гуашь, акварель, тушь, бумагу, картон и др. материалы) и выразительные средства изобразительных (пластических) искусств в творческой деятельности;
- анализировать содержание, образный художественный язык вещей и зданий, ощущать смысл соразмерности их форм, красоту конструкции и определять средства художественной выразительности (линия, цвет, тон, объем, светотень, перспектива, композиция);
- ориентироваться в основных понятиях: «дизайн», «модуль», «конструкция», «имидж»; использовать приобретенные знания и умения в практической деятельности и повседневной жизни:
- для восприятия и оценки произведений искусства;
- самостоятельной творческой деятельности по проектированию и конструированию, в композиции различных конструктивных искусств (по памяти, воображению), в книжной графике, архитектуре и дизайну.

1. Организация и изображение внутреннего пространства.

- А) Дизайн;
- Б) планировка;
- В) интерьер;
- Г) экстерьер.

2. Сводчатое перекрытие, внутренняя поверхность которого имеет форму шара.

- А) Купол;
- Б) свод;
- В) портал;
- Г) базилика.

3. Архитектурно обрамленный вход в церковь, дворец, театр и т.п.

- А) Арка;
- Б) свод;
- В) портал;
- Г) портик.

4. Криволинейное перекрытие проема в стене или пространства между двумя опорами.

- А) Балка;
 - Б) арка;
 - В) колонна;
 - Г) апсида.
5. Крытый проход, образованный колоннадой и расположенной параллельно колоннаде стеной.
- А) Толос;
 - Б) портик;
 - В) мегарон;
 - Г) лабиринт.
6. Укрепление, созданное для обороны города.
- А) Кремль;
 - Б) крепость;
 - В) замок;
 - Г) цитадель.
7. Капитель – это:
- А) подножие колонны;
 - Б) верхняя выступающая часть антаблемента, предохраняющая стены здания от стекающей воды;
 - В) верхняя часть колонны, на которую опирается антаблемент;
 - Г) вертикальные желобки в стволе колонны.
8. Частями какого архитектурного элемента являются база, капитель, фуст?
- А) Арки;
 - Б) плафона;
 - В) портика;
 - Г) колонны.
9. Картина, составленная из кусочков стекла.
- А) Мозаика;
 - Б) витраж;
 - В) панно;
 - Г) картина.
10. Живопись по сырой штукатурке.
- А) Мозаика;
 - Б) витраж;
 - В) панно;
 - Г) фреска.
11. Монументальная живопись, изображение или узор, который выполнен из цветных камней, смальты, керамических плиток.
- А) Панно;
 - Б) витраж;
 - В) мозаика;
 - Г) фреска.
12. Художественные признаки, свойственные искусству той или иной эпохи.
- А) Стиль;
 - Б) направление;
 - В) жанр;
 - Г) техника.
13. Кому из архитекторов принадлежат сооружения, построенные на Украине, в Петербурге, в Царском Селе и отмеченные характерными чертами русского зодчества (здание Академии наук в Петербурге, Алексеевский дворец в Царском Селе, Смольный институт П.В.Заводского на Украине и др.)?
- А) Ч.Камерону;
 - Б) Д.Кваренги;
 - В) В.Бренна;
 - Г) Д.Трезини.

14. Кто из крупных архитекторов XVIII в., англичанин по происхождению, свои основные творения осуществил в пригородах Петербурга – Царском Селе и Павловске?
- А) Ч.Камерон;
Б) Д.Кваренги;
В) В.Бренна;
Г) Д.Трезини.
15. Кто из русских зодчих, основоположника русского классицизма, оставил после себя такие замечательные произведения, как Сенат в Кремле, старое здание Московского университета, Голицинскую больницу и др.?
- А) В.И.Баженов;
Б) И.Е.Старов;
В) М.Ф.Казаков;
Г) Е.С.Назаров.
16. Кто из русских архитекторов создал проекты реконструкции Московского Кремля, дворцово-паркового ансамбля Царицино, дом Пашкова в Москве, Михайловский замок в Петербурге?
- А) М.Ф.Казаков;
Б) К.И.Росси;
В) И.Е.Старов;
Г) В.И.Баженов.
17. Кто из русских архитекторов, работающих в стиле барокко, создал Смольный монастырь, «Большой дворец» в Петергофе, Екатерининский дворец в Царском Селе, Зимний дворец?
- А) И.Е.Старов;
Б) В.И.Баженов;
В) В.В.Растрелли;
Г) М.Ф.Казаков.
18. В России по проекту архитектора-швейцарца, представителя раннего барокко, было построено здание 12 коллегий (ныне Петербургский университет). Назовите этого архитектора.
- А) Д.Трезини;
Б) Ю.Фельтен;
В) Ч.Камерон;
Г) А.Ринальди.
19. В каком стиле построен Исаакиевский собор в Санкт-Петербурге?
- А) Барокко;
Б) классицизм;
В) модерн;
Г) ампи́р.
20. Кто из русских зодчих построил Таврический дворец, отличающийся исключительной простотой и строгостью внешних форм?
- А) М.Ф.Казаков;
Б) Н.А.Львов;
В) В.П.Стасов;
Г) И.Е.Старов.
21. Назовите архитектора Казанского собора в Петербурге.
- А) А.Н.Воронихин;
Б) А.А.Монферран;
В) А.Д.Захаров;

Итоговая контрольная работа

Творческая работа

1. Назначение КИМ – оценить уровень подготовки учащихся 8 класса по изобразительному искусству. КИМ предназначены для итогового контроля достижения планируемых предметных и метапредметных результатов.

2. Подходы к отбору содержания и структуры КИМ

Подходы к отбору проверяемых элементов и конструированию заданий определялись с учетом требований, и включают в себя требования как к составу искусствоведческих знаний, так и к умениям, которыми должен овладеть учащийся. Принципиально важен был учёт:

- целей художественного образования в основной школе;
- специфики курса изобразительного искусства основной школы;
- ориентация на деятельностный компонент художественного образования.

3. Проверяемые виды деятельности:

1. Основные типы композиций: симметрия и асимметрия. Гармония и контраст, баланс масс и динамическое равновесие, движение, статика. Локальные цвета, сближенность цветов и контраст. История развития плаката, композиция рисунка. Работа в альбомах над линейной композицией работа графическими материалами. уметь создавать композиции из произвольного количества простейших геометрических фигур в теплой и холодной цветовых гаммах. Создание надписи различными видами шрифтов.

2. В мире вещей и зданий, этапы развития и истории архитектуры создания художественного образа, работа живописными материалами. Средства живописи: цвет, колорит, форма, пропорции, соотношение частей, динамика и пластика, объем.

3. Социальное значение дизайна и архитектуры как среды жизни человека архитектурной и градостроительной революции XX века. Радиальная, кольцевая, ассиметричная, прямоугольная планировки создания художественного образа, работа живописными материалами. Выразительные средства живописи: цвет, колорит, форма, пропорции, соотношение частей, динамика и пластика, создание с натуры и по воображению архитектурных образов графическими и цветными материалами работа в стиле коллажа.

4. Роль материалов, фактур и цветовой гаммы, малые архитектурные формы. Законы композиции в одежде. Силуэт, линия, фасон умение выполнять технический рисунок частного дома; знать понятие план дома, условные обозначения плана.

4. Продолжительность работ На выполнение работы отводится 40 минут.

5. Система оценивания отдельных заданий и работы в целом

Творческое задание считается выполненным верно, если выполнены все требования к работе.

1. Соответствие названия и содержания рисунка
2. Оригинальность замысла
3. Выбор цветовой гаммы
4. Раскрытие темы (наполнение содержанием)

Баллы:

0 - рисунок не удовлетворяет данному критерию

1 – рисунок частично удовлетворяет данному критерию

2 – рисунок в полной мере удовлетворяет данному критерию

Шкала оценивания: "5" - 7 - 8 баллов; "4" - 5-6 баллов; "3" - 3-4 балла; "2" - 0-2 балла.

МУЗЫКА

5 класс

Входная контрольная работа

Рекомендуемое время выполнения заданий – 45 минут.

1. (3 балла) Отгадай загадку.



Запиши в ответе одно слово, без кавычек и каких-либо знаков препинания, например композитор. Ответ: _____

2. (3 балла) Прочти слово. Для этого найди в каждом столбце лишнее слово. Выпиши буквы, которые стоят около этих слов. Составь из них слово.



Что это слово означает?

- а) песня, восхваляющая и прославляющая кого-либо или что-либо
- б) устное народное творчество
- в) человек, который пишет музыку
- г) набор параллельных горизонтальных линий, на которых и между которыми записываются ноты

3. (3 балла) «Ала и Лоллий» – сюита, написанная в 1915 г. русским и советским композитором Прокофьевым.

Укажи имя и отчество этого композитора.

- а) Модест Петрович
- б) Александр Сергеевич
- в) Сергей Сергеевич
- г) Николай Андреевич

Укажи его изображение.



а)



б)



в)



г)

4. (4 балла) Используя данную таблицу, расшифруй слова. Отметь те слова, которые связаны с музыкой.

А @	Ж џ	Н \$	Ф Т	Ы 0
Б 0	З ¥	О ≠	Х Δ	Ь Ј
В %	И &	П ⊥	Ц ≈	Э ▪
Г π	Й ×	Р ↗	Ч □	Ю ϕ
Д ⊃	К Υ	С √	Ш о	Я ^
Е *	Л Æ	Т ↓	Щ ∫	
Ё #	М ∩	У ⊂	Ъ ↔	

- а) $\nabla \& \cap \bar{T} \neq \$ \& \wedge$ б) $\square \Psi @ \text{¥}$ в) $\Upsilon @ \$ \downarrow$ г) $\text{¥} \neq \$ \downarrow$

5. (по 2 балла за каждый пункт) «Руслан и Людмила» – опера великого русского композитора. Укажи его имя.

- а) Михаил Иванович Глинка б) Вольфганг Амадей Моцарт
в) Игорь Фёдорович Стравинский г) Георгий Васильевич Свиридов

Укажи действующих лиц этой оперы. Отметь 4 варианта ответа.

- а) Светозар б) Ратмир в) Садко
г) Фарлаф д) Горислава е) Царь Морской

6. (по 2 балла за каждый пункт) Используя алгоритм из стрелок, прочти слово. Движение начинай из клетки с нотой.

Ф	В	Й	К	Е	Г	Д	С	Т	Б	Ф	Р	Ж	Х	Э	В
Т	А	П	Т	Р	О	Д	К	Г	Д	Ж	И	Ф	Г	Д	Ю
С	М	И	Н	У	Г	Л	И	Ы	А	П	Р	О	Я	Ч	Ж
И	Т	О	П	Ь	Б	Ы	Н	Ы	К	Н	Г	Л	Ж	В	Р
М	И	Т	Ю	К	Н	Ы	В	Я	А	П	Р	О	Д	Ц	Н
Ю	Б	Ь	Т	И	М	С	Ч	К	Я	Ф	Ы	Х	З	Щ	Ш
Г	Н	Е	К	У	Ц	Й	Ф	Ы	В	П	А	Р	О	Д	Ж



Запиши в ответе одно слово, без кавычек и каких-либо знаков препинания, в той форме, в которой получилось, например пьесы Ответ: _____

Что это слово означает?

- а) группа древних музыкальных инструментов
б) общее название народных танцев
в) музыкальная композиция, исполняемая в чью-то честь (исполненная для возлюбленной, обычно в вечернее или ночное время и часто под её окном)
г) вид устного народного творчества, героико-патриотические песни-сказания, повествующие о подвигах богатырей и отражающие жизнь Древней Руси

7. (4 балла) Ты знаешь, как называется короткий стихотворный напев матерей, каким они сопровождают действия ребёнка, которые он совершает в самом начале своей жизни?

Например, когда расчесывают волосы, мать приговаривает:

Расти, коса, до пояса,

Не вырони ни волоса,

Расти, косонька, до пят,

Все волосыньки в ряд.

Расти, коса, не путайся,

Маму, дочка, слушайся.

Чтобы узнать название, разгадай ребус.

Л = Ш



Запиши в ответе одно слово, без кавычек и каких-либо знаков препинания, например песня

Ответ: _____

8. (5 баллов) Перед тобой эскиз росписи собора Св. Владимира в Киеве, на котором изображена княгиня, правившая Древнерусским государством с 945 до 960 года после гибели мужа. Согласно летописи, в 945 году её муж, князь Игорь, погибает от рук древлян. Наследнику престола Святославу (их сыну) тогда было только 3 года, поэтому правителем Руси в 945 году стала она и начала мстить древлянам за смерть мужа. Она первая из правителей Руси приняла христианство ещё до крещения Руси.



Укажи её имя.

а) Княгиня Стелла

б) Княгиня Ольга

в) Княгиня Марта

г) Княгиня Надежда

9. (5 баллов) Установи соответствие между названиями музыкальных произведений и их композиторами. Ответ запиши в виде комбинации цифр и букв, без пробелов и каких-либо знаков препинания, цифры должны идти по порядку, например 1б2в3а

1. Опера «Орфей и Эвридика»	А. Алексей Рыбников
2. Постановка «Пер Гюнт»	Б. Кристоф Виллибальд Глюк
3. Мюзикл «Волк и семеро козлят на новый лад»	В. Ричард Чарльз Роджерс
4. Мюзикл «Звуки музыки»	Г. Эдвард Хагеруп Григ

Ответ: _____

10. (5 баллов) На рисунке изображён бразильский народный музыкальный инструмент, имеющий африканское происхождение. Представляет собой два, три или четыре колокольчика без язычков, соединённых металлической изогнутой ручкой. Колокольчики имеют разные размеры, поэтому издаёт звуки разной высоты. Звук извлекается ударами деревянной или металлической палочкой по колокольчикам. Иногда изготавливался из надпиленной скорлупы кокосовых орехов, посаженных на деревянную рукоять. Чтобы узнать его название, разгадай кроссворд. Впиши названия музыкальных инструментов и прочти слово в выделенном столбце.

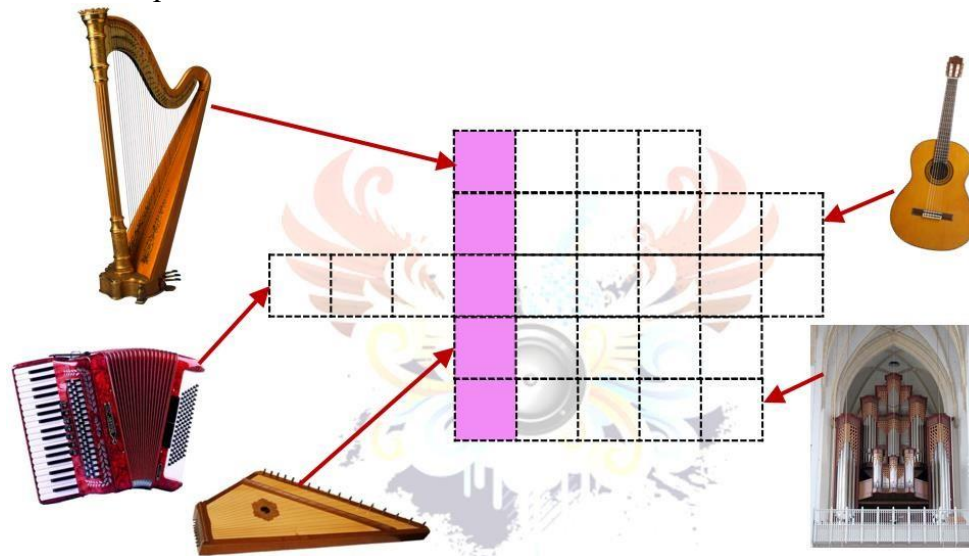

Запиши полученное слово в ответе без кавычек и каких-либо знаков препинания, например лютия. Ответ: _____
Всего 40 баллов.

Итоговая контрольная работа

1. Дополните определение музыки, заполнив пропуски:



Музыка - это искусство звуков, организованных главным образом (1) и (2).

А) 1 - по высоте

Б) 1 - по громкости

В) 2 - в пространстве

Г) 2 - во времени

2. Если вы умеете не только слушать, но и слышать музыку, вы знаете, что музыка может говорить. Сопровождая появление актера в театре, музыка может рассказать о нем то, чего вы не увидите глазами. А о чем не может рассказать музыка?

А) О настроении человека

Б) О чувствах человека

В) О внешности человека

Г) О характере человека

3. Вспомните, какие существуют музыкальные профессии, и среди предложенных вариантов укажите тот, который не относится к миру музыки:

А) Архивариус

Б) Хорист

В) Композитор

Г) Аккомпаниатор

4. Учитель музыки обещает пригласить к следующему уроку руководителя разучивания и исполнения ансамблевой, оркестровой, хоровой и оперной музыки. Как называется профессия этого человека?

А) Дирижер

Б) Концертмейстер

В) Солист

Г) Аккомпаниатор

5. Из предложенных вариантов выберите тот, который, по вашему мнению, является правильным определением музыкального термина

ПЮПИТР

А) Подставка для нот, а также настольная подставка для книг, тетрадей.

Б) Схематическая запись музыки для клавишных, а также некоторых струнных музыкальных инструментов.

В) Сочетание трёх и более музыкальных звуков разной высоты, взятых одновременно.

Г) Медный духовой музыкальный инструмент.

6. Укажите, как называется самый распространенный жанр музыкально-литературного творчества.

А) Либретто

Б) Песня

В) Симфония

Г) Ария

7. Какой из указанных жанров народных песен неразрывно связан с хореографией?

А) Лирические песни

Б) Колыбельные песни

В) Бурлацкие песни

Г) Хоровые песни

8. Русский композитор и дирижёр Николай Андреевич Римский-Корсаков написал оперу, основанную на сказке А. С. Пушкина. Посмотрите на иллюстрацию к сказке и укажите, как называется опера Н. А. Римского-Корсакова.



А) «Сказка о мертвой царевне и семи богатырях»

Б) «Сказка о царе Салтане»

В) «Сказка о рыбаке и рыбке»

Г) «Сказка о золотом петушке»

9. Укажите, как называется большой коллектив музыкантов, совместно исполняющих музыкальные произведения:

А) Квintет

Б) Квартет

В) Оркестр

Г) Хор

10. Вас пригласили играть в школьном квартете. Сколько человек, кроме вас, будут участниками вашего ансамбля?

А) Два

Б) Три

В) Четыре

Г) Пять

11. Послушав, как Женя играет Рахманинова, его учитель сказал, что это произведение нужно играть в другом темпе. Это значит, что играть нужно:

А) с другой скоростью

Б) с другой громкостью

В) выразительнее

Г) в другой тональности

12. О каком инструменте идёт речь?

Относится к духовым язычковым музыкальным инструментам. Он получил распространение среди славянских народов и до наших дней сохранил свой первозданный вид — деревянная тростниковая (камышовая) трубочка с раструбом из рога или бересты.



А) Трещотка

Б) Варган

В) Жалейка

Г) Бубенец

13. Саша увидел в музыкальной энциклопедии изображение музыкального инструмента и решил проверить, знают ли его одноклассники, как называется этот инструмент. Борис сказал, что это аккордеон, но Аня возразила, сказав, что это баян. Когда к ним подошел Вася, он с полной уверенностью заявил, что на рисунке изображена гармонь, причем точно такая же, как у его дедушки. Кто из ребят прав?



А) Борис

Б) Аня

В) Вася

Г) Все ошибаются

14. К каждому инструменту из левого столбца найдите пару в правом столбце:

А	Баян	1	Балалайка
Б	Скрипка	2	Гармонь
В	Бубен	3	Виолончель
Г	Гитара	4	Тамбурин

А) А - 3, Б - 2, В - 4, Г - 1

Б) А - 2, Б - 3, В - 4, Г - 1

В) А - 1, Б - 2, В - 4, Г - 3

Г) А - 1, Б - 3, В - 4, Г - 2

15. Укажите имя композитора по фрагменту его биографии:



Русский композитор, дирижёр, педагог, музыкально-общественный деятель, музыкальный журналист. Считается одним из величайших композиторов в истории музыки. Автор более 80 произведений, в том числе десяти опер и трёх балетов. Его концерты и другие произведения для фортепиано, семь симфоний, четыре сюиты, программная симфоническая музыка, балеты «Лебединое озеро», «Спящая красавица», «Щелкунчик», более 100 романсов представляют чрезвычайно ценный вклад в мировую музыкальную культуру.

1. (3 балла) Прочти песенку-приговорку. Такие небольшие стишки и песенки позволяют в игровой форме побудить ребёнка к действию, одновременно производя массаж, физические упражнения. Также помогают привить ребёнку навыки гигиены, порядка, развить мелкую моторику и эмоциональную сферу. Чтобы узнать название этих песенок и стишков, используй таблицу и подсказку, данную ниже.

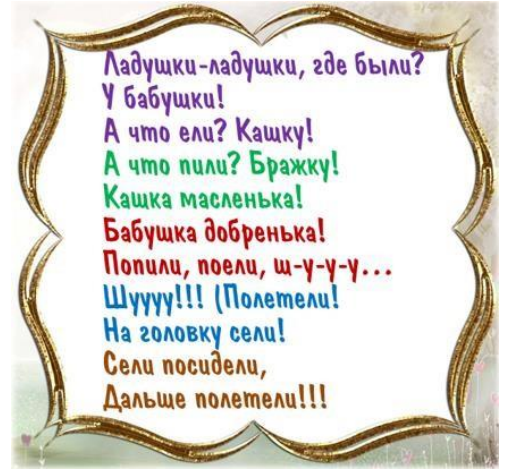

А	@	Ж	Ψ	Н	\$	Ф	Т	Ы	◇
Б	∅	З	¥	О	≠	Х	Δ	Ь	∫
В	%	И	&	П	◀	Ц	≈	Э	▪
Г	⌘	Й	✕	Р	↗	Ч	□	Ю	¢
Д	⊠	К	Υ	С	↘	Ш	○	Я	^
Е	*	Л	Æ	Т	↓	Щ	≡		
Ё	#	М	∩	У	↖	Ъ	↔		

◀≠↓*○Υ@

Запиши в ответе только одно полученное слово в единственном числе, без кавычек и каких-либо знаков препинания, например песня Ответ: _____

2. (3 балла) «Богатырская» симфония была написана в 1875 году российским композитором. Укажи его портрет.



а)



б)



в)



г)

3. (3 балла) Отгадай загадку.



Запиши в ответе только одно слово-отгадку во множественном числе, без кавычек и каких-либо знаков препинания, например музыканты Ответ: _____

4. (4 балла) Используя предложенные 2 таблицы, расшифруй слова. Отметь те, которые связаны с музыкой.

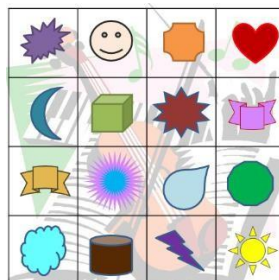

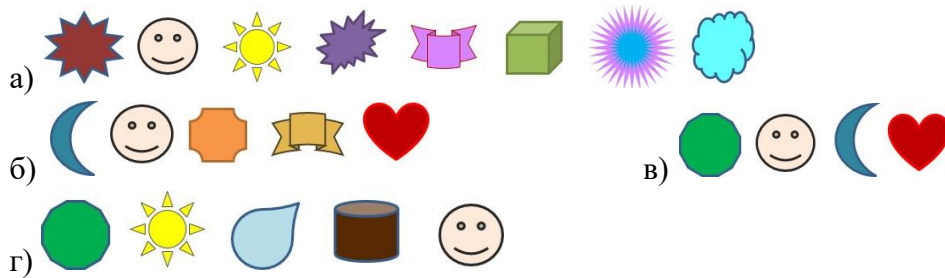

5. (4 балла) Найди выход из лабиринта. На пути к выходу собери все буквы по порядку. Прочти полученный музыкальный термин.

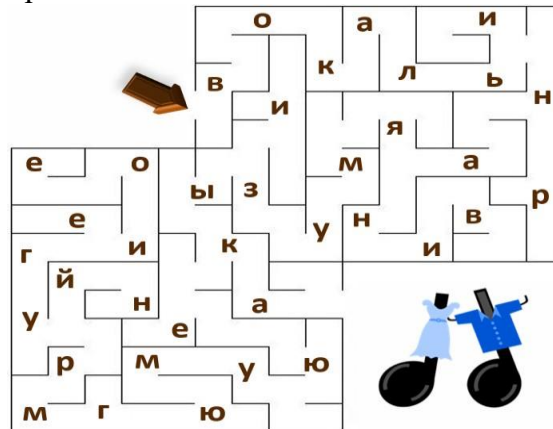

Что он означает?

- а) живопись по сырой штукатурке, одна из техник стеновых росписей
 б) устное народное творчество
 в) музыка, в которой голос главенствует или равноправен с инструментами
 г) вид сценического искусства; спектакль, содержание которого воплощается в музыкально-хореографических образах
6. (по 2 балла за каждый пункт) «Пер Гюнт» – пьеса Генрика Ибсена в пяти действиях. Генрик Юхан Ибсен – норвежский драматург. Укажи изображение этого драматурга.

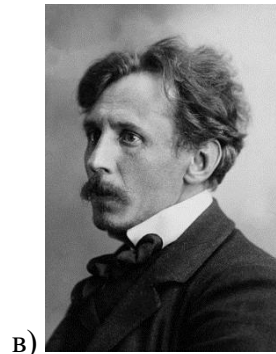
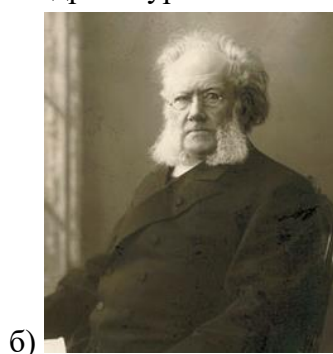

В пьесе «Пер Гюнт» персонажи представлены уродливыми и злобными существами, крестьяне – жестокими и грубыми людьми. В Норвегии и Дании пьеса была воспринята весьма негативно. Х. К. Андерсен, к примеру, назвал произведение совершенно бессмысленным. Со временем началось переосмысление пьесы. Этому в немалой степени способствовала музыка Эдварда Грига, написанная к постановке «Пера Гюнта», а позже пьеса приобрела мировую известность как самостоятельное музыкальное произведение.

Укажи действующих лиц этой пьесы. Отметь 4 варианта ответа.

- а) Анитра б) Ингрид в) Пер г) Варлаам д) Садко е) Сольвейг

7. (по 2 балла за каждый пункт) «Рассвет на Москве-реке» – это вступление к известной опере. Используя данную подсказку, запиши название оперы.

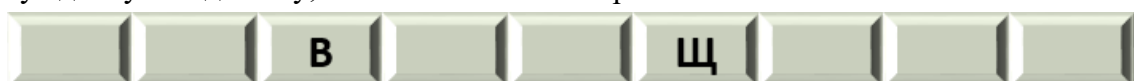

Запиши в ответе только одно слово (название), без кавычек и каких-либо знаков препинания, например Снегурочка Ответ: _____

Укажи имя композитора этой оперы.

- а) Фредерик Франсуа Шопен б) Франц Петер Шуберт
 в) Модест Петрович Мусоргский г) Альфред Гарриевич Шнитке

8. (5 баллов) Балет – это ...

- а) вид сценического искусства; спектакль, содержание которого воплощается в музыкально-хореографических образах
 б) музыкально-театральный сценический жанр, произведение и представление, сочетающее в себе музыкальное, драматическое, хореографическое и оперное искусство
 в) песня, восхваляющая и прославляющая кого-либо или что-либо
 г) музыкальная композиция, исполняемая в чью-то честь (исполненная для возлюбленной, обычно в вечернее или ночное время и часто под её окном)
 Чтобы узнать, как называется наука о балете, разгадай ребус.



Запиши в ответе только одно полученное слово в именительном падеже, без кавычек и каких-либо знаков препинания, например пьеса Ответ: _____

9. (5 баллов) На рисунке изображён Жак *** – французский композитор, театральный дирижёр и виолончелист, основоположник и наиболее яркий представитель французской оперетты. Оперетты его остроумные и жизнерадостные, наполненные красочной музыкой, были чрезвычайно популярны во всей Европе. Они являются центром всего его творчества, лучшие из них ставятся по сей день.



а

Чтобы узнать его фамилию, впиши имена композиторов. Выпиши буквы, которые стоят в указанных клетках, и прочти фамилию основоположника этого жанра.

1	2	3	4	5	6	7	8	9	10	11	12	13	14	15	16	17	18	19	20	21	22	23	24	25	26

4	13	13	15	24	1	18	19

Запиши в ответе только фамилию, без кавычек и каких-либо знаков препинания, например Шопен Ответ: _____

10. (5 баллов) На рисунке изображён западноафриканский барабан. Играют на нём руками. Обычно изготавливается из цельного куска дерева твёрдой породы. В качестве мембраны используется чаще всего шкура козы или антилопы, реже – коровья. Встречаются высотой от полуметра до метра с небольшим. Звук зависит от того, насколько близко к краю (или центру) мембраны нанесён удар. Чтобы узнать его название, разгадай кроссворд. Впиши названия музыкальных инструментов и прочти слово в выделенном столбце. Обрати внимание, что одна буква уже известна.

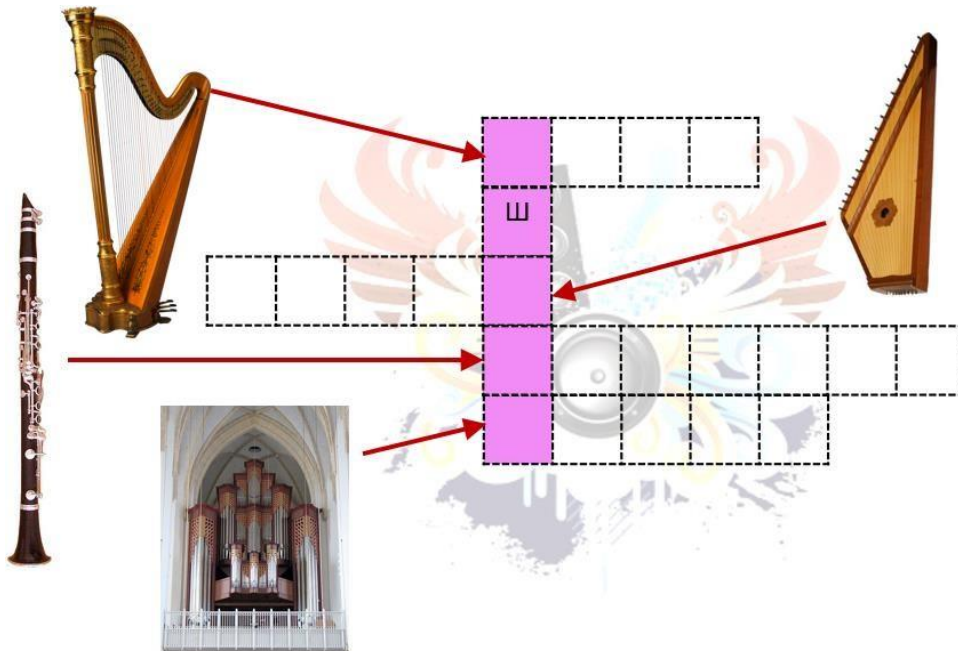

Запиши в ответе только одно полученное название, без кавычек и каких-либо знаков препинания, например флейта Ответ: _____
Всего 40 баллов.

Итоговая контрольная работа

- Укажите, как называется вид многоголосия, которое основано на одновременном сочетании двух и более самостоятельных мелодий:

А) Полифония	Б) Какофония
В) Монофония	Г) Гармония
- Определите, о каком музыкальном периоде идет речь ниже:
«Композиторы этого периода старались с помощью музыкальных средств выразить глубину и богатство внутреннего мира человека. Музыка становится более рельефной, индивидуальной. Получают развитие песенные жанры, в том числе баллада».

А) Романтизм	Б) Барокко
В) Классицизм	Г) Модернизм
- Укажите название вокального цикла, написанного австрийским композитором Густавом Малером на стихи из сборника немецких народных песен:

А) «Волшебный рог мальчика»	Б) «Греческая лирика»
В) «Прекрасная мельничиха»	Г) «Зимний путь»
- Укажите, как называется литературная основа большого вокального сочинения, например, оперы, балета, мюзикла:

А) Либретто	Б) Оперетта
В) Кантата	Г) Оратория
- Укажите, как называется род музыкально-драматического произведения, основанный на синтезе слова, сценического действия и музыки:

А) Вокализ	Б) Кантата
В) Опера	Г) Симфония

6. Среди предложенных вариантов выберите названия опер Н. Римского-Корсакова:



А) «Пиковая дама»

Б) «Садко»

В) «Снегурочка»

Г) «Жизнь за царя»

7. В основу замысла этого балета лёг сон композитора Игоря Стравинского, в котором он увидел древний ритуал — молодая девушка в окружении старцев танцует до изнеможения, чтобы пробудить весну, и погибает. Спустя годы балет стал одним из 27 музыкальных произведений, записанных на золотой пластинке «Вояджера» — первой фонограммы, отправленной за пределы солнечной системы для внеземных цивилизаций. Укажите название балета, о котором идет речь.

А) «Спящая красавица»

Б) «Трагедия Саломеи»

В) «Весна священная»

Г) «Лебединое озеро»

8. Среди предложенных вариантов выберите фамилию великого французского композитора:

А) Штраус

Б) Россини

В) Верди

Г) Бизе

9. Из предложенных вариантов укажите тот, который не является названием танца:

А) Менуэт

Б) Нонет

В) Вальс

Г) Полонез

10. По приведенной характеристике и краткой исторической справке определите название польского народного танца.

Музыкальный размер — 3/4 или 3/8, темп быстрый. Частые резкие акценты, смещающиеся на вторую, а иногда и на третью долю такта. В XVII веке этот танец вошел в цикл польских крестьянских танцев. В XIX веке получил распространение как бальный танец в странах Европы.



А) Танок

Б) Мазурка

В) Кадриль

Г) Полонез

11. На рисунке изображен эскиз костюма к одноактному балету Игоря Стравинского, написанного по мотивам русских народных сказок. Укажите название этого балета.



А) «Послеполуденный отдых фавна»

Б) «Нарцисс»

В) «Жар-птица»

Г) «Жизель»

12. «Борис Годунов» — опера, созданная по мотивам одноименной трагедии А.С. Пушкина. Автором либретто и музыки стал великий русский композитор. Укажите его имя.

А) Николай Римский-Корсаков

Б) Модест Мусоргский

В) Петр Чайковский

Г) Александр Бородин

13. Соотнесите музыкальные термины и их определения

А	Прелюдия	1	Распространившееся с начала XIX века название пьес лирического, мечтательного характера.
Б	Этюд	2	Часть симфонии, сонаты, квартета или само-стоятельная музыкальная пьеса в живом, стремительном темпе, с острохарактерными ритмическими и гармоническими оборотами, в трёхдольном размере.
В	Скерцо	3	Инструментальная пьеса, как правило, небольшого объёма, основанная на частом применении какого-либо трудного приёма исполнения и предназначенная для усо-вершенствования техники исполнителя.
Г	Ноктюрн	4	Короткое музыкальное произведение, не имеющее строгой формы.

А) А - 2, Б - 1, В - 4, Г - 3

Б) А - 1, Б - 3, В - 2, Г - 4

В) А - 1, Б - 3, В - 4, Г - 2

Г) А - 4, Б - 3, В - 2, Г - 1

14. Приехав погостить к бабушке, Коля отыскал на чердаке небольшой клавишно-ударный музыкальный инструмент, внешне похожий на пианино. Когда Коля попробовал сыграть на нем, он удивился тому, что звучание этого инструмента было похоже скорее на хор маленьких колокольчиков, чем на пианино, которое стоит у него дома. Укажите, какой музыкальный инструмент стоит на чердаке у Колиной бабушки.



А) Пианика

Б) Челеста

В) Орган

Г) Клавесин

15. Укажите имя композитора по фрагменту его биографии:



Российский композитор, учёный — химик и медик. Участник «Могучей кучки». Основоположник русского эпического симфонизма. Наиболее значительным его произведением по праву признаётся опера «Князь Игорь», являющаяся образцом национального героического эпоса в музыке. А написанная композитором в 1876 году Вторая («Богатырская») симфония считается вершиной русского и мирового эпического симфонизма.

1. (3 балла) Как называется танец, хождение под музыку, с разными приёмами, телодвижениями? Если забыл, воспользуйся подсказкой. Используя 2 предложенные таблицы, расшифруй слово.

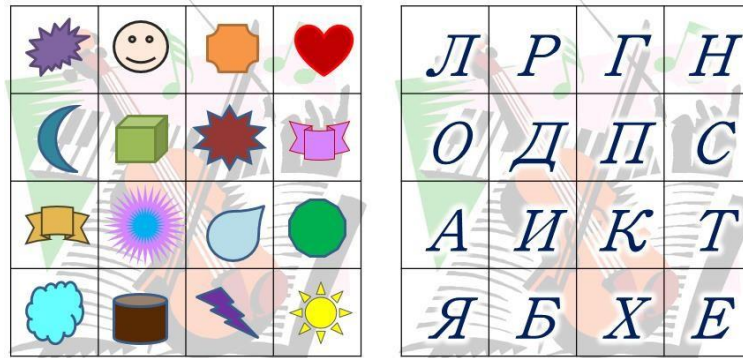

Запиши в ответе только одно полученное слово, без кавычек и каких-либо знаков препинания, например танец Ответ: _____

2. (3 балла) Если собрать пазл, получится медный духовой музыкальный инструмент.



Укажи его название.

Запиши в ответе только одно полученное слово, без кавычек и каких-либо знаков препинания, например гитара (подсказка: в названии 8 букв) Ответ: _____

3. (3 балла) Кому из представленных композиторов принадлежит эта подпись?



а)



б)



в)



г)

4. (по 2 балла за каждый пункт) Укажи автора пьесы «Избушка на курьих ножках (Баба-Яга)». Это великий русский композитор, член «Могучей кучки».

а) Модест Петрович Мусоргский

б) Пётр Ильич Чайковский

в) Николай Андреевич Римский-Корсаков

г) Ференц Лист

Укажи ещё 2 его произведения.

а) опера «Борис Годунов»

б) опера «Жизнь за царя»

в) опера «Садко»

г) опера «Хованщина»

5. (4 балла) Чтобы узнать название инструментальных пьес, которые были популярны в эпоху Барокко, выполни задание. Найди одинаковые буквы, которые располагаются симметрично относительно оси АБ. Выпиши их в порядке: буква из первой строки, из второй, из третьей и т. д.

6	5	4	3	2	1	А	1	2	3	4	5	6
Й	Ч	Ц	У	К	Е	Н	Г	Ш	Щ	Ч	З	
Х	Ъ	Ф	Ы	А	В	А	А	П	Р	О	Л	
Д	Ж	К	Э	Я	Ч	С	М	И	К	Т	Ь	
О	Б	Ю	Й	Ц	У	К	Е	Н	Г	Ш	О	
Щ	З	Х	Н	Ъ	Ф	Ы	Г	Н	А	П	Р	
О	Л	Д	Ж	Э	А	А	С	М	И	Т	Ь	

Запиши в ответе только одно полученное слово, без кавычек и каких-либо знаков препинания, например пьеса Ответ: _____

6. (4 балла) Разгадай ребус и узнай название цикла коротких фортепианных пьес, которые были написаны между 1915 и 1917 годами. Укажи имя их автора.



а) Модест Петрович Мусоргский

б) Фредерик Франсуа Шопен

в) Сергей Сергеевич Прокофьев

г) Франц Петер Шуберт

7. (по 2 балла за каждый пункт) Найди в таблице 8 букв среди чисел. Составь из всех них слово, связанное с музыкой.

А	1	5	9	7	8	6	3	1	2	0	4	5	6	7	Е	9
6	2	1	4	3	5	7	8	А	9	1	5	3	7	9	3	1
7	5	3	6	К	7	9	1	2	3	9	7	5	П	0	7	9
1	4	7	3	6	9	8	5	2	1	3	2	6	5	4	7	8
9	7	Л	0	3	2	1	6	А	5	4	9	8	Л	9	0	9
5	1	2	3	7	8	6	9	4	3	0	1	5	6	3	1	5

Запиши в ответе только одно полученное слово, без кавычек и каких-либо знаков препинания, например пьеса Ответ: _____

Что означает это слово?

а) пение (как правило, хоровое) без инструментального сопровождения

б) клавишно-духовой музыкальный инструмент, самый крупногабаритный вид музыкальных инструментов

в) учебная дисциплина, предназначенная для развития музыкального слуха и музыкальной памяти

г) жанр в литературе, живописи, музыке и в театре, поэтизирующий мирную и простую сельскую жизнь

8. (5 баллов) Так называется бразильский музыкальный жанр африканского происхождения, считающийся одним из основных проявлений национальной культуры Бразилии. Гармонично соединяет музыку, пение и танец. Включает различные ритмы специфических ударных инструментов, придающих оригинальное звучание. Исполняется в очень быстром темпе 50-52 такта в минуту. Чтобы узнать название, выпиши указанные буквы из фамилий изображённых композиторов.



3



2



1



1



2

Запиши в ответе одно полученное слово, без кавычек и каких-либо знаков препинания, например полька Ответ: _____

9. (5 баллов) Это музыкальное сочинение первоначально было написано для фортепиано (1839 г.), затем оркестровано (1856 г.). Является одним из самых значительных, известных и исполняемых произведений этого композитора. Чтобы узнать название этого произведения, найди выход из лабиринта. На пути к выходу собери все буквы по порядку. Прочти название.

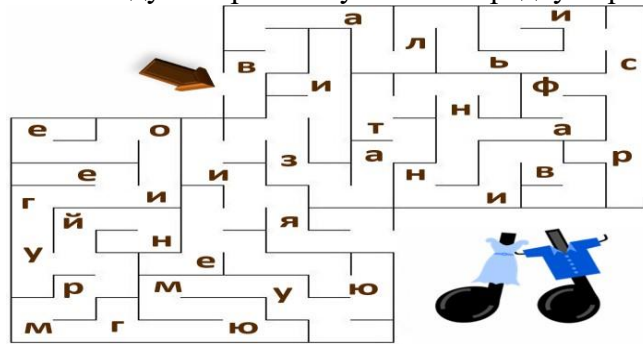

Запиши в ответе только фамилию композитора, без кавычек и каких-либо знаков препинания, например Свиридов Ответ: _____

Укажи ещё 2 его произведения.

- а) балет «Щелкунчик»
- б) опера «Жизнь за царя»
- в) опера «Руслан и Людмила»
- г) опера «Хованщина»

10. (5 баллов) На рисунке изображён струнный смычковый музыкальный инструмент. Близок виолончели по размеру и способу звукоизвлечения, но, как и гитара, имеет шесть струн и лады на грифе. Чтобы узнать его название, впиши названия музыкальных инструментов. Выпиши буквы, которые стоят в указанных клетках. Обрати внимание, что одна буква уже известна.

1	2	3	4	5	6	7	8	9	10	11	12	13	14	15	16	17	18	19	20	21	22	23	24	25	26	27

11	19	25	14	16	Ж	24	5	8	14

Запиши в ответе одно полученное слово, без кавычек и каких-либо знаков препинания, например флейта Ответ: _____

Всего 40 баллов.

Итоговая контрольная работа

1. Как в музыке называют чередование и соотношение различных музыкальных длительностей и акцентов?

- А) Тональность
- Б) Темп
- В) Ритм
- Г) Метр

2. Как называется оттенок звука одного и того же тона на различных голосах или инструментах?
 А) Лад
 Б) Тембр
 В) Обертон
 Г) Тон
3. Укажите, как называется форма полифонического произведения, в котором начальная тема проводится поочерёдно в нескольких голосах. Название этой формы происходит от немецкого слова, обозначающего слово «бег».
 А) Рондо
 Б) Канон
 В) Симфония
 Г) Фуга
4. В словаре Брокгауза-Ефрона это музыкальное понятие было определено как «певучее последование звуков, принадлежащих к какой-нибудь гамме или ладу». Позднее отечественные музыковеды дали такое определение — «одноголосно выраженная музыкальная мысль». Укажите, о чем идет речь?
 А) Ритмическая структура
 Б) Тональность
 В) Гармония
 Г) Мелодия
5. Кто из указанных композиторов не входил в творческое содружество, известное под названием «Могучая кучка»?
 А) И. Стравинский
 Б) М. Мусоргский
 В) Н. Римский-Корсаков
 Г) А. Бородин
6. Укажите имя древнегреческой богини согласия, которое сегодня используется для обозначения области выразительных средств музыки, основанной на закономерном объединении тонов в созвучия и на связи созвучий в их последовательном движении:
 А) Мельпомена
 Б) Гармония
 В) Ариадна
 Г) Терпсихора
7. Дополните утверждение:
Народные испанские мотивы можно услышать в произведении _____(1), которое сочинил _____(2).
 А) 1 - «Аида»
 Б) 1 - «Болеро»
 В) 2 - М. Равель
 Г) 2 - Дж. Верди
8. Ребята из школьного ансамбля пригласили вас играть вместе с ними. Они попросили вас привести с собой друга, потому что для репертуара, который они хотят исполнять, нужен октет. Сколько ребят сейчас играет в школьном ансамбле?
 А) Пять
 Б) Шесть
 В) Семь
 Г) Восемь
9. Укажите, какой музыкальный размер является характерным для таких танцев, как вальс, мазурка и полонез:
 А) 3/4
 Б) 4/4
 В) 5/6
 Г) 6/8
10. Оркестровая интермедия «Полёт шмеля», написанная Николаем Римским-Корсаковым, является одним из самых узнаваемых музыкальных произведений. Множество музыкантов установили рекорды скоростной игры, исполняя именно это произведение. Укажите для какой оперы была написана интермедия «Полёт шмеля».



- А) «Кашей Бессмертный»
 Б) «Сказка о царе Салтане»
 В) «Золотой петушок»
 Г) «Сказание о невидимом граде Китеже и девице Февронии»

11. Определите, о каком произведении идет речь ниже, и укажите имя композитора:

Считая это произведение лишь музыкальной шуткой, композитор запретил издавать его при своей жизни, не желая прослыть автором «несерьёзной» музыки. Единственная часть сюиты, которую автор разрешил издавать и исполнять — пьеса «Лебедь» для виолончели и фортепиано: ещё при жизни композитора она прочно вошла в репертуар виолончелистов.



- А) «Карнавал животных»
- Б) «Экзотические птицы»
- В) К. Сен-Санс
- Г) О. Мессиа́н

12. Начало симфонии No 5 Л. Бетховена вырастает из короткого мотива, состоящего из четырех нот. Этот мотив получил свое собственное название. Укажите, какое именно.

- А) «Мотив жизни»
- Б) «Мотив судьбы»
- В) «Мотив любви»
- Г) «Мотив смерти»

13. Укажите название оперы Рихарда Вагнера, центральный конфликт которой основан на характерной для раннего Средневековья встрече христианского мировоззрения и сохранявшегося язычества, а также на эпосе Вольфрама фон Эшенбаха «Парцифаль», «Немецких сказаниях» братьев Гримм и средневековом романе о рыцаре-лебедь.



- А) «Летучий голландец»
- Б) «Тристан и Изольда»
- В) «Лоэнгрин»
- Г) «Парсифаль»

14. Соотнесите названия музыкальных темпов на итальянском языке с их обозначением на русском языке:

А	grave	1	скорый темп (буквально: «весело»)
Б	adagio	2	быстро, живо
В	allegro	3	очень медленно, значительно, торжественно, тяжело

Г	vivo	4	медленно, спокойно
---	------	---	--------------------

А) А - 2, Б - 4, В - 3, Г - 1

Б) А - 1, Б - 2, В - 4, Г - 3

В) А - 3, Б - 2, В - 4, Г - 1

Г) А - 3, Б - 4, В - 1, Г - 2

15. Укажите имя композитора по фрагменту его биографии:

Французский композитор, органист, музыкальный теоретик, педагог, орнитолог. Его творчество представляет самостоятельную, независимую от каких-либо школ и направлений область современной музыки. Сформулировал собственные новые и сложные композиционные принципы. В его сочинениях нашли отражение теологические идеи и искания, изучение традиций неевропейских культур — индийской, японской, латиноамериканской, а также увлечение орнитологией, особенно изучение голосов птиц.

8

класс

Входная контрольная работа

Рекомендуемое время выполнения заданий – 50 минут.

1. (3 балла) На рисунке изображён популярный белорусский народный танец. Он относится к группе танцев, подражающих движениям птиц. Имел и другие названия («Паулючок», «Антошка») в зависимости от названий припевок к нему. Чтобы расшифровать название этого танца, используй 2 предложенные таблицы.

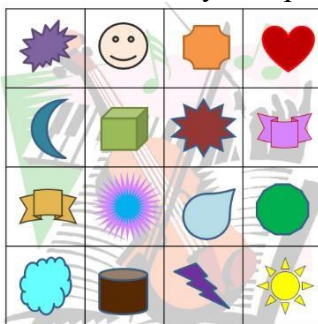

Л	Р	Ч	Н
О	Д	П	Ж
А	И	К	Т
Ы	Б	Х	Е

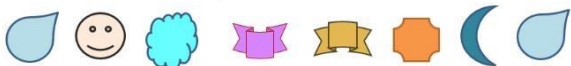

Запиши в ответе только одно слово, без кавычек и каких-либо знаков препинания, например вальс. Ответ: _____

2. (3 балла) Если собрать пазл, получится щипковый струнный музыкальный инструмент.



Укажи его название.

Запиши в ответе только одно слово, без кавычек и каких-либо знаков препинания, например баян. Ответ: _____

3. (3 балла) Кому из представленных композиторов принадлежит эта подпись?

Л. Чайковский



а)



б)



в)



г)

4. (по 2 балла за каждый пункт) Разгадай ребус и узнай многозначный музыкальный и литературный термин.

Б = А ~~Q~~



Запиши в ответе только одно слово, без кавычек и каких-либо знаков препинания, например песня

Ответ: _____

Что это слово означает в наиболее распространённом значении?

- а) вид сценического искусства; спектакль, содержание которого воплощается в музыкально-хореографических образах
- б) народное творчество, чаще всего устное
- в) музыкальное произведение для оркестра; как правило, пишутся для большого оркестра смешанного состава (симфонического)
- г) небольшое музыкальное сочинение для голоса в сопровождении инструмента, написанное на стихи лирического содержания

5. (по 2 балла за каждый пункт) Найди выход из лабиринта. На пути к выходу собери все буквы по порядку. У тебя получится музыкальный термин.

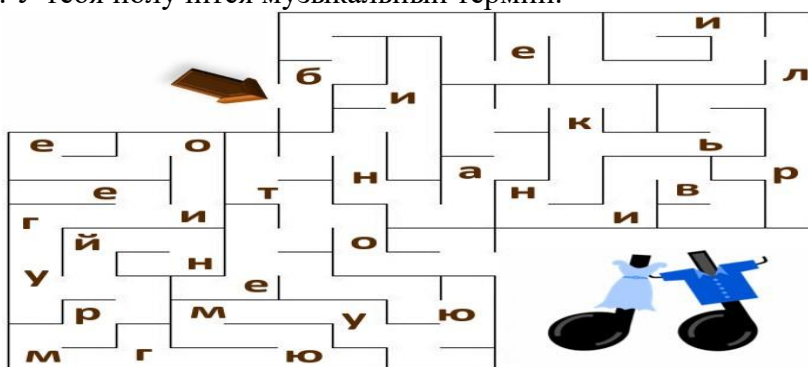

Запиши в ответе только одно полученное слово, без кавычек и каких-либо знаков препинания, например песня Ответ: _____

Что это слово означает?

- а) главная тема, определённый музыкальный материал, неоднократно возвращающийся на протяжении произведения
- б) небольшое музыкальное сочинение для голоса в сопровождении инструмента, написанное на стихи лирического содержания
- в) техника виртуозного пения, которая характеризуется плавностью перехода от звука к звуку, красивой и насыщенной окраской звука, выровненностью голоса во всех регистрах
- г) вид сценического искусства; спектакль, содержание которого воплощается в музыкально-хореографических образах

6. (по 2 балла за каждый пункт) Найди в таблице среди чисел 11 букв. Составь из них название оперы.

А	1	5	9	7	8	Н	3	1	2	0	4	5	6	7	У	9
6	2	1	4	3	5	7	8	С	9	1	5	3	7	9	3	1
7	5	3	6	И	7	9	1	2	3	9	7	5	В	0	7	9
1	4	7	3	6	9	8	5	2	1	3	И	6	5	4	7	8
9	7	С	0	3	2	1	6	Н	5	4	9	8	А	9	0	Н
5	1	2	3	7	8	6	9	4	3	0	1	5	6	3	1	5

Укажи композитора этой оперы.

- а) Николай Андреевич Римский-Корсаков б) Михаил Иванович Глинка
 в) Вольфганг Амадей Моцарт г) Фредерик Франсуа Шопен

Укажи ещё одно название этой оперы.

- а) «Жизнь за царя» б) «Садко»
 в) «Руслан и Людмила» г) «Сказка о царе Салтане»

7. (4 балла) Прочти слово. Для этого найди в каждом столбце лишнее слово. Выпиши буквы, которые стоят около этих слов. Составь из них слово.



Запиши в ответе только одно полученное слово, без кавычек и каких-либо знаков препинания, например песня

Ответ: _____

8. (5 баллов) По координатам выпиши буквы. Прочти название оперы.

	А	В	С	Д	Е	Ф
1	Э	С	К	Р	В	У
2	Д	Н	Х	Ы	Ю	З
3	Ё	Я	Б	Н	Л	Щ
4	Ь	Ф	М	Ц	А	Е
5	Ж	Г	Т	И	Ч	О

С1 В2 В3 F2 А4
D5 В5 F5 D1 А4

Укажи имя композитора этой оперы.

- а) Николай Андреевич Римский-Корсаков б) Цезарь Антонович Кюи
 в) Франц Петер Шуберт г) Александр Порфирьевич Бородин

Укажи действующих лиц в этой опере. Отметь 4 варианта ответа.

- а) Борис Годунов б) Ярославна в) Антонида
 г) Кончак д) Владимир Игоревич е) Владимир Ярославич

9. (5 баллов) На рисунке изображён приём игры на смычковых струнных музыкальных инструментах, когда звук извлекается не смычком, а щипком струны, отчего звук становится отрывистым и более тихим, чем при игре смычком. В нотах переход на такой приём обозначается *pizz.*, прекращение такой игры – *arco* («смычок»). Также так называют иногда музыкальное произведение, которое исполняется этим приёмом.



Чтобы узнать название этого приёма, найди в таблице фамилии представленных композиторов.

Из оставшихся букв нужно собрать слово в таком порядке: буква из 1-го столбца, затем буква из 3-го столбца, затем из 5-го, из 7-го, из 9-го, из 11-го, из 12-го, из 14-го и последняя буква из 15-го столбца.



Ч	А	Й	К	Г	А	К	Ю	М	О	Р	Т	О	Д	О
М	У	В	О	Ц	Й	Д	И	И	Ц	А	А	В	Я	Л
П	С	С	К	И	Й	Н	М	С	К	И	Й	К	О	Р
Ш	О	Р	Г	И	Й	Ц	И	Ю	Л	К	И	Н	А	С
О	Н	И	С	К	О	М	Р	К	Г	Г	Л	К	К	О
П	Е	Д	А	Р	Г	Ы	Ж	С	К	И	Й	А	Т	В

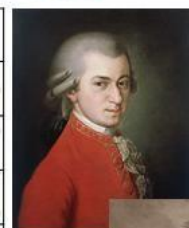

Запиши в ответе только одно полученное слово, без кавычек и каких-либо знаков препинания, например смычок Ответ: _____





10. (5 баллов) Беримбау – однострунный ударный музыкальный инструмент, родом из Бразилии. Происхождение беримбау до конца не установлено, но наиболее вероятно он имеет африканские корни. Беримбау состоит:



- из резонирующей тыквы;
- струны;
- палки, на которую натягивают струну;
- камня или монеты, которые прижимают к струне для изменения звука;
- плетёной корзинки, которая издаёт дополнительный звук при игре;
- палочки, которой извлекают звук.



Существует 3 вида беримбау, различающихся по тону: низкий тон, средний тон и высокий тон. Чтобы узнать их названия, впиши названия изображённых музыкальных инструментов. И по буквам, которые стоят в указанных клетках, прочти искомые названия.

																								
1	2	3	4	5	6	7	8	9	10	11	12	13	14	15	16	17	18	19	20	21	22	23	24	25

Запиши в ответе только полученные названия одним словом, без кавычек и каких-либо знаков препинания, например баян

Низкий тон:

13	2	21	1	14
----	---	----	---	----

Средний тон:

8	23	6	17	2
---	----	---	----	---

Высокий тон:

Ответ: _____

Всего 40 баллов.

Ответ: _____

Ответ: _____

ТЕХНОЛОГИЯ

5 класс

Входная контрольная работа по технологии (мальчики)

Задание 1 Ответь на вопросы:

1. - Что же такое древесина?
2. - Из каких частей состоит дерево?
3. - Какие инструменты и приспособления мы применяем для ручной обработки древесины?

Задание 2 «Породы древесины».

Вопрос № 1. На какие группы можно разделить все породы деревьев

1. Листопадные и вечнозеленые
2. Лиственные и хвойные
3. Высокие и низкие
4. Вечнозеленые, травянистые и кустарники
5. Травянистые и кустарники

Вопрос № 2. В каком из вариантов ответа перечислены только хвойные породы?

1. Сосна, ель, каштан, можжевельник
2. Дуб, осина, береза, тополь
3. Кедр, ель, сосна, лиственница
4. Смородина, крыжовник, ананас

Вопрос № 3. В каком из предложенных вариантов ответа перечислены только лиственные породы?

1. Туя, сосна, липа, акация
2. Вяз, банан, кедр, ольха
3. Можжевельник, лиственница, кедр, пихта
4. Тополь, ольха, осина, каштан

Вопрос № 4. В чем заключаются наиболее характерные признаки хвойных пород?

1. Смолистый запах и "полосатая" текстура.
2. "Полосатая" текстура и муаровый блеск.
3. Блеск и капиллярная структура.
4. Недлинные коричневые штрихи по всей поверхности древесины и смолистый запах.

Вопрос № 5 Скажите, к какой группе пород принадлежит изображенный на фотографии фрагмент дерева? Соответствует ли написанное? Да- Нет?



Хвойная порода. Лиственная порода.

Задание 3 «Виды пиломатериалов».

У вас на столах лежат карточки с разным пиломатериалом.

Задание: Найти и подписать название каждого пиломатериала.

Виды пиломатериалов

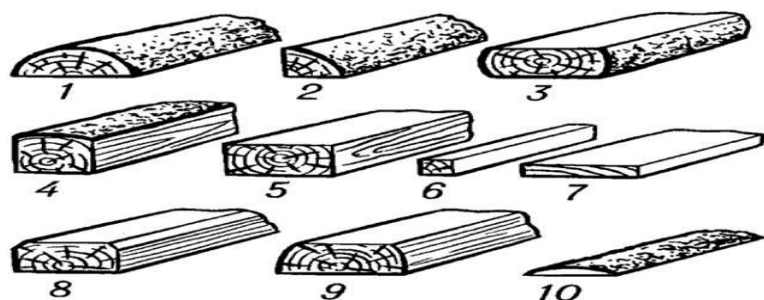

Полугодовая контрольная работа по технологии (мальчики).

1 Вариант

1. Из каких основных трех частей состоят деревья?

- а) листья, крона, сердцевина;
- б) бревно, доска, рейка;
- в) ствол, крона, корни.

2. Рисунок образованный годичными кольцами называется...

- а) эскиз;
- б) текстура;
- в) пиломатериал.

3. Шурупы для соединения различных деталей:

- а) забивают;
- б) завинчивают;
- в) склеивают.

4. Коловорот-это...

- а) инструмент для строгания древесины;
- б) инструмент для сверления древесины;
- в) инструмент для долбления древесины.

5. Из каких основных частей состоит столярный верстак?

- а) крышки и подверстачья;
- б) лотка и клиньев;
- в) крышки и лотка.

6. Какой инструмент применяют для строгания?

- а) шерхебель, рубанок;
- б) ножовка;
- в) дрель.

7. Из каких основных частей состоит рубанок?

- а) рожек, колодка и резец (нож);
- б) рожек, колодка, резец (нож) и клин;
- в) клин, колодка и рожек.

8. Чем оснащается рабочее место ученика в столярной мастерской?

- а) спецодеждой, инструментами, материалами;
- б) столярным верстаком, необходимыми материалами и инструментами;
- в) письменным столом, спецодеждой и материалами.

9. Из какого материала изготавливают изделия в столярной мастерской;

- а) из металла;
- б) из древесины;
- в) из древесины, пластмассы и металла.

10. Какие вы знаете хвойные породы деревьев?

- а) сосна, дуб, осина;
- б) ель, сосна, берёза;
- в) пихта, сосна, ель.

11. По каким признакам различают древесину?

- а) по цвету, запаху, текстуре, и твёрдости;
- б) по цвету ядра, форме заболони, текстуре;
- в) по запаху, годичным кольцам, твёрдости.

12. Какими клеями склеивают детали из древесины?

- а) канцелярским, резиновым и синтетическим клеями;
- б) глютиновым, костным и синтетическим клеями;
- в) глютиновым, казеиновым или синтетическими клеями.

2 Вариант

1. Широкая плоскость пиломатериала:

- а) доска;

- б) брусок;
в) пласть.
- 2. Участок помещения с установленным на нём оборудованием называется...**
- а) рабочим местом;
б) местом для работы;
в) местом для занятий.
- 3. Находясь на рабочем месте необходимо выполнять следующие требования:**
- а) бережно относиться к материалам и инструментам;
б) содержать в чистоте и порядке столярный верстак;
в) содержать в чистоте, бережно относиться к оборудованию и инструменту.
- 4. Что получается из брёвен при продольной распиловке?**
- а) пиломатериалы;
б) брус, кромка;
в) доски.
- 5. Какой бывает древесина по твёрдости?**
- а) твёрдая, сухая;
б) мягкая;
в) твердая и мягкая.
- 6. Из каких частей состоит крышка столярного верстака;**
- а) заготовка, лотка, подверстачья;
б) верстачной доски с отверстиями, лотка, двух зажимов;
в) лотка, двух зажимов и упора.
- 7. На каком разрезе ствола дерева видны полностью годовичные кольца?**
- а) на тангентальном;
б) на поперечном;
в) на продольном.
- 8. Наиболее распространенным сверлом является:**
- а) ложечное;
б) дрель;
в) спиральное.
- 9. Древесина, каких деревьев относится к твёрдым породам?**
- а) ели, осины, липы, ольхи;
б) дуба, сосны, рябины, лиственницы;
в) берёзы, бука, граба, дуба.
- 10. Древесина, каких деревьев относится к мягким породам?**
- а) ели, осины, сосны, липы;
б) дуба, сосны, бука, березы;
в) дуба, берёзы, бука, лиственницы.
- 11. Приспособление, применяемое, для точного пиления реек называется...**
- а) рейсмус;
б) стусло;
в) угольник.
- 12. Как называется кусок древесины, из которого изготавливают детали?**
- а) материал;
б) заготовка;
в) древесина.

Итоговая контрольная работа по технологии (мальчики).

1 вариант

- 1. Как называется профессия рабочего, занятого ручной обработкой древесины?**
- А) столяр;
Б) кузнец;
В) токарь.

2. В предмете «Технология» изучаются:

- А) технологии производства автомобилей;
- Б) технологии создания медицинских инструментов;
- В) технологии преобразования материалов, энергии, информации;
- Г) технологии создания самолётов и космических аппаратов.

3. На какие породы делится древесина?

- А) твердые и хвойные;
- Б) лиственные и хвойные;
- В) хвойные и рыхлые.

4. Какая из пород НЕ является лиственной?

- А) тополь?
- Б) дуб;
- В) лиственница;
- Г) осина.

5. Что такое торец?

- А) широкая плоскость материала;
- Б) поперечная плоскость материала;
- В) линия, образованная пересечением плоскостей.

6. Для чего применяется лущильный станок?

- А) для получения ДВП;
- Б) для получения шпона;
- В) для получения пиломатериала;
- Г) для получения фанеры.

7. Что такое горбыль?

- А) пиломатериал, где ширина более чем две толщины;
- Б) пиломатериал, где ширина не более чем две толщины;
- В) это боковая часть бревна, имеющая одну пропиленную, а другую не пропиленную (полукруглую) поверхность.

8. Чем отличается брус от бруска?

- А) формой пиломатериала;
- Б) цветом пиломатериала;
- В) размером стороны;
- Г) плотностью пиломатериала.

9. Что такое чертёж?

- А) графическое изображение, выполненное от руки с указанием размеров и соблюдением пропорций на глаз;
- Б) графическое изображение, выполненное по правилам черчения с помощью чертёжных инструментов;
- В) объёмное изображение, выполненное от руки.

10. Контур детали на чертежах выполняют:

- А) сплошной тонкой линией;
- Б) штрихпунктирной линией;
- В) сплошной толстой основной линией;
- Г) штриховой линией.

11. Что такое пиление?

- А) образование опилок в процессе работы пилой;
- Б) разрезание древесины на части при помощи пилы;
- В) обработка заготовки по разметке.

12. Как называется приспособление для пиления под углом 45° и 90° ?

- А) циркуль;
- Б) упор;
- В) стусло;

13. Чем отличаются ножовки для продольного и поперечного пиления?

- А) числом зубьев;
- Б) длиной полотна;
- В) формой зубьев;
- Г) толщиной полотна.

14. Какая ножовка должна применяться, если направление среза поперёк волокон?

- А) для поперечного пиления;
- Б) для продольного пиления;
- В) для смешанного пиления.

15. Какой из инструментов НЕ используется для сверления?

- А) коловорот;
- Б) сверло;
- В) дрель;
- Г) отвёртка.

16. Какие основные части имеет гвоздь?

- А) шляпка, стержень, остриё;
- Б) головка, основание, остриё;
- В) головка, стержень, лезвие.

17. Каким правилом необходимо руководствоваться для определения длины гвоздя?

- А) длина гвоздя должна быть 3 толщины соединяемых деталей;
- Б) длина гвоздя должна быть в 2 раза больше толщины соединяемых деталей;
- В) длина гвоздя должна быть в 2 раза меньше толщины соединяемых деталей.

18. Какой инструмент применяется при вытаскивании гвоздей?

- А) шило;
- Б) угольник;
- В) клещи.

19. Какие крепёжные детали применяются для соединения изделий из древесины?

- А) винт;
- Б) саморез;
- В) шпилька.

20. Что такое клей?

- А) вязкое вещество, которое при затвердевании образует прочную плёнку, соединяющую поверхности;
- Б) плёнкообразующее вещество, при высыхании образующее твёрдую, прозрачную плёнку;
- В) вещество, которым покрывают изделие.

21. Какие синтетические клеи применяются для работы в школьных мастерских?

- А) БФ;
- Б) Момент;
- В) ПВА.

22. Более гладкой поверхность получается при зачистке древесины:

- А) поперёк волокон;
- Б) круговыми движениями;
- В) вдоль волокон.

23. Какая часть НЕ входит в устройство выжигательного аппарата?

- А) корпус;
- Б) перо;
- В) электрический шнур;
- Г) рукоятка.

24. Для чего применяется обработка изделий из древесины?

- А) для улучшения её механических качеств;
- Б) для защиты от проникновения влаги;
- В) для изменения формы изделия.

25. Как подготовить поверхность для отделки лаком?

- А) влажной тряпкой удалить с заготовки пыль;

Б) обработать заготовку шлифовальной шкуркой;

В) обработать поверхность рубанком.

2 вариант

1. Чем оборудуется рабочее место для обработки древесины?

А) столярный верстак;

Б) лакокрасочные материалы;

В) кресло;

Г) заготовка.

2. Какие инструменты НЕ относятся к инструментам для ручной обработки древесины?

А) молоток;

Б) ножовка;

В) киянка;

Г) отвёртка.

3. Какая из пород НЕ является хвойной?

А) сосна;

Б) кедр;

В) пихта;

Г) ольха.

4. Какой из видов пиломатериалов называется брус?

А) пиломатериал толщиной до 100мм и шириной более двойной толщины;

Б) пиломатериал толщиной и шириной более 100мм;

В) боковые части бревна, оставшиеся после его распиловки.

5. Что такое шпон?

А) прессованные листы из пропаренной и измельчённой до мельчайших волокон древесины;

Б) листы, полученные путём прессования опилок, стружки и древесной пыли;

В) тонкий слой древесины, полученный путём строгания или лущения.

6. Что такое фанера?

А) пиломатериал толщиной менее 100мм и шириной менее двойной длины;

Б) пиломатериал, состоящий из трёх и более слоёв лущённого шпона;

В) пиломатериал, полученный при продольном распиливании бревна пополам.

7. Что такое хлыст?

А) плотный материал, из которого в основном состоят деревья;

Б) спиленные и очищенные от боковых ветвей стволы деревьев;

В) корни, ствол, крона деревьев.

8. К пиломатериалам относится:

А) шпон;

Б) ДСП;

В) фанера;

Г) доска.

9. Что такое технический рисунок?

А) графическое изображение, выполненное от руки с указанием размеров и соблюдением пропорций на глаз;

Б) графическое изображение, выполненное по правилам черчения с помощью чертёжных инструментов;

В) технологический процесс изготовления детали.

10. Что называется разметкой?

А) нанесение на заготовку линий и точек, указывающих место обработки;

Б) нанесение дополнительных, вспомогательных линий при изготовлении изделий;

В) нанесение на заготовку точек для проведения линий.

11. Как называется столярная операция, заключающаяся в разрезании древесины на части?

А) пиление;

Б) шлифование;

В) разметка;

Г) строгание.

12. Что такое стусло?

А) приспособление для проведения линий разметки под углом 45° и 90°;

Б) приспособление для пиления заготовок под углом 45° и 90°;

В) приспособление для крепления заготовки на верстаке.

13. Ножовки бывают:

А) с обушком;

Б) широкие;

В) узкие;

Г) все перечисленные.

14. Что такое строгание?

А) столярная операция срезания с поверхности заготовки тонких слоёв древесины;

Б) выравнивание поверхности заготовки;

В) разделение заготовки на части с образованием стружки.

15. Какой из инструментов используется для сверления?

А) отвёртка;

Б) циркуль;

В) сверло.

16. Каких типов бывают гвозди?

А) строительные, обыкновенные, с винтовыми канавками.

Б) обыкновенные, кровельные, с винтовыми канавками, обойные;

В) ящичные, заборные, с насечкой.

17. Какой инструмент применяется при забивании гвоздей?

А) клещи;

Б) молоток;

В) ножницы.

18. Как забивать гвоздь, чтобы деталь не раскололась?

А) забивать гвоздь на расстоянии не менее 4 диаметров от кромки;

Б) забивать гвоздь на расстоянии не менее 2 диаметров от кромки;

В) забивать гвоздь на расстоянии не менее 10 диаметров от кромки.

19. Формы головок шурупов бывают:

А) полукруглые, круглые, лёгкие;

Б) полукруглые, потайные, полупотайные;

В) круглые, тяжёлые, потайные.

20. Какие группы клеев существуют?

А) природные и клейкие;

Б) синтетические и прозрачные;

В) природные и синтетические.

21. Каким способом наносится клей на поверхность склеиваемых деталей из древесины?

А) пальцами рук;

Б) щёткой;

В) кисточкой.

22. Древесина лучше срезается при зачистке:

А) поперёк волокон;

Б) круговыми движениями;

В) вдоль волокон.

23. Что применяется для выжигания по дереву?

А) нагревательный элемент;

Б) выжигательный аппарат;

В) терморегулятор.

24. Каким способом наносятся лаки и краски на изделие в школьных мастерских?

А) распылением;

Б) кистью;

В) окунанием.

25. Для защиты древесины от проникновения влаги применяют:

- А) лаки, краски;
- Б) шпатлевки, клей;
- В) бумагу, мастику.

Контрольное тестирование №1 «Материаловедение» (девочки)

1 вариант

1. Какие волокна идут на производство ситца:

- а) растительные;
- б) синтетические;
- в) химические;

2. Лён это растение. Для производства ткани используют:

- а) листья;
- б) корневище;
- в) стебель;

3. Из каких растений получают натуральные волокна:

- а) крапивы;
- б) пшеницы;
- в) хлопка;

4. Какие ткани, из волокон растительного происхождения имеют полотняное переплетение:

- а) сатин;
- б) ситец;
- в) атлас;

5. Натуральные волокна растительного происхождения это:

- а) лён и хлопок;
- б) шёлк и шерсть;
- в) хлопок и шерсть;

6. Как называются нити, идущие вдоль ткани:

- а) челночные;
- б) уточные;
- в) поперечные;

7. Получение ткани из ниток путём их переплетения:

- а) прядение;
- б) отделка;
- в) ткачество;

8. Одним из признаков при горении натурально хлопка будет запах:

- а) горячей бумаги;
- б) запах уксуса;
- в) жжёных волос.

2 вариант

1. Какие волокна идут на производство льна:

- а) растительные;
- б) животные;
- в) химические;

2. Хлопок это растение. Для производства ткани используют:

- а) листья;
- б) корневище;
- в) плоды хлопчатника (коробочки);

3. Из каких растений получают натуральные волокна:

- а) кукурузы;
- б) пшеницы;

- в) льна;
4. Какие ткани, из волокон растительного происхождения имеют полотняное переплетение:
- а) сатин;
б) бязь;
в) атлас;
5. Что образуется по краям ткани при её изготовлении:
- а) кромка;
б) срез;
в) край;
6. Как называются нити, идущие поперёк ткани:
- а) челночные;
б) поперечные;
в) уточные;
7. Технические узелки и ворсинки видны на:
- а) лицевой стороне;
б) с двух сторон;
в) изнаночной стороне;
8. Лицевая поверхность:
- а) чёткий рисунок;
б) слабо виден рисунок;
в) матовая с техническими дефектами.

Критерии оценивания теста:

- «5» - 8 правильных ответов;
«4» - 7 – 6 правильных ответов;
«3» - 4 – 5 правильных ответов;
«2» - 3 - 2 правильных ответов

Контрольное тестирование №2 по разделу «Машиноведение» (девочки)

Отметьте знаком «+» все правильные ответы (один или несколько)

1. В машинной игле ушко находится:

- а) в середине иглы;
б) рядом с острием;
в) там же, где у иглы для ручного шитья.

2. Укажите цифрами в левом столбце правильную последовательность заправки нижней нити швейной машины.

- А. Провести нить через косую прорезь шпульного колпачка
Б. Вставить шпульный колпачок в челночное устройство
В. Вытянуть нижнюю нить вверх через отверстие в игольной пластине
Г. Намотать нить на шпульку
Д. Заправить нить под прижимную пружину шпульного колпачка
Е. Вставить шпульку в шпульный колпачок

3. Игла и прижимная лапка по окончании работы швейной машины должны быть оставлены в следующем положении:

- а) игла и лапка — в верхнем положении;
б) игла и лапка — в нижнем положении;
в) игла — в нижнем, лапка — в верхнем положении;
г) лапка — в нижнем, игла — в верхнем положении;
д) не имеет значения.

4. В бытовой швейной машине имеются регуляторы:

- а) длины стежка;
б) ширины стежка;
в) ширины зигзага;

г) натяжения верхней нити.

5. Обрыв верхней нити может произойти по причине:

- а) неправильного положения прижимной лапки;
- б) слишком большого натяжения верхней нити;
- в) неправильной заправки верхней нити;
- г) неправильной установки иглы;
- д) вставленного не до упора челночного устройства шпульного колпачка.

Задание для проверки умений и навыков: практическая работа «Подготовка швейной машины к работе»

Задание: подготовьте швейную машину к работе (заправьте верхнюю и нижнюю нитки).

Работу выполняют, пользуясь инструкцией к модели швейной машины.

Данные для контроля и хода результатов практической работы:

Материалы, инструменты и оборудование: швейная машина, учебные пособия, таблицы, нитки хлопчатобумажные.

Порядок выполнения работы:

1. Установите рычаг нитепритягивателя и игловодитель в крайнее верхнее положение, повернув для этого винт махового колеса.
2. Поднимите лапку.
3. Поставьте катушку с нитками на катушечный стержень.
4. Заправьте верхнюю нить.
5. Откройте задвижную пластинку на платформе машины. Достаньте шпульный колпачок со шпулькой из челночного устройства машины.
6. Если на шпульке нити отсутствуют:
 - а) намотайте несколько витков нитей на шпульку вручную;
 - б) установите шпульку на стержень моталки, совместив паз шпульки со штифтом стержня моталки;
 - в) переключите машину на холостой ход, повернув винт махового колеса на себя;
 - г) намотайте нити на шпульку, плавно приводя в движение маховое колесо с помощью привода швейной машины.
- д) Вставьте намотанную шпульку в шпульный колпачок, заправив при этом нить в прорезь и под пластинчатую пружину. Оставьте свободный конец нити - 10 - 15 см .
- е) Переключите машину на рабочий ход
7. Поверните маховое колесо на себя так, чтобы игла с заправленной верхней нитью опустилась вниз, левой рукой в это время придерживайте конец нити. Как только верхняя нить захватит нижнюю, заправьте их под лапку.

Контрольное тестирование №3 по теме: «Кулинария» (девочки)

Выберите правильный ответ (один или несколько)

1. Питание – это...

- а) способность человека употреблять пищу;
- б) процесс усвоения организмом питательных веществ, необходимых для поддержания жизни, здоровья и работоспособности.

2. Определите последовательность первичной обработки овощей.

- а) моют, очищают, сортируют, промывают, нарезают;
- б) промывают, очищают, сортируют, нарезают, моют;
- в) сортируют, моют, очищают, промывают, нарезают.

3. Салатными заправками являются:

- а) майонез; б) сметана; в) уксус; г) растительное масло.

4. Яйца в «мешочек» - это когда...

- а) желток и белок свернулись;
- б) белок свернулся наполовину, желток не свернулся;
- в) белок свернулся, желток не свернулся.

5. Какие виды омлетов бывают?

Ф.И.:	Кл асс :											
Номер вопроса	1	2	3	4	5	6	7	8	9	10	11	12
Вариант ответа											1 – 2 – 3 – 4 – 5 – 6 –	А – Б – В –
5 КЛАСС Тестовое задание по теме: «Кулинария»												
Ф.И.:	Кл асс :											
Номер вопроса	1	2	3	4	5	6	7	8	9	10	11	12
Вариант ответа											1 – 2 – 3 – 4 – 5 – 6 –	А – Б – В –
5 КЛАСС Тестовое задание по теме: «Кулинария»												
Ф.И.:	Кл асс :											
Номер вопроса	1	2	3	4	5	6	7	8	9	10	11	12
Вариант ответа											1 – 2 – 3 – 4 – 5 – 6 –	А – Б – В –

6 класс

Входная контрольная работа по технологии (мальчики).

Выберите правильный ответ.

1. Чертёж – это изображение детали выполненной:
 1.) от руки в масштабе и по размерам
 2.) при помощи чертёжных инструментов в масштабе и по размерам
2. В предмете «Технология» изучается
 1.) технология производства самолетов и ракет;
 2.) технологии создания медицинских инструментов;
 3.) технологии преобразования материалов, энергии, информации
3. Рашпиль- это:
 1.) напильник с мелкой насечкой
 2.) небольшой напильник с мелкой насечкой

3.) небольшой напильник с крупной насечкой

4.) напильник с крупной насечкой

4. На размечаемой заготовке с помощью рейсмуса можно провести:

1.) дуги и окружности

2.) линии, параллельные базовой кромке

3.) хорду

4.) линии, перпендикулярные базовой кромке

5. Чем является зензубель?

а) инструмент б) приспособление

6. Где содержатся сведения о процессе изготовления изделия?

1.) в чертежах

2.) в технологических картах

3.) в рисунках

7. Какая из перечисленных деталей может входить в гайку

а) шуруп б) болт в) саморез

8. Название операции разрезания древесины – это:

1.) разделка;

2.) раскрой;

3.) пиление;

4.) разрезание.

9. Разметку 50 одинаковых деталей выполняют по ...:

1.) чертежу;

2.) эскизу;

3.) технологической карте;

4.) шаблону.

10. Материал, из которого изготавливают резец рубанка:

1.) железо;

2.) сталь;

3.) металл;

4.) бронза.

11. Какое слово лишнее в каждом ряду?

1.)-ножницы, циркуль, линейка, угольник.

2.)-самолёт, катер, автомобиль, лыжи

3.)-линейка, весы, ножницы, бабочка

4.)-красный, зелёный, красивый, жёлтый

5.)-узор, сгибание, складывание, вырезание

6.)-шаблон, трафарет, сгибание, копировальная бумага

12. Выбрать правильный ответ для вопросов 1-5 из ответов

второго столбика А –Д

1. Сгибание, складывание, надрезание, вырезание

А. Средства для разметки на бумаге

2. Шаблон, трафарет, Чертёж, линейка

Б. Способы соединения деталей из бумаги

клеевой, шпательный, проволочный, ниточный

В. Основные части плавающих судов

4. Корпус, палуба, надстройка Г. Основные части самолёта

5. Фюзеляж, крыло, стабилизатор, киль

Д. Приёмы работы с бумагой

Ответ: 1-____, 2-____, 3-____, 4-____, 5-____,

13. Что является проводником электрического тока?

1.) металл
2.) пластмасса
3.) резина
4.) картон

14. Напишите технику безопасности при работе с ручным инструментом для обработки древесины.

15. Напишите технику безопасности при работе на токарном станке по дереву.

Критерии оценки :

1-3 правильно выполненных заданий -1 балл

4-6 правильно выполненных заданий 2-балла

7-9 правильно выполненных заданий -3 балла

10-12 правильно выполненных заданий -4 балла

13-15 правильно выполненных заданий -5 баллов

Полугодовая контрольная работа по технологии (мальчики).

1. В выполнении творческого проекта отсутствует этап:

- А. Подготовительный
- Б. Технологический
- В. Финишный

2. Чем крепятся настенные предметы на деревянных стенах?

- А. Шурупами, дюбелями;
- Б. Гвоздями, дюбелями;
- В. Шурупам, гвоздями.

3. Для чего служит «передняя бабка» токарного станка по дереву?

- А. Для установки измерительного инструмента;
- Б. Для закрепления заготовки и передачи ей вращательного движения;
- В. Для установки режущего инструмента.

4. Чем можно заменить пластмассовый дюбель?

- А. Древесиной.
- Б. Пенопластом.
- В. Резиной.

5. Какими свойствами должна обладать сталь для изготовления пружины?

- А. Упругостью.
- Б. Хрупкостью.
- В. Твердостью.

7. Что понимается под слесарной операцией «опиливание»?

- А. Работа ножовкой.
- Б. Рубка зубилом.
- В. Обработка напильником.

8. Какой сплав называют сталью?

- А. Сплав железа с углеродом, содержащий 10% углерода.
- Б. Сплав железа с углеродом, содержащий 2 % углерода.
- В. Сплав железа с углеродом, содержащий более 2 % углерода.

9. Когда применять стусло?

- А. При разметке.
- Б. При пилении.
- В. При долблении,

10. Как называется рабочий вал «передней бабки» токарного станка по дереву?

- А. Шпиндель.
- Б. Ось.
- В. Стержень.

11. Как правильно резать ножовкой тонкий листовой металл?

- А. Между деревянными дощечками.

- Б. Между стальными листьями.
В. Не имеет значения.
12. Как производят ремонт электробытовых приборов?
А. На выключенном электроприборе.
Б. На выключенном электроприборе, но не отключенном от сети.
В. Прибор выключен и отключен от сети.
13. Каким инструментом выполняется слесарная операция — «рубка»?
А. Молотком и зубилом.
Б. Молотком и стамеской.
В. Молотком и кернером.
14. Из каких частей состоит цепная передача?
А. Из 2-х шкивов и ремня.
Б. Из 2-х зубчатых колес.
В. Из 2-х колес-звездочек и шарнирной цепи.
15. Какой зазор должен быть между подручником и деталью на токарном станке по дереву?
А. 10-15мм.
Б. 2 - 5 мм.
В. 15 – 20 мм.
16. Древесно-стружечная плита состоит из:
А. Опилки, стружки, клея.
Б. Рейки, стружки, клея.
В. Шпунтованных досок.
17. Какова точность измерения штангенциркуля ШЦ-I ?
А. 0,1 мм,
Б. мм.
В. 0,001 мм.
18. Предохранители срабатывают в следующих условиях:
А. При отсутствии тока в сети.
Б. При коротком замыкании, перегрузках
В. При нормальном режиме.
19. Какой инструмент необходим для сверления отверстий в бетоне?
А. Сверла разного диаметра.
Б. Электрическая дрель и сверла с твердосплавной напайкой.
В. Ручная дрель.
20. Каким инструментом удобнее разрезать тонколистовой металл?
А. Ножницами по металлу.
Б. Слесарной ножовкой.
В. Зубилом.
21. Какими механическими свойствами обладает древесина?
А. Прочность, упругость, пластичность.
Б. Твердость, упругость, хрупкость.
В. Прочность, твердость, упругость.

Итоговая контрольная работа по технологии (мальчики).

1. Лесничества:

- а) ведают охраной и выращиванием леса
- б) организуют и осуществляют необходимую рубку леса
- в) занимаются переработкой низкосортной древесины

2. Фанеру делают из:

- а) бревен
- б) кряжей
- в) чураков

3. Лыжи делают из:

а) бревен

б) кряжей

в) чураков

4. Доски делают из:

а) бревен

б) кряжей

в) чураков

5. Деталь на чертеже изображают в:

а) трех видах

б) четырех видах

в) 1 виде

6. Главным видом является:

а) вид спереди

б) вид сверху

в) вид слева

7. Медь это:

а) металл красного цвета

б) легкий металл серебристого цвета

в) хрупкий сплав

8. Сталью называют сплав, содержащий углерода:

а) 2%

б) 4%

в) 6%

9. Коррозионная стойкость металла это:

а) Свойство металлов и сплавов противостоять коррозии не разрушаясь

б) Свойство металлов и сплавов подвергаться обработке резанием

в) Свойство металлов и сплавов получать новую форму под действием удара

10. Сортовой прокат получают:

а) прокаткой нагретых слитков между вращающимися валками прокатного стана

б) заливанием жидкого металла в форму

в) вытачиванием на станках

11. Накладной замок устанавливают:

а) внутрь двери

б) на дверь

в) навешивают на петли

12. Выполнение проекта начинают с:

а) обоснования проекта

б) составления технологической карты

в) с расчета материальных затрат

13. Технологическую карту составляют для того, чтобы:

а) иметь полное представление о производстве какого-либо изделия

б) иметь представление о себестоимости изделия

в) для дополнительного заработка

14. Обоснование проекта строится на:

а) решении какой-то проблемы

б) том, что хочу сделать

в) не на чем не строится

Контрольная работа № 1 по разделам «Материаловедение» «Машиноведение» (девочки)
«Материаловедение»

Выберите один правильный ответ (для заданий № 1-8, кроме № 4)

1. **Технология – это наука...**
 - а) изучающая природные явления;
 - б) изучающая исторические события;
 - в) изучающая основы экономики;
 - г) изучающая преобразования материалов, энергии и информации.
 2. **К волокнам животного происхождения относятся:**
 - а) хлопок и лен;
 - б) шерсть и шелк;
 - в) вискоза и ацетат.
 3. **Натуральный шелк получают из:**
 - а) гусеницы тутового шелкопряда;
 - б) гусеницы бабочки белокрылки;
 - в) бабочки шелкопрядки.
 4. **Укажите последовательность роста шерстяного волокна.**
 - а) __ ость;
 - б) __ пух;
 - в) __ переходный волос;
 - г) __ мертвый волос.
 5. **При сжигании шерстяное волокно выделяет запах...**
 - а) жженой бумаги;
 - б) уксуса;
 - в) жженого рога.
 6. **Долевая нить при растяжении...**
 - а) изменяет свою длину;
 - б) не изменяет своей длины.
 7. **Процесс получения ткани из ниток путем их переплетения называется...**
 - а) прядением;
 - б) ткачеством;
 - в) отделкой.
 8. **Что является сырьем для производства ткани?**
 - а) вата;
 - б) пряжа;
 - в) треста.
- Выберите несколько правильных ответов (для заданий № 9,10, 11)*
9. **Что относится к гигиеническим свойствам ткани?**
 - а) сминаемость;
 - б) гигроскопичность;
 - в) пылеемкость;
 - г) прочность;
 - д) электризуемость.
 10. **Какими свойствами обладают ткани из шелковых волокон?**
 - а) высокая теплозащитность;
 - б) скольжение;
 - в) драпируемость;
 - г) высокая пылеемкость.
 11. **От чего зависит пылеемкость ткани?**
 - а) от вида переплетения ;
 - б) от количества пыли;
 - г) от фактуры поверхности;
 - д) от осыпаемости нитей из срезов;

Выберите один правильный ответ(для заданий № 12, 13, 14,)

12. **Устойчивость ткани к воздействию солнечных лучей, к стирке, к растяжению?**

- а) усадка;
 - б) прочность;
 - в) сминаемость.
- 13. Назовите стиль, в моде которого основной наряд дополнял высокий конусообразный головной убор?**
- а) ампир;
 - б) ренессанс;
 - в) готический.
- 14. Какой стиль характеризуется сооружениями на голове крупных причесок в виде цветочных клумб, кораблей, птичьих гнезд, а также обилием бантиков, рюшек, оборок.**
- а) барокко;
 - б) ампир;
 - в) модерн.
- 15. Назовите 4 основных вида силуэта: _____**
«Машиноведение»
Выберите один правильный ответ (для заданий № 16, 17,18, 19,20)
- 16. Какая деталь приводит в действие швейную машину?**
- а) маховое колесо;
 - б) зубчатая рейка;
 - в) электропривод.
- 17. Длинный желобок машинной иглы служит:**
- а) для заправки верхней нити;
 - б) для предохранения верхней нити от перетирания;
 - в) защитой для нити от загрязнения;
- 18. Что располагается на платформе швейной машины?**
- а) рычаг обратного хода;
 - б) зубчатая рейка;
 - в) нитепритягиватель;
 - г) челночный механизм.
- 19. Концы строчек на швейной машине закрепляют...**
- а) двойной обратной строчкой;
 - б) узелком;
 - в) петлей.
- 20. Челночное устройство находится:**
- а) на стойке рукава;
 - б) на платформе;
 - в) под платформой.

Контрольное тестирование по кулинарии «Культура питания» (девочки)

- 1. Первичная обработка пищевых продуктов вклю чаает:**
- а) сортировку, мойку, ошпаривание, нарезку;
 - б) сортировку, мойку, очистку, нарезку;
 - в) мойку, очистку, разделку, бланширование.
- 2. Блюда, подаваемые в холодном виде, называются:**
- а) гарнирами;
 - б) закусками;
 - в) бутербродами.
- 3. Наибольшее количество животного белка, рекомендуемого для школьников, содержит:**
- а) горох, фасоль, молоко, картофель;
 - б) говядина, рыба, горох, фасоль;
 - в) рыба, картофель, молоко.
- 4. Углеводы в наибольшем количестве содержатся в:**

- а) меде, сахаре, ржаном хлебе;
 - б) винограде, меде, овощах;
 - в) сахаре, овощах, ржаном хлебе.
- 5. Неустойчивым к воздействию температуры является витамин:**
- а) В; б) С; в) А.
- 6. Четвёртый уровень пирамиды питания составляют следующие продукты питания:**
- а) сладости, жиры и масла;
 - б) зерновые, хлебобулочные и макаронные изделия;
 - в) овощи и фрукты.
- 7. Какая кратность отношения в граммах между отдельными пищевыми веществами (белками, жирами, углеводами) способствует нормальному перевариванию и усвоению пищи:**
- а) 1: 2 : 3;
 - б) 1: 3 : 5;
 - в) 1:1:4.
- 8. Промежутки между приемами пищи должны составлять:**
- а) 2-3 часа;
 - б) 3,5-4 часа;
 - в) 4-5 часов.
- 9. Меню на день для подростка должно состоять из:**
- а) завтрака, второго завтрака, обеда, полдника, ужина;
 - б) завтрака, обеда, ужина;
 - в) завтрака, обеда, полдника, ужина.
- 10. Горячие первые блюда подают на стол с температурой:**
- а) 40 °С;
 - б) 50 °С;
 - в) 60-70°С.

Тест 2. Сервировка стола к ужину

- 1. Для сервировки стола нужны:**
- а) столовая посуда, салфетки, столовые приборы;
 - б) кухонная посуда, столовая посуда, ножи, вилки;
 - в) салфетки, чайный сервиз, ножи, вилки.
- 2. Определите последовательность сервировки стола.**
- а) стол покрывают скатертью,
 - б) размещают фужеры, салфетки, приборы для специй,
 - в) раскладывают приборы,
 - г) устанавливают тарелки.
- 3. Сырники, котлеты, яичницу, заливное едят:**
- а) ложкой и вилкой;
 - б) ножом и вилкой;
 - в) вилкой.
- 4. На какое расстояние от края столешницы должна опускаться скатерть?**

-
1. На рисунке показана схема сервировки стола к ужину. Дайте название посуде и приборам, если меню ужина следующее:

1. _____
2. _____
3. _____
4. _____
5. _____
6. _____
7. _____
8. _____
9. _____

6. Из предлагаемого перечня названий столовой посуды и приборов выпишите те, которые предназначены для...

А) индивидуального пользования; Б) общего пользования.

Названия посуды и приборов:

1. Тарелка столовая;
2. Салатница;
3. Чашка кофейная;
4. Ложка десертная;
5. Сахарница;
6. Нож для масла;
7. Блюдец;
8. Тарелка закусочная;
9. Вилка столовая;
10. Лопатка для торта;
11. Соусница;
12. Блюдо.

7. Этот нож предназначен для

- а) нарезки масла;
- б) нарезки сыра;
- в) нарезки хлеба

8. В каком варианте правильно перечислены назначение ножей?

- а) А - масла, Б - хлеба, В - раскладывание икры, Г - сыра, Д - колбасы и гастрономических продуктов;

- б) А – хлеба, Б – раскладывания икры, В – колбасы и гастрономических продуктов, Г – сыра, Д – масла;
- в) А – хлеба, Б – колбасы и гастрономических продуктов, В – сыра, Г – масла, Д – раскладывания икры.

9. Какие блюда можно подать при предлагаемой сервировке стола к ужину:

1. _____
2. _____
3. _____
4. _____
5. _____

10. После окончания еды полотняную салфетку надо:

- а) аккуратно сложить и оставить на тарелке;
- б) аккуратно сложить и оставить на стуле;
- в) небрежно положить на стол.

7 класс

Входная контрольная работа по технологии (мальчики).

1. Для изготовления изделий из древесины используют:
 - а) ствол
 - б) сучья
 - в) корни
 - г) вершина
2. При шлифовании деревянной поверхности её надо смачивать водой для того чтобы:
 - а) не забивалась шлифовальная шкурка,
 - б) поднять прижатый ворс
 - в) не допускать задиров,
 - г) не было разогрева изделия
3. Выберите клей для склеивания разнородных материалов
 - а) костный
 - б) «Момент»
 - в) казеиновый
 - г) «Суперцемент»
4. Направление строгания древесины для получения более гладкой поверхности
 - а) вдоль волокон
 - б) против волокон
 - в) поперек волокон
 - г) под углом к волокнам
5. Каким инструментом вырубает гнезда и проушины
 - а) долото
 - б) зубило,
 - в) отвертка,
 - г) стамеска
6. Отходы после пиления древесины
 - а) опилки,
 - б) листва,
 - в) сучки,
 - г) стружка
7. Документ, по которому изготавливают деталь
 - а) линейка,
 - б) шаблон,
 - в) чертёж, линейка,
 - г) лист

8. Свойство древесины выдерживать нагрузку, не разрушаясь
- а) твердость,
 - б) плотность,
 - в) пластичность,
 - г) прочность
9. Конструкцию изделия, соединение и взаимодействие его составных частей определяет
- а) сборочный чертёж
 - б) инструкция,
 - в) конструктивный элемент,
 - г) спецификация
10. Чтобы полотно пилы свободно перемещалось в пропиле, производят
- а) заточку зубьев,
 - б) прифуговку зубьев,
 - в) развод зубьев,
 - г) доводку лезвия

Полуголовая контрольная работа по технологии (мальчики).

1. Какой инструмент применяют для рубки металлов?
 - А) зубило
 - Б) долото
 - В) молоток
 - Г) ножовка
2. Кольцевая канавка на круглой детали называется
 - А) буртик
 - Б) проточка
 - В) ребро
 - Г) скос
3. При изготовлении шлифовальных шкур используют:
 - А) мел
 - Б) электрокорунд
 - В) пемза
 - Г) гранит
4. Выберите наименее водостойкий клей
 - А) костный
 - Б) эпоксидный
 - В) резиновый
 - Г) карбамидный
5. Операция для чистовой обработки поверхности
 - А) точение
 - Б) сверление
 - В) фрезерование
 - Г) шлифование
6. Инструмент для строгания древесины
 - А) рубанок
 - Б) ножницы
 - В) нож
 - Г) пила
7. Подвижная часть электрического двигателя
 - А) статор
 - Б) шкив
 - В) ротор
 - Г) вал
8. Измеряет силу тока

- А) вольтметр
 - Б) ваттметр
 - В) электросчётчик
 - Г) амперметр
9. Передача, используемая для перемещения патрона вверх-вниз на сверлильном станке
- А) реечная
 - Б) цепная
 - В) цилиндрическая
 - Г) коническая
10. Слесарный инструмент для нанесения углублений в металле
- А) зубило
 - Б) лерка
 - В) кернер
 - Г) резец

Итоговая контрольная работа по технологии (мальчики).

1. Занимается производством пиломатериалов и различных изделий из древесины?
- А) деревообрабатывающая промышленность
 - Б) лесничества
 - В) лесхозы
 - Г) мебельные фабрики
2. Как называются материалы, сохранившие природную структуру
- А) заготовки
 - Б) пиломатериалы
 - В) лесоматериалы
 - Г) детали
3. Назовите основной материал, получаемый на лесопильной раме::
- А) кряжи и чураки
 - Б) доски и брусья
 - В) сучья и ветки
 - Г) бревна и хлысты
4. Технология-это наука
- А) о преобразовании материалов, энергии и информации
 - Б) по изучению общества
 - В) о строении материалов
 - Г) по изучению окружающей среды
5. Изделие, изготовленное с наименьшими затратами времени, труда, средств и материалов, называют...
- А) экологичным
 - Б) надежным
 - В) экономичным
 - Г) технологичным
6. Как называются размеры на сборочном чертеже
- А) габаритные размеры
 - Б) мелкогабаритные размеры
 - В) допустимые размеры
 - Г) крупногабаритные размеры
- 7.. Инструмент для строгания древесины
- А) нож
 - Б) ножницы
 - В) рубанок
 - Г) пила
8. Что такое шерхебель

- А) инструмент для чистовой обработки поверхности
 Б) струг с плоским ножом
 В) инструмент для отделочных работ
 Г) струг для чернового строгания с закругленным ножом
9. Как называется рисунок на обработанной поверхности древесины
 А) текстура
 Б) сердцевинные лучи
 В) рисунок
 Г) эскиз
10. Народный промысел по обработке древесины
 А) Дымково
 Б) Гжель
 В) Хохлома
 Г) Жостов

Тест по материаловедению (девочки)

Тест состоит из 3 вариантов.

- I вариант рассчитан на слабого ученика (в каждом вопросе необходимо выбрать один правильный ответ).
- II вариант рассчитан на среднего ученика. Вопросы теста разные с выбором одного или нескольких правильных ответов.
- III вариант на более подготовленного ученика. Задания с выбором 1 или нескольких правильных ответов с установлением правильной последовательности.

№ п/п	Название вопроса	ответ А	ответ Б	ответ В	ответ Г	ответ Д
I вариант						
1	Текстильные волокна делятся на:	натуральные	химические	минеральные	искусственные	синтетические
2	К синтетическим волокнам относится	хлопок	лен	шерсть	вискоза	капрон
3	Из древесины ели и отходов хлопка получают	синтетические	натуральные	искусственные	минеральные	растительные
4	Как называется переплетение, в котором основные и уточные нити переплетаются через одну	полотняное	саржевое	сатиновое	атласное	креповое
5	Наибольшую прочность имеют волокна	растительные	искусственные	синтетические	минеральные	животные
II вариант						
1	Сырьем для производства синтетических волокон служит	нефть	древесина	природный газ	уголь	отходы хлопка
2	К искусственным волокнам относятся	нейлон	натуральный шелк	вискозный шелк	ацетатный шелк	лавсан
3	Какое волокно в мокром состоянии теряет прочность	лен	вискоза	шерсть	капрон	лавсан
4	Какие волокна при горении издадут запах уксуса	натуральные	минеральные	искусственные	синтетические	растительные

5	Короткие химические волокна, нарезанные на определенную длину	штапельные	вискозные	ацетатные	полиэфирные	полиамидные
III вариант						
1	К синтетическим волокнам относятся	полиамидные	ацетатные	вискозные	полиэфирные	эластановые
2	Основными этапами производства химических волокон являются	Получение сырья	Получение прядильного раствора	формование волокна	Формование ткани	Отделка ткани
3	Какие волокна способны увеличивать свою длину в 7 раз	полиэфирные	полиамидные	эластановые	полиакрилонитрильные	искусственные
4	Наибольшую гигроскопичность имеют волокна	хлопка	шерсти	шелка	льна	вискозы
5	Какое волокно напоминает шерсть	нитрон	нейлон	перлон	вискоза	лайкра

Тест № 1 по теме «Кулинария» (девочки)

Вариант 1

Выберите правильный ответ.

1. К биохимическим разрыхлителям теста относится ...
а) пищевая сода, б) дрожжи, в) углекислый аммоний.
2. Изделия из дрожжевого теста смазывают взбитым яйцом ...
а) сразу после оформления изделия, б) после выдержки в теплом месте, в) не имеет значения.

Выберите правильные ответы.

3. Признаки доброкачественности мяса:
а) красноватый цвет, б) липкая поверхность, в) руки при дотрагивании остаются сухими, г) при разрезании выделяется красноватый сок, д) ямка от нажатия долго не восстанавливается, е) жир белого или желтоватого цвета, у говядины твердый, у свинины - мягкий.

4. Из теста, в которое не внесен разрыхлитель, можно приготовить ...

- а) блины, б) вареники, в) торты, г) пельмени, д) пироги, е) лапшу.

5.. Вставьте пропущенные слова.

Чтобы бульон был наваристее, мясо кладут в воду, а чтобы вкуснее было мясо, его кладут в воду.

6. Установите правильную последовательность первичной обработки мяса:

- а) нарезка, б) очистка, в) мойка, г) сортировка, д) панирование, ж) размораживание, е) отбивание.

Вариант 2

Выберите правильный ответ.

1. Мясо на порционные куски нарезают: а) вдоль волокон, б) поперек волокон.
2. Изделия из дрожжевого теста смазывают взбитым яйцом ...
а) сразу после оформления изделия, б) после выдержки в теплом месте, в) не имеет значения.

Выберите правильные ответы

3. Сдобное тесто отличается от несдобного наличием ...
а) жиров, б) крахмала, в) разрыхлителей, г) яиц, д) сахара.
4. Для заготовки продуктов применяются:
а) сушка, б) соление, в) копчение, г) маринование, д) пряжение.
5. Вставьте пропущенные слова.

Чтобы бульон был наваристее, мясо кладут в..... воду, а чтобы вкуснее было мясо, его кладут в..... воду.

6. Установите правильную последовательность первичной обработки мяса:

а) нарезка, б) очистка, в) мойка, г) сортировка, д) панирование, ж) размораживание, е) отбивание.

Время выполнения работы :15 мин.

Система оценивания: задание 1,2 -2 балла(1+1), задание 3,4 ,5- 6 баллов (2+2+2), задание 6 -3 балла. Итого: 11 баллов.

11-10 баллов- «5»

9-8 баллов- «4»

7-6 баллов - «3»

менее 6 баллов- «2»

Оценочный лист творческого проекта «Планирование кухни-столовой»

Фамилия имя учащегося 5 класс

№ п.п.	Наименование	«3»	«4»	«5»	Примечание
1.	Определение проблемы и потребности				
1.2.	Формулировка задачи				
2.	Исследование				
2.1.	Историческая справка				
2.2	Этапы проектирования				
2.3	Поиск информации				
3	Выбор требований				
4	Выбор лучшей идеи				
5	Выбор бытовой техники				
6	Выбор цветового решения				
7	Отзыв родителей, друзей				
8	Самооценка				
9	Защита проекта				
10	Презентация				
11	Рецензия руководителя проекта «Оценка проекта»				

Оценочный лист проекта «Растение в интерьере жилого дома»

Фамилия имя учащегося 6 класс

№ п.п.	Наименование	«3»	«4»	«5»	Примечание
1.	Определение проблемы и потребности				
1.2.	Формулировка задачи				
2.	Исследование				
2.1.	История жилища				
2.2	Классификация растений				
2.3	Что надо знать, уметь, иметь?				
3	Выбор растения				
3.1	Первоначальные идеи				
3.2	Условия содержания				
3.3	Выбор лучшей идеи				
4	Выбор горшка, почвы				
5	Технология посадки				
6	Размножение				
7	Уход				
7.1	Болезни и вредители				
8	Качество посадки готового проекта				
9	Отзыв родителей, друзей				

10.	Самоанализ				
11.	Защита проекта				
12.	Реклама				
13.	Рецензия руководителя проекта «Оценка проекта»				

Оценочный лист проекта «Умный дом»

Фамилия имя учащегося класс

№ п.п.	Наименование	«3»	«4»	«5»	Примечание
1.	Определение проблемы и потребности				
1.2.	Формулировка задачи				
2.	Исследование				
2.1.	Историческая справка				
2.2.	Поиск информации				
2.3.	Необходимые знания и умения				
3.	Выбор конкретных систем				
4.	Правила безопасного использования систем				
5.	Самооценка				
6.	Защита проекта				
7.	Презентация				
8.	Рецензия руководителя проекта «Оценка проекта»				

Оценочный лист проекта «Дизайн интерьера моей комнаты»

Фамилия имя учащегося класс

№ п.п.	Наименование	«3»	«4»	«5»	Примечание
1.	Определение проблемы и потребности				
1.2.	Формулировка задачи				
2.	Исследование				
2.1.	История жилища				
2.2.	Что надо знать, уметь, иметь?				
2.3.	Первоначальные идеи				
2.4.	План комнаты				
2.5.	Характеристика комнаты				
2.6.	Как выглядит моя комната?				
2.7.	Расстановка мебели				
2.8.	Выбор лучшей идеи				
3.	Эскиз комнаты в 3Д				
4.	Азбука цвета				
4.1.	Характеристика комнаты по цвету				
5.	План работы				
6.	Практическая работа: изготовление макета				
6.1.	Оформление окон				
6.2.	Дизайн спецификация				
7.	Отзыв родителей				
8.	Отзыв друзей				
9.	Самоанализ				
10.	Защита проекта				
11.	Реклама				
12.	Рецензия руководителя проекта «Оценка проекта»				

Оценочный лист творческого проекта «Разработка и изготовление изделия из текстильного материала»

Фамилия имя учащегося класс

№ п.п.	Наименование	«3»	«4»	«5»	Примечание
1.	Определение проблемы и потребности				
1.2.	Формулировка задачи				
2.	Исследование				
2.1.	История данного вида изделия				
2.2.	Классификация данного вида изделия				
2.3	Этапы проектирования				
2.4	Что надо знать, уметь, иметь?				
3	Выбор лучшего варианта				
3.1	Первоначальные идеи				
3.2	Определение требований к изделию				
3.3	Дизайн спецификация				
3.4	Дизайн-анализ вариантов изделия				
4	Выбор материала				
4.1	Свойства материала				
4.2	Образцы материала				
4.3	Уход за изделиями из данного материала				
5.	Расчет себестоимости изделия				
6.	Технология изготовления				
6.1	Технологическая последовательность изготовления				
6.2	Выбор оборудования и приспособлений				
6.3	Правила безопасной работы				
7.	Качество готового изделия				
8.	Отзыв родителей, друзей				
9.	Самоанализ				
10.	Защита проекта				
11.	Реклама				
12.	Рецензия руководителя проекта «Оценка проекта»				

Оценочный лист проекта по кулинарии

Фамилия имя учащегося класс

№ п.п.	Наименование	«3»	«4»	«5»	Примечание
1.	Определение проблемы и потребности				
1.2.	Формулировка задачи				
2.	Исследование				
2.1.	История приготовления пищи				
2.2	Этапы проектирования				
2.3	Что надо знать, уметь, иметь?				
3	Выбор лучшего варианта				
3.1	Первоначальные идеи				
3.2	Требования				
3.3	Анализ выбора				
4	Выбор продуктов				
5	Технология приготовления				
5.1	Выбор методов обработки				
5.2	Выбор способа приготовления				

5.3	Выбор посуды, оборудования и инструментов				
5.4	Поэтапная технология приготовления				
5.5	Правила безопасной работы				
6.	Сервировка стола				
6.1	Карточка-меню				
6.2	Правила поведения за столом				
7	Фото готового проекта				
7.1	Дегустация				
8.	Отзыв родителей, друзей				
9.	Самоанализ				
10.	Защита проекта				
12.	Рецензия руководителя проекта «Оценка проекта»				

Оценочный лист творческого проекта по рукоделию
Фамилия имя учащегося класс

№ п.п.	Наименование	«3»	«4»	«5»	Примечание
1.	Определение проблемы и потребности				
1.2.	Формулировка задачи				
2.	Исследование				
2.1.	История данного вида изделия				
2.2	Классификация данного вида изделия				
2.3	Этапы проектирования				
2.4	Что надо знать, уметь, иметь?				
3	Выбор лучшего варианта				
3.1	Первоначальные идеи				
3.2	Определение требований к изделию				
3.3	Дизайн спецификация				
3.4	Дизайн-анализ вариантов изделия				
4	Выбор материала				
4.1	Свойства материала				
4.2	Образцы материала				
4.3	Уход за изделиями из данного материала				
5.	Расчет затрат на изготовление				
6.	Технология изготовления				
6.1	Технологическая последовательность изготовления				
6.2	Выбор инструментов и приспособлений				
6.3	Правила безопасной работы				
7.	Качество готового изделия				
8.	Отзыв родителей, друзей				
9.	Самоанализ				
10.	Защита проекта				
11.	Реклама				
12.	Рецензия руководителя проекта «Оценка проекта»				

8 класс

Входная контрольная работа по технологии (мальчики).

1. Укажите все правильные варианты ответа.

Материальными потребностями являются:

Выберите несколько из 5 вариантов ответа:

- 1) потребность в курении
- 2) потребность в жилье
- 3) потребность в общении
- 4) потребность в искусстве
- 5) потребность в одежде

2. Укажите все правильные варианты ответа.

Духовными потребностями являются:

Выберите несколько из 5 вариантов ответа:

- 1) потребность в курении
- 2) потребность в жилье
- 3) потребность в общении
- 4) потребность в искусстве
- 5) потребность в одежде

3. Укажите один наиболее полный и правильный ответ.

Бюджет семьи - это ...

Выберите один из 4 вариантов ответа:

- 1) затраты, издержки, потребление чего-либо для определенных целей.
- 2) осознанная необходимость иметь что-либо материальное или духовное.
- 3) структура всех доходов и расходов за определенный период времени.
- 4) деятельность по созданию товаров и услуг, их реализации и получению прибыли.

4. Укажите один наиболее полный и правильный ответ.

Коммерческий бизнес - это ...

Выберите один из 3 вариантов ответа:

- 1) деятельность по созданию товаров и услуг, их реализации и получению прибыли.
- 2) деятельность по продаже товаров и услуг и извлечение в процессе этого прибыли.
- 3) деятельность с ценными бумагами (деньги, акции, чеки, облигации) и получение прибыли.

5. Укажите один наиболее полный и правильный ответ.

Бюджет, когда расходы превышают доходы называется ...

Выберите один из 3 вариантов ответа:

- 1) сбалансированным.
- 2) дефицитным.
- 3) профицитным.

6. Укажите один наиболее полный и правильный ответ.

Разница между суммой денег от продажи товаров и услуг и затратами на их производство называется ...

Выберите один из 3 вариантов ответа:

- 1) прибылью.
- 2) доходом.
- 3) себестоимостью

7. Укажите все правильные варианты ответа.

К обязательным платежам относятся:

Выберите несколько из 5 вариантов ответа:

- 1) транспортные расходы
- 2) оплата штрафа
- 3) оплата билета в театр
- 4) оплата стоимости спортивного костюма
- 5) погашение кредита

8. Укажите все правильные варианты ответа.

К переменным расходам относятся:

Выберите несколько из 4 вариантов ответа:

- 1) плата за кружок
- 2) плата за посещение музея
- 3) плата за музыкальную школу
- 4) покупка компьютерных дисков

9. Укажите все правильные варианты ответа.

К средствам прямой рекламы относятся:

Выберите несколько из 6 вариантов ответа:

- 1) статья в газете
- 2) посылка рекламных писем
- 3) реклама по телефону
- 4) рассылка SMS сообщений
- 5) радиопрограмма
- 6) телевизионная программа

10. Укажите один наиболее полный и правильный ответ.

предпринимательский бизнес - это ...

Выберите один из 3 вариантов ответа:

- 1) деятельность по созданию товаров и услуг, их реализации и получению прибыли.
- 2) деятельность по продаже товаров и услуг и извлечение в процессе этого прибыли.
- 3) деятельность с ценными бумагами (деньги, акции, чеки, облигации) и получение прибыли.

11. Укажите один, наиболее полный и правильный вариант ответа

Основные источники электрической энергии

Выберите один из 4 вариантов ответа:

- 1) осветительные приборы
- 2) выпрямители;
- 3) нагревательные приборы
- 4) тепловые, атомные и гидроэлектростанции

12. Укажите один, наиболее полный и правильный вариант ответа

Трансформаторы позволяют:

Выберите один из 4 вариантов ответа:

- 1) преобразовать переменный ток в постоянный
- 2) преобразовать постоянный ток в переменный
- 3) преобразовать переменный ток одного напряжения определенной частоты в переменный ток другого напряжения и той же частоты
- 4) преобразовать частоту колебаний тока на входе

13. Укажите все правильные ответы

Электромагнитное действие электрического тока используется в следующих устройствах:

Выберите несколько из 4 вариантов ответа:

- 1) реле
- 2) батарее
- 3) настольной лампе
- 4) электрическом двигателе

14. Укажите все правильные ответы

Основные потребители электрической энергии:

Выберите несколько из 5 вариантов ответа:

- 1) осветительные приборы
- 2) нагревательные приборы
- 3) электродвигатели
- 4) генераторы
- 5) трансформаторы

15. Какое подключение имеют электрические розетки в вашей квартире:

- а) последовательное;
- б) параллельное;
- в) смешанное.

16. В предмете “технология” изучаются:
- а) технологии производства автомобилей;
 - б) технология создания режущегося инструмента;
 - в) технология создания самолетов и космических кораблей;
 - г) технология преобразования материалов, энергии, информации.
17. Основной частью ПЭВМ является:
- а) процессор;
 - б) CD-ROM;
 - в) “Мышь”.
18. Основными задачами маркетинга являются:
- а) продажа и покупка акций, получение прибыли с акций;
 - б) увеличение выпуска продукции;
 - в) выявление потребностей рынка и реклама продукции;
 - г) реклама производимых товаров, оказание услуг, способствующих продаже товаров;
 - д) постоянное наращивание выпуска продукции, усовершенствование технологической базы, расширение производства.
19. Что лежит в основе любого режущего инструмента?
- А) зуб;
 - Б) клин;
 - В) режущая кромка.
20. Какой инструмент применяется при ручной заточке зубьев ножовки?
- А) напильник плоский;
 - Б) абразивный круг (брусок);
 - В) трёхгранный напильник;
 - Г) ромбический напильник.
21. Какой сплав называется сталью?
- А) сплав железа с углеродом;
 - Б) сплав железа с углеродом, содержащий до 2,1% углерода;
 - В) сплав железа с углеродом, содержащий от 2,14 до 6,67% углерода.
22. Что является главным движением на токарно-винторезном станке?
- А) поступательное движение задней балки;
 - Б) вращение шпинделя;
 - В) вращение вала двигателя.
23. Самооценка проектной деятельности школьником осуществляется на:
- А) поисково-исследовательском этапе;
 - Б) конструктивно-технологическом этапе;
 - В) на всех этапах выполнения проекта.
24. Как называются машины, служащие для изготовления различной продукции (изделий)?
- А) транспортные;
 - Б) технологические;
 - В) энергетические;
 - Г) транспортирующие.
25. Выполнение проекта завершается:
- А) изготовлением изделия;
 - Б) оформлением описания проекта;
 - В) презентацией (защитой) проекта;
 - Г) оценкой и самооценкой проекта.

Полугодовая контрольная работа по технологии (мальчики).

1. Что такое пиломатериалы?
- А) материалы получаемые путем продольной распиловки бревен;
 - Б) материалы – получаемые путем поперечной распиловки бревен;
 - В) листовой древесный материал.

2. Разрезы бывают:
- а) боковые;
 - б) вертикальные и горизонтальные;
 - в) поперечные, продольные, тангенциальные.
3. Что общего между фанерой, ДСП, ДВП ?
- а) листовый материал;
 - б) сделаны из отходов оставшихся после обработке древесины;
 - в) легко обрабатываются.
4. Что такое чертеж?
- А) условное изображение изделия, выполненное от руки, с выдержанными на глаз пропорциями между частями;
 - Б) условное изображение изделия, выполненное с помощью чертежных инструментов;
 - В) наглядное изображение изделия, в котором видны сразу три стороны.
5. Что такое масштаб?
- А) отношение действительных размеров изделия к начерченным;
 - Б) отношение линейных размеров изображения изделия к его действительным размерам;
 - В) уменьшение или увеличение чертежа.
6. Что относится к приспособлению?
- А) ножницы, молоток;
 - Б) устройства, которые облегчают работу;
 - В) линейка, упор, угольник.
7. Что такое деталь?
- А) изделие из однородного материала без применения сборочных операций;
 - Б) изделие состоящее из нескольких элементов;
 - В) определенное устройство.
8. Механизм – это...
- а) совокупность подвижно соединенных деталей, совершающих под действием приложенных сил определенные целесообразные движения;
 - б) сложное устройство, состоящее из множества деталей;
 - в) разные технические устройства.
9. Пороком древесины называется:
- а) отдельные участки древесины, украшающие ее качество;
 - б) недостатки отдельных участков древесины, ухудшающие ее качество и ограничивающие возможность использования;
 - в) способность восстанавливать первоначальную форму.
10. Шпон – это...
- а) толстый слой древесины;
 - б) средний слой древесины;
 - в) тонкий слой древесины.
11. Проволока – это...
- а) неметаллическое изделие большой длины и толщины;
 - б) металлическое изделие большой длины и толщины;
 - в) металлическое изделие большой длины и сравнительно маленькой толщины.
12. Тонколистовым называют металл в виде листов толщиной...
- а) до 2 мм;
 - б) от 0,2 до 0,5 мм;
 - в) от 0,5 до 0,8 мм.
13. Сортовым металлическим прокатом называют продукцию прокатных станков в виде:
- а) полуфабрикатов, подлежащих дальнейшей обработке для получения готовых изделий;
 - б) горячей металлической лавы;
 - в) готовой продукцией.
14. Напишите технику безопасности при работе с ручным инструментом для обработки древесины.
15. Напишите технику безопасности при работе на токарном станке по дереву.

Критерии оценки :

- 1-3 правильно выполненных заданий -1 балл
- 4-6 правильно выполненных заданий 2-балла
- 7-9 правильно выполненных заданий -3 балла
- 10-12 правильно выполненных заданий -4 балла
- 13-15 правильно выполненных заданий -5 баллов

Итоговая контрольная работа по технологии (мальчики).

1. Бюджет семьи - это:

- 1. расходы,
- 2. доходы,
- 3. структура доходов и расходов.

2. Коммунальные платежи - это:

- 1. плата за отопление,
- 2. оплата кредита,
- 3. подоходный налог.

3. Постоянные расходы:

- 1. приобретение украшений
- 2. покупка лекарств,
- 3. плата за квартиру.

4. Переменные расходы– это: периодические и единовременные

5. Непредвиденные расходы – это: которые невозможно учесть

6. За время работы электроприборов за сутки в квартире показания счетчика электрической энергии изменились с 42505 кВт·час до 42513 кВт·час. Сколько стоит потребленная электроэнергия при стоимости 1 кВт·часа 2 рубля?

- 1) 21 рубль,
- 2) 16 рублей,
- 3) 18 рублей.

7. Для ремонта обрыва провода электроприбора необходимы:

- 1) нож,
- 2) круглогубцы,
- 3) плоскогубцы,
- 4) пинцет,
- 5) изоляционная лента.

8. Трансформаторы позволяют...

- 1) преобразовать переменный ток в постоянный;
- 2) преобразовать постоянный ток в переменный;
- 3) преобразовать переменный ток одного напряжения определенной частоты в переменный ток другого напряжения и той же частоты.

9. Короткое замыкание происходит в том случае, если...(выберите и подчеркните правильный ответ):

- 1) провода в электрической цепи плохо проводят электрический ток;
- 2) нарушен контакт в соединении между двумя участками электрической цепи;
- 3) клеммы (зажимы) источника питания замкнуты между собой проводником с малым сопротивлением.

10. Подберите определения для следующих понятий:

1. Налог.

А) продукт труда, произведенный для продажи и удовлетворения спроса на рынке;

2. Товар.

Б) самостоятельный субъект рыночных отношений, действующий на свой страх и риск, в целях получения прибыли;

3. Услуга.

В) экономическая величина, получаемая в результате превышения доходов над расходами;

4. Прибыль.

Г) установленный государством сбор, уплачиваемый учреждениями и населением;

5. Предприниматель.

Д) результат непроеизводственной деятельности, направленный на удовлетворение потребностей.

11. Если ты в одиночку или с родственниками создаешь предприятие, оно называется

Ответ:

12. Смысл предпринимательской деятельности – это

Ответ:

13. Самостоятельная инициативная деятельность граждан и/или их объединений, осуществляемая на свой страх и риск, под собственную имущественную ответственность с целью получения прибыли, называется:

а) менеджмент; б) производство; в) маркетинг; г) коммерция; д) предпринимательство.

14. Дайте определение

Заявление – это.....

Входная контрольная работа по технологии (девочки)

Вариант 1

1. Технология - это наука:

а) о социальных процессах;

б) о физических процессах;

в) о химических процессах;

г) о преобразовании материалов, энергии и информации;

2. Совокупность всех средств, получаемых семьей:

а) прибыль;

б) доход;

в) рента;

г) зарплата.

3. Появление денег вызвано:

а) неудобством бартера;

б) несовершенством общественного устройства;

в) страстью людей к наживе;

г) становлением государства

4. Швейные изделия отделяют вышивкой.

а) батик;

б) мережка;

в) ришелье;

г) простой крест;

д) владимирская гладь.

5. Изменение масштаба рисунка вышивки можно выполнить с помощью.

а) координатной сетки;

б) ксерокса;

в) линейки и циркуля.

6. Для идеальной изнанки вышивки необходимо.

а) завязать узелок;

б) спрятать нить под стежками;

в) закрепить нить в петлю.

7. Для вышивания необходимы следующие материалы.

а) пяльцы;

б) нитки мулине;

в) нитки х/б;

г) напёрсток;

д) крючок.

8. Установите соответствие.

1. Композиция	А. Повторяющаяся часть рисунка, узора на ткани, вышивке.
2. Орнамент	Б. Чередование элементов, происходящее с определенной последовательностью, частотой.
3. Ритм	В. Строение, соотношение и взаимное расположение частей.
4. Раппорт	Г. Узор из последовательного повторения геометрических, растительных или животных элементов.

9. Включать и выключать электроприборы можно только:

- а) в диэлектрических перчатках;
- б) сухими руками, берясь за корпус вилки;
- в) потянув за шнур;

10. Люминесцентные лампы превосходят лампы накаливания по:

- а) экономичности;
- б) сроку службы;
- в) стоимости производства;
- г) удобству замены;
- д) способности сохранять низкую температуру поверхности.

11. Украшение из ткани верхней части оконных проемов называется:

- а) штора; б) карниз; в) ламбрекен; г) занавеска; д) ширма.

12. Сырьем для производства ткани из натуральных волокон служат:

- а) шерсть животных; б) лен; в) уголь; г) древесина.

13. К технологическим свойствам ткани относится:

- а) прочность; б) водопроницаемость; в) драпируемость;
- г) осыпаемость; д) усадка.

14. Шерстяные волокна получают от:

- а) овец; б) верблюдов; в) кенафа.

15. Для выполнения стежков временного назначения следует использовать нитки:

- а) белые; б) черные; в) в цвет ткани; г) контрастные к цвету основной ткани.

16. Назовите классы машинных швов:

- а) накладные, краевые, отделочные;
- б) соединительные, краевые, отделочные;
- в) обтачные, запошивочные, соединительные.

17. При обработке нижнего среза изделия применяют швы:

- а) стачной; б) обтачной; в) вподгибку; г) двойной.

18. Определите название шва:



а) расстрочной;

б) настрочной;

в) стачной.

19. Расшифруйте обозначения мерок

- а) Ст; б) Сб; в) Ди; г) Сш.

20. Прибавки к меркам при расчете конструкции одежды необходимы для:

- а) обеспечения свободы движения;
- б) лучшей циркуляции воздуха под одеждой;
- в) сохранения тепла в зимнее время;
- г) реализации выбранной модели.

21. К швейным изделиям плечевой группы относятся:

- а) юбка – брюки; б) сарафан; в) платье; г) шорты; д) комбинезон.

22. Моделирование - это:

- а) создание различных фасонов швейных изделий на основе базовой выкройки;
- б) построение чертежа деталей швейных изделий;
- в) нанесение на базовую выкройку направление долевой нити.

23. **Напишите не менее четырех видов теста.**

24. **Название овощей входящих в группу корнеплодов:**

а) огурцы; б) редис; в) картофель; г) свекла; д) морковь; е) баклажаны.

25. **В каком порядке подаются блюда на обед:**

а) второе блюдо; б) закуски; в) сладкое; г) первое блюдо. Ответ: 1_, 2_, 3_, 4_

Вариант 2

1. **Домашняя экономика это - _____**

2. **Если доходы превышают расходы, то бюджет считается:**

а) избыточным; б) сбалансированным; в) совокупным; г) дефицитным;

3. **Определяет цели, намечает планы, контролирует их выполнение:**

а) менеджер; б) хозяин; в) бухгалтер; г) товаровед;

4. **Для перевода рисунка на ткань вам понадобится.**

а) карандаш; б) копировальная бумага; в) фломастер;

г) ножницы; д) эскиз рисунка.

5. **Рисунок или украшение, изготовленное из нашитых или наклеенных на основу лоскутов ткани, называется:**

а) вышивка; б) аппликация; в) мозаика; г) витраж.

6. **Паспарту – это**

а) подрамник под вышивку;

б) картонная рамка с вырезом в середине для фотографии или рисунка;

в) лист плотной бумаги с орнаментальной рамкой, на который наклеивается фотография или рисунок ;

г) деревянная рамка для картины;

7. **Ритмически повторяющийся элемент или несколько элементов из которых складывается орнамент:**

а) мотив; б) раппорт; в) узор; г) эскиз; д) рисунок.

8. **Определите по рисунку вид ручного шва:**

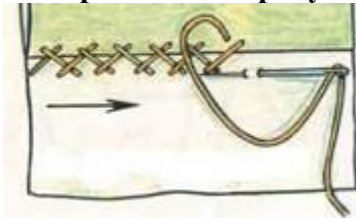

Ответ: _____

9. **Какое напряжение считается безопасным для человека?**

а) 127 В; б) 220 В; в) 36 В; г) 12 В.

10. **Потребитель электрической энергии оплачивает:**

а) общую мощность используемых электроприборов;

б) напряжение сети;

в) число членов семьи;

г) расход энергии за определенное время.

11. **На выбор светильников в интерьере оказывают влияние:**

а) настроение; б) расход электроэнергии; в) площадь окон.

12. **Сырьем для производства синтетических волокон служат:**

а) нефть; б) уголь; в) древесина; г) природный газ.

13. **Шерсть, снятая с овец, называется:**

а) мохер; б) руно; в) сукно.

14. **К гигиеническим свойствам тканей относятся:**

а) гигроскопичность;

б) износостойкость;

в) воздухопроницаемость;

г) теплозащитные свойства;

д) драпируемость.

15. Изменить силу натяжения нижней нити в швейной машине можно:

- а) регулятором натяжения верхней нити;
- б) регулировочным винтом на шпульном колпачке;
- в) регулятором прижима лапки;
- г) нитепритягивателем;

16. Определите название шва:

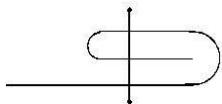

- а) шов вподгибку с закрытым срезом;
- б) настрочной;
- в) стачной;

17. Причинами поломки иглы могут быть:

- а) тупая игла
- б) погнутая игла
- в) игла вставлена не до упора
- г) номер иглы не соответствует толщине нити

18. Прибавка – это:

а) величина, необходимая при обработке изделия машинными швами, выраженная в сантиметрах и учитываемая при раскрое.

б) величина, прибавляемая к размеру мерки на свободное облегание одежды

19. Результаты измерений нужно разделить пополам при записи мерок:

- а) Ст; б) Вс; в) Сб; г) Дст;

20. К швейным изделиям поясной группы относятся:

- а) юбка – брюки
- б) сарафан
- в) платье
- г) шорты
- д) комбинезон

21. Какой вид памяти важен для модельера:

- а) слуховая; б) зрительная; в) двигательная; г) осязательная.

22. Подготовка ткани к раскрою включает в себя следующие операции:

- а) выявление дефектов;
- б) крахмаливание;
- в) определение направления долевой нити;
- г) определение лицевой стороны;
- д) decatирование.

23. Установи последовательность первичной обработки овощей:

- а) сортировка; б) нарезка; в) очистка; г) промывка; д) мойка.

Ответ: 1 __, 2 __, 3 __, 4 __, 5 __.

24. Отметьте способы консервирования фруктов и ягод.

- а) мочение, б) копчение, в) маринование, г) квашение, д) стерилизация,
- е) сушка, ж) соление, з) консервирование с помощью сахара.

25. Винегрет - разновидность салата, в состав которого обязательно входит _____.

Итоговая контрольная работа по технологии (девочки)

1. Выберите правильный ответ. Мясные котлеты с начинкой — это:

- а) котлета отбивная; б) зразы; в) шницель; г) рагу; д) антрекот.

2. По набору сырья определите наименование блюда: молоко, творог, сухари, крупа манная, яйцо, жир.

3. Требуется сохранить очищенный картофель в течение 30 минут. Ваши действия?

4. Определите. Какие ткацкие переплетения изображены на рисунках и напишите их названия:

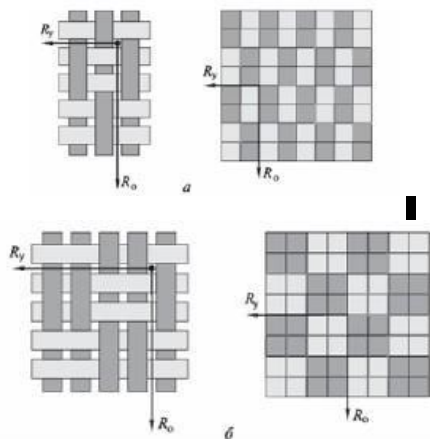

5. Установите соответствия между типами швейных машин и их функциями:

1. Универсальные (прямошвейные), машины предназначены для:	а) обметывания срезов деталей, подшивания низа изделий и т.п.;
2. Машин специального назначения предназначены для:	б) вышивок, пришивания пуговиц;
3. Полуавтоматы предназначены для:	в) стачивания деталей изделия.

6. Выберите правильную последовательность заправки верхней нити в швейной машине:

а) регулятор натяжения верхней нити, компенсационная пружина;	Варианты: 1 - а, в, б, г; 2 - а, б, в, г; 3 - б, а, в, г; 4 - б, в, а, г.
б) катушечный стержень, нитенаправитель;	
в) рычаг нитепротягивателя, нитенаправитель;	
г) нитенаправитель, игла.	

7. Подберите и назовите соответствующие символы по уходу за одеждой из шерсти:

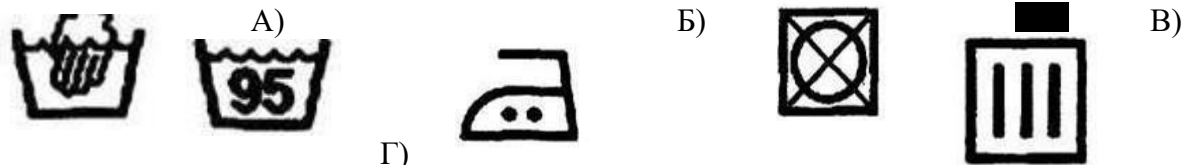

8. Выберите правильные ответы.

Юбки по конструкции бывают:

- | | |
|------------------|-----------------|
| а) прямые; | г) конические; |
| б) клиньевые; | д) расширенные; |
| в) диагональные; | е) зауженные; |

9. Выберите правильный ответ.

Какую мерку записывают в половинном размере?

- а) Вг;
- б) Об;
- в) Ди;
- г) Шп.

10. Дополните. На готовой выкройке должны присутствовать следующие обозначения:

- а) названия и количество деталей;
- б) длина и ширина деталей;
- в) наличие членения по линии талии;
- г)
- д)
- е).

11. По рисунку дайте название юбки.

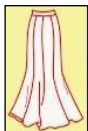

12. Какое технологическое свойство шелковых тканей необходимо учитывать при выборе припусков на швы?

13. Дайте название шва.

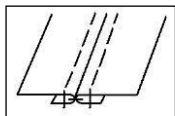

14. Выберите правильный ответ.

Основой атласной глади является ручной шов:

- а) тамбурный шов;
- б) шов «вперед иголку»;
- в) стебельчатый шов;
- г) петельный шов.

15. Выберите правильные ответы.

Швейные изделия отделывают вышивкой:

- а) батик;
- б) мережка;
- в) ришелье;
- г) простой крест.

16. Выберите правильный ответ. Белый цвет относится к группе цветов:

- а) ахроматических;
- б) хроматических;
- в) монохромных;
- г) стимулирующих.

17. По рисункам определите виды декоративно-прикладного искусства.

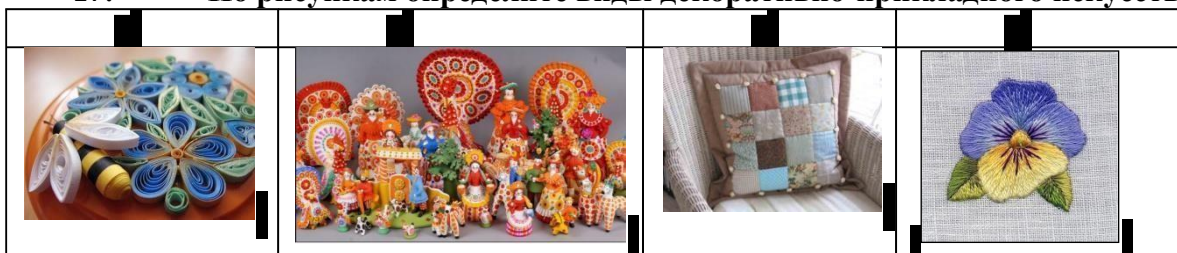

- а) изготовлением изделия
- б) оформлением пояснительной записки
- в) разработкой технологических карт
- г) презентацией (защитой проекта).

20. Определите расход ткани на двухшовную юбку прямого покроя при ширине ткани 140 см, если $D_{и}=60$ см, $C_{б}= 50$ см.

ФИЗИЧЕСКАЯ КУЛЬТУРА

5 класс

Учебные нормативы по усвоению навыков, умений, развитию двигательных качество предмету физическая культура.

класс	Контрольные упражнения	ПОКАЗАТЕЛИ						
		Учащиеся	Мальчики			Девочки		
			“5”	“4”	“3”	“5”	“4”	“3”
5	Челночный бег 4х9 м, сек	10,2	10,7	11,3	10,5	11,0	11,7	
5	Бег 30 м, секунд	5,7	6,0	6,5	5,9	6,2	6,6	
5	Бег 500м, мин	2,15	2,50	2,65	2,50	2,65	3,00	
5	Бег 1000м, мин	4,30	5,00	5,30	5,00	5,30-	6,00	
5	Бег 60 м, секунд	10,2	10,5	11,3	10,3	11,0	11,5	
5	Бег 2000 м, мин	Без учета времени						
5	Прыжки в длину с места	170	155	135	160	150	130	
5	Подтягивание на высокой перекладине	7	5	3				
5	Сгибание и разгибание рук в упоре лежа	17	12	7	12	8	3	
5	Наклоны вперед из положения сидя, см	9	5	3	12	9	6	
5	Подъем туловища за 1 мин. из положения лежа	35	30	20	30	20	15	
5	Бег на лыжах 1 км, мин	6,30	7,00	7,30	7,00	7,30	8,00	
5	Бег на лыжах 2 км, мин	14,00	14,30	15,00	14,30	15,00	18,00	
5	Многоскоки, 8 прыжков, м	9	7	5				
5	Прыжок на скакалке, 15 сек, раз	34	32	30	38	36	34	

6 класс

Учебные нормативы по усвоению навыков, умений, развитию двигательных качество предмету физическая культура.

класс	Контрольные упражнения	ПОКАЗАТЕЛИ						
		Учащиеся	Мальчики			Девочки		
			“5”	“4”	“3”	“5”	“4”	“3”
6	Челночный бег 4х9 м, сек	10,0	10,5	11,5	10,3	10,7	11,5	
6	Бег 30 м, секунд	5,5	5,8	6,2	5,8	6,1	6,5	
6	Бег 1000м - мальчики, мин 500м - девочки, мин	4,20	4,45	5,15	2,22	2,55	2,80	
6	Бег 60 м, секунд	9,8	10,2	11,1	10,0	10,7	11,3	
6	Бег 2000 м, мин	Без учета времени						
6	Прыжки в длину с места	175	165	145	165	155	140	
6	Подтягивание на высокой перекладине	8	6	4				

6	Сгибание и разгибание рук в упоре	20	15	10	15	10	5
6	Наклоны вперед из положения сидя	10	6	3	14	11	8
6	Подъем туловища за 1 мин. из положения лежа	40	35	25	35	30	20
6	Бег на лыжах 2 км, мин	13,30	14,00	14,30	14,00	14,30	15,00
6	Бег на лыжах 3 км, мин	19,00	20,00	22,00			
6	Прыжок на скакалке, 20 сек, раз	46	44	42	48	46	44

7 класс

Учебные нормативы по усвоению навыков, умений, развитию двигательных качество предмету физическая культура.

класс	Контрольные упражнения	ПОКАЗАТЕЛИ						
		Учащиеся	Мальчики			Девочки		
			“5”	“4”	“3”	“5”	“4”	“3”
7	Челночный бег 4х9 м, сек	9,8	10,3	10,8	10,1	10,5	11,3	
7	Бег 30 м, секунд	5,0	5,3	5,6	5,3	5,6	6,0	
7	Бег 1000м - мальчики, мин 500м - девочки, мин	4,10	4,30	5,00	2,15	2,25	2,60	
7	Бег 60 м, секунд	9,4	10,0	10,8	9,8	10,4	11,2	
7	Бег 2000 м, мин	9,30	10,15	11,15	11,00	12,40	13,50	
7	Прыжки в длину с места	180	170	150	170	160	145	
7	Подтягивание на высокой перекладине	9	7	5				
7	Сгибание и разгибание рук в упоре	23	18	13	18	12	8	
7	Наклоны вперед из положения сидя	11	7	4	16	13	9	
7	Подъем туловища за 1 мин. из положения лежа	45	40	35	38	33	25	
7	Бег на лыжах 2 км, мин	12,30	13,30	14,00	13,30	14,00	15,00	
7	Бег на лыжах 3 км, мин	18,00	19,00	20,00	20,00	25,00	28,00	
	Прыжок на скакалке, 20 сек, раз	46	44	42	52	50	48	

8 класс

Учебные нормативы по усвоению навыков, умений, развитию двигательных качество предмету физическая культура.

класс	Контрольные упражнения	ПОКАЗАТЕЛИ						
		Учащиеся	Мальчики			Девочки		
			“5”	“4”	“3”	“5”	“4”	“3”
8	Челночный бег 4х9 м, сек	9,6	10,1	10,6	10,0	10,4	11,2	
8	Бег 30 м, секунд	4,8	5,1	5,4	5,1	5,6	6,0	
8	Бег 1000 м, мин	3,50	4,20	4,50	4,20	4,50	5,15	

8	Бег 60 м, секунд	9,0	9,7	10,5	9,7	10,4	10,8
8	Бег 2000 м, мин	9,00	9,45	10,30	10,50	12,30	13,20
8	Прыжки в длину с места	190	180	165	175	165	156
8	Подтягивание на высокой перекладине	10	8	5			
8	Сгибание и разгибание рук в упоре	25	20	15	19	13	9
8	Наклоны вперед из положения сидя	12	8	5	18	15	10
8	Подъем туловища за 1 мин. из положения лежа	48	43	38	38	33	25
8	Бег на лыжах 3 км, мин	16,00	17,00	18,00	19,30	20,30	22,30
8	Бег на лыжах 5 км, мин				Без учета времени		
8	Прыжок на скакалке, 25 сек, раз	56	54	52	62	60	58

9 класс

Учебные нормативы по усвоению навыков, умений, развитию двигательных качество предмету физическая культура.

класс	Контрольные упражнения	ПОКАЗАТЕЛИ							
		Учащиеся		Мальчики			Девочки		
		Оценка		“5”	“4”	“3”	“5”	“4”	“3”
9	Челночный бег 4x9 м, сек	9,4	9,9	10,4	9,8	10,2	11,0		
9	Бег 30 м, секунд	4,6	4,9	5,3	5,0	5,5	5,9		
9	Бег 1000 м - юноши, сек 500м - девушки, сек	3,40	4,10	4,40	2,05	2,20	2,55		
9	Бег 60 м, секунд	8,5	9,2	10,0	9,4	10,0	10,5		
9	Бег 2000 м, мин	8,20	9,20	9,45	10,00	11,20	12,05		
9	Прыжки в длину с места	210	200	180	180	170	155		
9	Подтягивание на высокой перекладине	11	9	6					
9	Сгибание и разгибание рук в упоре	32	27	22	20	15	10		
9	Наклоны вперед из положения сидя	13	11	6	20	15	13		
9	Подъем туловища за 1 мин. из положения лежа	50	45	40	40	35	26		
9	Бег на лыжах 1 км, мин	4,3	4,50	5,20	5,45	6,15	7,00		
9	Бег на лыжах 2 км, мин	10,20	10,40	11,10	12,00	12,45	13,30		
9	Бег на лыжах 3 км, мин	15,30	16,00	17,00	19,00	20,00	21,30		
9	Бег на лыжах 5 км, мин				Без учета времени				
9	Прыжок на скакалке, 25 сек, раз	58	56	54	66	64	62		

Критерии оценивания подготовленности учащихся по физической культуре.

Критерии оценивания по физической культуре являются качественными и количественными.

Качественные критерии успеваемости характеризуют степень овладения программным материалом: знаниями, двигательными умениями и навыками, способами физкультурно-

оздоровительной деятельности, включёнными в обязательный минимум содержания образования и в школьный образовательный стандарт.

Количественные критерии успеваемости определяют сдвиги в физической подготовленности, складывающиеся из показателей развития основных физических способностей: силовых, скоростных, координационных, выносливости, гибкости и их сочетаний, что отражает направленность и уровни реализуемых образовательных программ.

Итоговая отметка выставляется учащимся за овладение темы, раздела, за четверть (в старших классах – за полугодие), за учебный год. Она включает в себя текущие отметки, полученные учащимися за овладение всеми составляющими успеваемости: знаниями, двигательными умениями и навыками, а также отражает сдвиги в развитии физических способностей, умений осуществлять физкультурно-оздоровительную деятельность.

При оценке физической подготовленности приоритетным показателем является темп прироста результатов. Задание учителя по улучшению показателей физической подготовленности (темп прироста) должны представлять определённую трудность для каждого учащегося, но быть реально выполнимыми. Достижение этих сдвигов при условии систематических занятий даёт основание учителю для выставления высокой оценки.

Общая оценка успеваемости складывается по видам программ: по гимнастике, баскетболу, лёгкой атлетике, лыжной подготовке – путём сложения конечных оценок, полученных учеником по всем видам движений, и оценок за выполнение контрольных упражнений.

Оценка успеваемости за учебный год производится на основании оценок за учебные четверти с учётом общих оценок по отдельным разделам программы. При том, преимущественное значение имеют оценки за умения и навыки осуществлять собственно двигательную, физкультурно-оздоровительную деятельность.

Критерии оценивания успеваемости по базовым составляющим физической подготовки учащихся:

I. Знания

При оценивании знаний по предмету «Физическая культура» учитываются такие показатели: глубина, полнота, аргументированность, умение использовать их применительно к конкретным случаям и занятиям физическими упражнениями.

С целью проверки знаний используются следующие методы: опрос, проверочные беседы (без вызова из строя), тестирование.

Оценка 5	Оценка 4	Оценка 3	Оценка 2
За ответ, в котором учащийся демонстрирует глубокое понимание сущности материала; логично его излагает, используя в деятельности	За тот же ответ, если в нём содержатся небольшие неточности и незначительные ошибки	За ответ, в котором отсутствует логическая последовательность, имеются проблемы в знании материала, нет должной аргументации и умения использовать знания на практике	За не понимание и незнание материала программы

II. Техника владения двигательными умениями и навыками

Для оценивания техники двигательными умениями и навыками используются следующие методы: наблюдение, вызов из строя для показа, выполнение упражнений и комбинированный метод

Оценка 5	Оценка 4	Оценка 3	Оценка 2
Движение или отдельные его элементы выполнены правильно, с соблюдением всех требований, без ошибок, легко, свободно, чётко, с отличной осанкой, в надлежащем ритме; ученик понимает сущность движения, его назначение, может разобратся в движении, объяснить,	При выполнении ученик действует так же, как и в предыдущем случае, но допустил не более двух незначительных ошибок	Двигательное действие в основном выполнено правильно, но допущена одна грубая или несколько мелких ошибок, приведших к ско-	Движение и шли отдельные его элементы выполнены неправильно, допущено более двух значительных или одна грубая ошибка

как оно выполняется, и продемонстрировать в нестандартных условиях; может определить и исправить ошибки, допущенные другим учеником; уверенно выполнять учебный норматив		ванности движений, неуверенности. Учащийся не может выполнить движение в нестандартных и сложных в соревновании с уроком условиях	
--	--	---	--

III. Владение способами и умениями осуществлять физкультурно-оздоровительную деятельность

Оценка 5	Оценка 4	Оценка 3	Оценка 2
Учащийся умеет: - самостоятельно организовать место занятий; - подбирать средства и инвентарь и применять их в конкретных условиях; - контролировать ход выполнения деятельности и оценивать итоги	Учащийся: - организует место занятий в основном самостоятельно, лишь с незначительной помощью; - допускает незначительные ошибки в подборе средств; - контролирует ход выполнения деятельности и оценивает итоги	Более половины видов самостоятельной деятельности выполнены с помощью учителя или не выполняется один из пунктов	Учащийся не может выполнить самостоятельно ни один из пунктов

IV. Уровень физической подготовленности учащихся

Оценка 5	Оценка 4	Оценка 3	Оценка 2
Исходный показатель соответствует высокому уровню подготовленности, предусмотренному обязательным минимумом подготовки и программой физического воспитания, которая отвечает требованиям государственного стандарта и обязательного минимума содержания обучения по физической культуре, и высокому приросту ученика в показателях физической подготовленности за определённый период времени	Исходный показатель соответствует среднему уровню подготовленности и достаточному темпу прироста	Исходный показатель соответствует низкому уровню подготовленности и незначительному приросту	Учащийся не выполняет государственный стандарт, нет темпа роста показателей физической подготовленности